

CONSTRUÇÕES E LOCAÇÕES DE MÃO DE OBRA EIRELI-ME
CARTA PROPOSTA DE PREÇOS

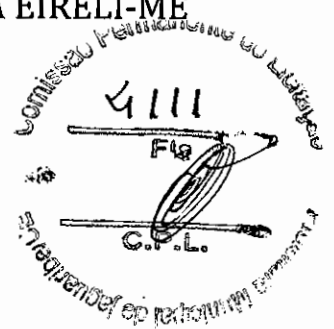

À
Prefeitura Municipal de Jaguaribe-CE
Comissão Permanente de Licitação.

REF.: TOMADA DE PREÇOS N° 13.08.01/2020

Prezados(as) Senhores(as),

Apresentamos a V. Sas., nossa proposta para o objeto do Edital de **TOMADA DE PREÇO N° 13.08.01/2020**, cujo objeto é a **EXECUÇÃO DOS SERVIÇOS DE CONSTRUÇÃO DA PRAÇA COSME PINHEIRO DE MIRANDA NO DISTRITO DE NOVA FLORESTA, JUNTO À SECRETARIA DA CIDADE E INFRAESTRUTURA DO MUNICÍPIO DE JAGUARIBE - CE, CONFORME PROJETO EM ANEXO, PARTE INTEGRANTE DESTES PROCESSOS**, pelo preço global de **R\$ 402.470,10 (QUATROCENTOS E DOIS MIL QUATROCENTOS E SETENTA REAIS E DEZ CENTAVOS)**, com prazo de execução de 180 (cento e oitenta) dias.

Caso nos seja adjudicado o objeto da presente licitação, nos comprometemos a assinar o contrato no prazo determinado no documento de convocação, indicando para esse fim o(a) Sr(a). Francisco Anivaldo Idalino Sales, portador(a) da carteira de Identidade n° 29976881, e CPF n° 222.886.603-25, como representante legal desta empresa.

Informamos que o prazo de validade da nossa proposta é de **60 (sessenta) dias** corridos, a contar da data da abertura da licitação.

Declaramos que, nos preços apresentados acima já estão incluídos todos os custos necessários, tais como: materiais, equipamentos e mão-de-obra; carga, transporte, descarga e montagem; impostos, encargos trabalhistas, previdenciários, fiscais, comerciais, taxas, seguros, frete e quaisquer outros que incidam direta ou indiretamente.

Finalizando, declaramos que assumimos inteira responsabilidade pela execução dos serviços objeto deste Edital e que serão executados conforme exigência editalícia e contratual, e que serão iniciados dentro do prazo de até 10 (dez) dias consecutivos, contados a partir da data de recebimento da Ordem de Serviço.

Atenciosamente,

Proponente: S&T Construções e Locações de Mão de Obra Eireli - ME
Endereço: Rua da Glória - 485 - Centro - Juazeiro do Norte-CE
CNPJ: 18.413.043/0001-64
Banco: Banco do Nordeste / Agência: 029 / Conta Corrente: 56939-0

Juazeiro do Norte-CE, 02 de Setembro de 2020.

S&T Construções e Locações de Mão de Obra Eireli-ME
CNPJ: 18.413.043/0001-64

Francisco Anivaldo Idalino Sales
CPF 222.886.603-25
TITULAR



PLANILHA ORÇAMENTÁRIA

OBRA:	CONSTRUÇÃO DE PRAÇA			DATA:	26/08/2020	BDI:	26,85%
LOCAL:	PRAÇA COSMO PINHEIRO DE MIRANDA, DISTRITO DE NOVA FLORESTA.			FONTE:	SEINFRA	VERSÃO:	026.1 COM DESONERAÇÃO COMPOSIÇÕES PRÓPRIAS
				NOME:	SEINFRA	DATA REF.:	12/2018

ITEM	CÓDIGO	DESCRIÇÃO	FONTE	UNIDADE	QTID	VALOR UNITÁRIO R\$			PREÇO TOTAL R\$
						SEM BDI	BDI	COM BDI	
1		SERVIÇOS PRELIMINARES							20.289,69
1.1	XXXX	ADMINISTRAÇÃO LOCAL DA OBRA	PRÓPRIA	MES	6,00	1.832,96	492,15	2.325,11	13.950,66
1.2	C0369	BARRAÇÃO ABERTO	SEINFRA	M2	12,00	108,80	29,21	138,01	1.656,12
1.3	C4541	PLACA PADRÃO DE OBRA, TIPO BANNER	SEINFRA	M2	12,00	276,66	74,28	350,94	4.211,28
1.4	C2873	LOCAÇÃO DA OBRA COM AUXÍLIO TOPOGRÁFICO (ÁREA ATÉ 5000 M2)	SEINFRA	M2	1.622,87	0,23	0,06	0,29	470,63
2		MOVIMENTO DE TERRA							108.251,69
2.1	C1256	ESCAVAÇÃO MANUAL CAMPO ABERTO EM TERRA ATÉ 2M	SEINFRA	M3	66,05	38,27	10,28	48,55	3.206,73
2.2	C4814	ATERRO COM PÓ DE PEDRA, ESPALHAMENTO E COMPACTAÇÃO MECÂNICA, C/ CONTROLE, MAT. DE AQUISIÇÃO	SEINFRA	M3	1.497,22	55,31	14,85	70,16	105.044,96
3		OBRAS DE DRENAGEM							13.146,80
3.1	C3449	MEIO FIO PRÉ MOLDADO (0,07x0,30x1,00)m C/REJUNTAMENTO	SEINFRA	M	281,04	19,43	5,22	24,65	6.927,64
3.2	C0365	BANQUETA/MEIO FIO DE CONCRETO MOLDADO NO LOCAL	SEINFRA	M	244,08	20,09	5,39	25,48	6.219,16
4		FUNDAÇÕES E ESTRUTURA							11.429,92
4.1	C1400	FORMA DE TÁBUAS DE 1" DE 3A. P/FUNDAÇÕES UTIL. 5 X	SEINFRA	M2	8,00	56,87	15,27	72,14	577,12
4.2	C1399	FORMA PLANA CHAPA COMPENSADA PLASTIFICADA, ESP. = 12mm UTIL. 5X	SEINFRA	M2	23,40	87,48	23,49	110,97	2.596,70
4.3	C0215	ARMADURA CA-50A GROSSA D= 12,5 A 25,0mm	SEINFRA	KG	44,10	8,59	2,31	10,90	480,69
4.4	C0216	ARMADURA CA-50A MÉDIA D= 6,3 A 10,0mm	SEINFRA	KG	69,89	7,84	2,11	9,95	695,41
4.5	C0217	ARMADURA CA-60 FINA D=3,40 A 6,40mm	SEINFRA	KG	18,12	7,75	2,08	9,83	178,12
4.6	C0843	CONCRETO PVIBR., FCK 25 MPa COM AGREGADO ADQUIRIDO	SEINFRA	M3	3,41	355,03	95,33	450,36	1.535,73
4.7	C1604	LANÇAMENTO E APLICAÇÃO DE CONCRETO S/ ELEVAÇÃO	SEINFRA	M3	2,00	113,62	30,51	144,13	288,26
4.8	C1603	LANÇAMENTO E APLICAÇÃO DE CONCRETO C/ ELEVAÇÃO	SEINFRA	M3	1,41	192,63	51,72	244,35	344,53
4.9	C4417	LAJE PRÉ-FABRICADA P/ PISO - VÃO ACIMA DE 4,01 m	SEINFRA	M2	40,84	91,37	24,53	115,90	4.733,36



PLANILHA ORÇAMENTÁRIA

OBRA:	CONSTRUÇÃO DE PRAÇA	DATA:	26/08/2020	BDI:	26,85%
LOCAL:	PRAÇA COSMO PINHEIRO DE MIRANDA, DISTRITO DE NOVA FLORESTA.	FONTE:	SEINFRA	VERBA:	026.1 COM DESONERAÇÃO COMPOSIÇÕES PRÓPRIAS
		HORA:	85,20%	MES:	12/2018

ITEM	CÓDIGO	DESCRIÇÃO	FONTE	UNIDADE	QTD	VALOR UNITÁRIOS			PREÇO TOTAL R\$
						SEM BDI	BDI	COM BDI	
5		PAREDES E PAINÉIS							8.320,50
5.1	C0062	ALVENARIA ESTRUTURAL DE BLOCO CERÂMICO (14X19X39cm) ESP.=14cm	SEINFRA	M2	183,15	35,81	9,62	45,43	8.320,50
6		ESQUADRIAS E FERRAGENS							30.356,51
6.1	C1447	GUARDA CORPO C/BARRA CHATA DE FERRO E CORRIMÃO EM MADEIRA MACIÇA	SEINFRA	M2	137,79	173,68	46,63	220,31	30.356,51
7		REVESTIMENTO							5.539,67
7.1	C0776	CHAPISCO C/ ARGAMASSA DE CIMENTO E AREIA S/PENEIRAR TRAÇO 1:3 ESP.= 5mm P/ PAREDE	SEINFRA	M2	34,50	5,12	1,37	6,49	223,91
7.2	C1211	EMBOÇO C/ ARGAMASSA DE CIMENTO, ARENOSO E AREIA S/PENEIRAR TRAÇO 1:7:3 ESP.= 20mm P/ PAREDE	SEINFRA	M2	34,50	24,36	6,54	30,90	1.066,05
7.3	C4431	CERÂMICA ESMALTADA C/ ARG. CIMENTO E AREIA ATÉ 10x10cm (100 cm²) - DECORATIVA P/ PAREDE	SEINFRA	M2	34,50	88,18	23,68	111,86	3.859,17
7.4	C1102	REJUNTAMENTO C/ ARG. PRÉ-FABRICADA, JUNTA ATÉ 2mm EM CERÂMICA, ATÉ 10x10 cm (100 cm²) - DECORATIVA (PAREDE/PISO)	SEINFRA	M2	34,50	8,92	2,40	11,32	390,54
8		PISOS							96.225,71
8.1	C3025	PISO MORTO CONCRETO FCK=13,5MPa C/PREPARO E LANÇAMENTO	SEINFRA	M3	4,94	435,67	116,98	552,65	2.730,09
8.2	C3001	CERÂMICA ESMALTADA RETIFICADA C/ ARG. PRÉ-FABRICADA ACIMA DE 30x30 cm (900 cm²) - PEI-5/PEI-4 - P/PISO	SEINFRA	M2	98,79	77,13	20,71	97,84	9.665,61
8.3	C2828	REJUNTAMENTO C/ ARG. PRÉ-FABRICADA, JUNTA ENTRE 6mm E 10mm EM CERÂMICA, ACIMA DE 30x30 cm (900 cm²) E PORCELANATOS (PAREDE/PISO)	SEINFRA	M2	98,79	8,05	2,16	10,21	1.008,65
8.4	C1847	PISO DE CONCRETO FCK=13,5MPa ESP=7 cm, INCL. PREPARO DE CAIXA	SEINFRA	M2	644,89	67,01	17,99	85,00	54.815,65
8.5	C5027	PISO INTERTRAVADO TIPO TIJOLINHO (20 X 10 X 4CM), COLORIDO - COMPACTAÇÃO MECANIZADA	SEINFRA	M2	112,46	37,57	10,09	47,66	5.359,84
8.6	C5028	PISO INTERTRAVADO TIPO TIJOLINHO (20 X 10 X 4CM), CINZA - COMPACTAÇÃO MECANIZADA	SEINFRA	M2	345,34	32,98	8,86	41,84	14.449,03
8.7	C4624	PISO PODOTÁTIL EXTERNO EM PMC ESP. 3CM, ASSENTADO COM ARGAMASSA (FORNECIMENTO E ASSENTAMENTO)	SEINFRA	M2	65,58	98,53	26,46	124,99	8.196,84
9		INSTALAÇÕES ELÉTRICAS							52.645,38
9.1	C1198	ELETRODUTO PVC ROSC.INCL.CONEXÕES D= 40mm (1 1/4")	SEINFRA	M	11,22	22,69	6,09	28,78	322,91
9.2	C1196	ELETRODUTO PVC ROSC.INCL.CONEXÕES D= 25mm (3/4")	SEINFRA	M	188,70	12,93	3,47	16,40	3.094,68
9.3	C1376	FIO ISOLADO PVC P/750V 6MM2	SEINFRA	M	566,10	7,13	1,91	9,04	5.117,54



PLANILHA ORÇAMENTÁRIA

OBRA: CONSTRUÇÃO DE PRAÇA

LOCAL: PRAÇA COSMO PINHEIRO DE MIRANDA, DISTRITO DE NOVA FLORESTA.

DATA: 26/08/2020

BDI: 26,85%

SEINFRA

VERBA: 028.1 COM DESONERAÇÃO COMPOSIÇÕES PRÓPRIAS

HORA: 85,20%

DATA REF: 12/2018

ITEM	CÓDIGO	DESCRIÇÃO	FONTE	UNIDADE	QTD	VALOR UNITÁRIO R\$		COM BDI	PREÇO TOTAL R\$
						SEM BDI	BDI		
9.4	C3504	CAIXA ALVENARIA / REBOCO / C/ TAMPA CONCRETO SI/FUNDO DI=30x30x50 cm	SEINFRA	UN	17,00	116,44	31,26	147,70	2.510,90
9.5	C4981	LUMINÁRIA 2 PÉTALAS EM POSTE DE CONCRETO CIRCULAR H=12M. ALTURA LIVRE 10,20M, LÂMPADA VAPOR METÁLICO DE 400W, INCLUSIVE O POSTE	SEINFRA	UN	3,00	2.872,94	771,38	3.644,32	10.932,96
9.6	C3626	POSTE METÁLICO DECORATIVO CÔNICO RETO FLANGEADO H=4,0m P/01 OU 02 LUMINÁRIAS DECORATIVAS	SEINFRA	UN	11,00	1.032,66	277,27	1.309,93	14.409,23
9.7	C3628	LUMINÁRIA DECORATIVA, CORPO EM ALUMÍNIO FUNDIDO P/ LÂMPADAS VAPOR DE SÓDIO 250W	SEINFRA	UN	11,00	472,46	126,86	599,32	6.592,52
9.8	C4412	LUMINÁRIA DE PISO MÓVEL, CORPO EM ALUMÍNIO, REFLETOR EM ALUMÍNIO ANODIZADO COM PROTETOR DE VIDRO EM GRADE DE ALUMÍNIO	SEINFRA	UN	19,00	169,65	45,55	215,20	4.088,80
9.9	C1030	CÉLULA FOTOELÉTRICA P/ LÂMPADA, ATÉ 1000W	SEINFRA	UN	33,00	51,90	13,94	65,84	2.172,72
9.10	C3781	MEDIÇÃO TRIFÁSICA INSTALADA EM MURO - SAÍDA SUBTRRÂNEA	SEINFRA	UN	1,00	2.149,38	577,11	2.726,49	2.726,49
9.11	C2077	QUADRO DE DISTRIBUIÇÃO DE LUZ EMBUTIR ATE 6 DIVISÕES, C/BARRAMENTO	SEINFRA	UN	1,00	159,28	42,77	202,05	202,05
9.12	C1125	DISJUNTOR TRIPOLAR EM QUADRO DE DISTRIBUIÇÃO 40A	SEINFRA	UN	1,00	81,93	22,00	103,93	103,93
9.13	C1095	DISJUNTOR MONOPOLAR EM QUADRO DE DISTRIBUIÇÃO 20A	SEINFRA	UN	1,00	19,43	5,22	24,65	24,65
9.14	C1096	DISJUNTOR MONOPOLAR EM QUADRO DE DISTRIBUIÇÃO 25A	SEINFRA	UN	2,00	19,43	5,22	24,65	49,30
9.15	C1098	DISJUNTOR MONOPOLAR EM QUADRO DE DISTRIBUIÇÃO 32A	SEINFRA	UN	1,00	26,04	6,99	33,03	33,03
9.16	C0326	ATERRAMENTO COMPLETO C/ HASTE COPPERWELD 3/4"X 2.40M	SEINFRA	UN	1,00	207,86	55,81	263,67	263,67
10	URBANIZAÇÃO/PAISAGISMO								
10.1	C3641	BALANÇO ANDORINHA C/02 CADEIRAS, CONFEÇÃO EM TUBO VAPOR E PINTURA ESMALTE SINTÉTICO	SEINFRA	UN	2,00	491,38	131,94	623,32	1.246,64
10.2	C3647	GANGORRA C/ 02 PRANCHAS, CONFEÇÃO EM TUBO VAPOR E PINTURA ESMALTE SINTÉTICO	SEINFRA	UN	2,00	777,02	208,63	985,65	1.971,30
10.3	C0360	BANCO DE MADEIRA C/ESTRUTURA DE FERRO - L= 3,00m	SEINFRA	UN	16,00	830,76	223,06	1.053,82	16.861,12
10.4	C3451	LIXEIRA EM FIBRA DE VIDRO CAP.=40L e DIAM.=35cm	SEINFRA	UN	8,00	277,68	74,56	352,24	2.817,92
10.5	C1430	GRAMA EM PLACAS E=6 CM FORNECIMENTO E PLANTIO	SEINFRA	M ²	166,49	13,61	3,65	17,26	2.873,62
10.6	C0229	ÁRVORES ORNAMENTAIS EM GENERAL. C/ ALTURA MÉDIA DE 2.50M.EXCETO PALMÁCEAS	SEINFRA	UN	19,00	46,93	12,60	59,53	1.131,07
11	CORETO								
									26.901,67
									27.351,20

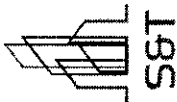

PLANILHA ORÇAMENTÁRIA

OBRA:	CONSTRUÇÃO DE PRAÇA			DATA:	26/06/2020	BDI:	26,85%
LOCAL:	PRAÇA COSMO PINHEIRO DE MIRANDA, DISTRITO DE NOVA FLORESTA.			FORTE:	SEINFRA	HORA:	028.1 COM DESONERAÇÃO 85,20%
				VERBA:	COMPOSIÇÕES PRÓPRIAS	MEB:	12/2018

ITEM	CÓDIGO	DESCRIÇÃO	FONTE	UNIDADE	QTD	VALOR UNITÁRIO R\$		COM BDI	PREÇO TOTAL R\$
						SEM BDI	BDI		
11.1	MOIMENTO DE TERRA								
11.1.1	C1256	ESCAVAÇÃO MANUAL CAMPO ABERTO EM TERRA ATÉ 2M	SEINFRA	M3	6,07	38,27	10,28	48,55	294,70
11.2	FUNDAÇÕES E ESTRUTURA								
11.2.1	C0054	ALVENARIA DE EMBASAMENTO DE PEDRA ARGAMASSADA	SEINFRA	M3	2,07	363,72	97,66	461,38	955,06
11.2.2	C4992	ALVENARIA DE EMBASAMENTO EM TIJOLO CERÂMICO FURADO C/ ARGAMASSA CIMENTO E AREIA 1:4	SEINFRA	M3	1,87	475,57	127,69	603,26	1.128,10
11.2.3	C1400	FORMA DE TÁBUAS DE 1" DE 3A. P/FUNDAÇÕES UTIL. 5 X	SEINFRA	M2	6,40	56,87	15,27	72,14	461,70
11.2.4	C1399	FORMA PLANA CHAPA COMPENSADA PLASTIFICADA, ESP. = 12mm UTIL. 5X	SEINFRA	M2	25,62	87,48	23,49	110,97	2.843,05
11.2.5	C0215	ARMADURA CA-50A GROSSA D= 12,5 A 25,0mm	SEINFRA	KG	35,28	8,59	2,31	10,90	384,55
11.2.6	C0216	ARMADURA CA-50A MÉDIA D= 6,3 A 10,0mm	SEINFRA	KG	175,50	7,84	2,11	9,95	1.746,23
11.2.7	C0217	ARMADURA CA-60 FINA D=3,40 A 6,40mm	SEINFRA	KG	18,48	7,75	2,08	9,83	181,66
11.2.8	C0843	CONCRETO P/VIBR., FCK 25 MPa COM AGREGADO ADQUIRIDO	SEINFRA	M3	3,00	355,03	95,33	450,36	1.351,08
11.2.9	C1604	LANÇAMENTO E APLICAÇÃO DE CONCRETO S/ ELEVAÇÃO	SEINFRA	M3	1,60	113,62	30,51	144,13	230,61
11.2.10	C1603	LANÇAMENTO E APLICAÇÃO DE CONCRETO C/ ELEVAÇÃO	SEINFRA	M3	1,40	192,63	51,72	244,35	342,09
11.3	COBERTURA								
11.3.1	C1336	ESTRUTURA DE MADEIRA P/ TELHA CERÂMICA OU CONCRETO VÃO 3 A 7m (TESOURAS / TERÇAS / CONTRAVENTAMENTOS / FERRAGENS)	SEINFRA	M2	35,45	113,94	30,59	144,53	5.123,59
11.3.2	C4462	TELHA CERÂMICA	SEINFRA	M2	35,45	50,26	13,49	63,75	2.259,94
11.3.3	C4463	CUMEEIRA TELHA CERÂMICA, EMBOÇADA	SEINFRA	M	26,80	20,22	5,43	25,65	687,42
11.3.4	C0387	BEIRA E BICA EM TELHA COLONIAL	SEINFRA	M	21,10	10,11	2,71	12,82	270,50
11.4	REVESTIMENTO								
11.4.1	C0776	CHAPISCO C/ ARGAMASSA DE CIMENTO E AREIA S/ PENEIRAR TRAÇO 1:3 ESP. = 5mm P/ PAREDE	SEINFRA	M2	32,82	5,12	1,37	6,49	213,00
11.4.2	C1211	EMBOÇO C/ ARGAMASSA DE CIMENTO, ARENOSO E AREIA S/ PENEIRAR TRAÇO 1:1:3 ESP. = 20mm P/ PAREDE	SEINFRA	M2	32,82	24,36	6,54	30,90	1.014,14
								8.341,45	
								3.087,42	



PLANILHA ORÇAMENTÁRIA

OBRA: CONSTRUÇÃO DE PRAÇA

LOCAL: PRAÇA COSMO PINHEIRO DE MIRANDA, DISTRITO DE NOVA FLORESTA.

DATA: 26/08/2020 BDI: 26,85%

FONTE: SEINFRA

VERBAO: 026.1 COM DESONERAÇÃO COMPOSIÇÕES PRÓPRIAS

MES: 12/2018

ITEM	CÓDIGO	DESCRIÇÃO	FONTE	UNIDADE	QTD	VALOR UNITÁRIOS		COM BDI	PREÇO TOTAL R\$
						SEM BDI	BDI		
11.4.3	C3407	REBOCO C/ ARGAMASSA DE CIMENTO E AREIA S/ PENEIRAR, TRAÇO 1:6	SEINFRA	M2	24,18	25,95	6,97	32,92	796,01
11.4.4	C4431	CERÂMICA ESMALTADA C/ ARG. CIMENTO E AREIA ATÉ 10x10cm (100 cm²) - DECORATIVA P/ PAREDE	SEINFRA	M2	8,64	88,18	23,68	111,86	966,47
11.4.5	C1102	REJUNTAMENTO C/ ARG. PRÉ-FABRICADA, JUNTA ATÉ 2mm EM CERÂMICA, ATÉ 10x10 cm (100 cm²) - DECORATIVA (PAREDE/PISO)	SEINFRA	M2	8,64	8,92	2,40	11,32	97,80
11.5 PISOS									1.743,50
11.5.1	C3025	PISO MORTO CONCRETO FCK=13,5MPa C/PREPARO E LANÇAMENTO	SEINFRA	M3	1,19	435,67	116,98	552,65	657,65
11.5.2	C1915	PISO CIMENTADO C/ ARGAMASSA DE CIMENTO E AREIA S/ PENEIRAR, TRAÇO 1:4, ESP. = 1,5cm	SEINFRA	M2	23,75	36,04	9,68	45,72	1.085,85
11.6 INSTALAÇÕES ELÉTRICAS									3.348,41
11.6.1	C3504	CAIXA ALVENARIA / REBOCO / C/ TAMPA CONCRETO S/ FUNDO DI=30x30x50 cm	SEINFRA	UN	1,00	116,44	31,26	147,70	147,70
11.6.2	C1196	ELETRODUTO PVC ROSC.INCL.CONEXÕES D= 25mm (3/4")	SEINFRA	M	6,00	12,93	3,47	16,40	98,40
11.6.3	C1184	ELETRODUTO FLEXÍVEL, TIPO GARGANTA	SEINFRA	M	15,00	13,19	3,54	16,73	250,95
11.6.4	C1374	FIO ISOLADO PVC P/750V 2.5 MM2	SEINFRA	M	63,00	4,79	1,29	6,08	383,04
11.6.5	C4108	LUMINARIA QUADRADA EMBUTIDA NA PAREDE PARA LÂMPADA FLUORESCENTE COMPACTA 2X26W EM ALUMÍNIO FUNDIDO E PINTADO POR PROCESSO ELETROSTÁTICO COM REFLETOR EM ALUMÍNIO ANODIZADO ALTO BRILHO E DIFUSOR EM VIDRO TRANSPARENTE PRISMÁTICO	SEINFRA	UN	4,00	434,56	116,68	551,24	2.204,96
11.6.6	C1029	CÉLULA FOTOELÉTRICA P/ LÂMPADA, ATÉ 250W	SEINFRA	UN	4,00	51,90	13,94	65,84	263,36
11.7 PINTURA									911,59
11.7.1	C1208	EMASSAMENTO DE PAREDES INTERNAS 2 DEMÃOS CIMASSA DE PVA	SEINFRA	M2	24,18	12,03	3,23	15,26	368,99
11.7.2	C1614	LATEX DUAS DEMÃOS EM PAREDES EXTERNAS SIMASSA	SEINFRA	M2	24,18	17,69	4,75	22,44	542,60
12 LIMPEZA									2.012,36
12.1	C3447	LIMPEZA DE PISO EM ÁREA URBANIZADA	SEINFRA	M2	1.622,87	0,98	0,26	1,24	2.012,36
								VALOR TOTAL:	492.470,10

Quatrocentos e Dois Mil Quatrocentos e Setenta reais e Dez Centavos

Francisco Arnaldo Idalino Sales
CPF: 222.886.803-25
TITULAR

S&T Construções e Locações de Mão de Obra
CPF: 18.413.043/0001-84

Engenheiro Civil
CREA-SE 141654-RNP: 0601803000



CRONOGRAMA FÍSICO-FINANCEIRO

OBRA: CONSTRUÇÃO DE PRAÇA
 LOCAL: PRAÇA COSMO PINHEIRO DE MIRANDA, DISTRITO DE NOVA FLORESTA.

DATA: 26/08/2020 BDI: 26,85%
 FONTE: VERBAO HORA MES DATA REF.
 SEINFRA 026.1 COM DESONERAÇÃO 85,20%
 COMPOSIÇÕES PRÓPRIAS

ITEM	DESCRIÇÃO	%	VALOR (R\$)	MÊS 1		MÊS 2		MÊS 3		MÊS 4		MÊS 5		MÊS 6	
				%	R\$	%	R\$	%	R\$	%	R\$	%	R\$	%	R\$
1	SERVIÇOS PRELIMINARES	5,04	20.288,69	100,00	20.288,69										
2	MOVIMENTO DE TERRA	26,90	108.251,69	93,00	100.674,07	7,00	7.577,62								
3	OBRAS DE DRENAGEM	3,27	13.146,80			38,00	4.995,76	39,00	5.127,25	23,00	3.023,77				
4	FUNDAÇÕES E ESTRUTURA	2,84	11.429,92	39,00	4.457,67	32,00	3.657,57	29,00	3.314,68						
5	PAREDES E PAINÉIS	2,07	8.320,50			33,00	2.745,77	67,00	5.574,73						
6	ESQUADRIAS E FERRAGENS	7,54	30.356,51									19,00	5.767,74	81,00	24.588,77
7	REVESTIMENTO	1,38	5.539,67									39,00	2.160,47	61,00	3.379,20
8	PISOS	23,91	96.225,71					41,00	39.452,54	42,00	40.414,90	17,00	16.358,37		
9	INSTALAÇÕES ELÉTRICAS	13,08	52.645,38							39,00	20.531,70	37,00	19.478,79	24,00	12.634,89
10	URBANIZAÇÃO/PAISAGISMO	6,68	26.901,67							49,00	13.181,82	33,00	8.877,55	18,00	4.842,30
11	CORETO	6,80	27.351,20									21,00	5.743,75	79,00	21.607,45
12	LIMPEZA	0,50	2.012,36											100,00	2.012,36
				31,16	125.420,43	4,72	18.976,74	13,29	53.469,20	19,17	77.152,09	14,51	58.386,67	17,16	69.064,97
				31,16	125.420,43	35,88	144.397,17	49,16	197.866,37	68,33	275.018,46	82,84	333.405,13	100,00	402.470,10

ITEM	DESCRIÇÃO	%	VALOR (R\$)	Total parcela	
				%	R\$
1	SERVIÇOS PRELIMINARES	5,04	20.288,69	100,00	20.288,69
2	MOVIMENTO DE TERRA	26,90	108.251,69	100,00	108.251,69
3	OBRAS DE DRENAGEM	3,27	13.146,80	100,00	13.146,80
4	FUNDAÇÕES E ESTRUTURA	2,84	11.429,92	100,00	11.429,92
5	PAREDES E PAINÉIS	2,07	8.320,50	100,00	8.320,50
6	ESQUADRIAS E FERRAGENS	7,54	30.356,51	100,00	30.356,51
7	REVESTIMENTO	1,38	5.539,67	100,00	5.539,67
8	PISOS	23,91	96.225,71	100,00	96.225,71
9	INSTALAÇÕES ELÉTRICAS	13,08	52.645,38	100,00	52.645,38
10	URBANIZAÇÃO/PAISAGISMO	6,68	26.901,67	100,00	26.901,67
11	CORETO	6,80	27.351,20	100,00	27.351,20
12	LIMPEZA	0,50	2.012,36	100,00	2.012,36
					402.470,10

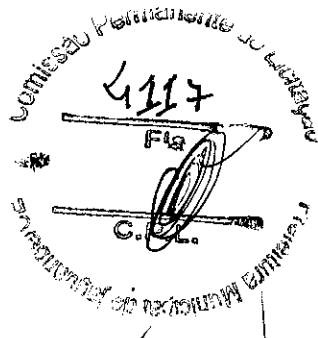

S & T Construções e Locações de Mão de Obra Eireli-ME
 CNPJ: 18.413.043/0001-64
 Francisco Aparecido Galvão Sales
 CPF: 222.866.603-25
 FTULAR

Comissão Permanente de Licitação
 José de Arcaz Maria Junior
 Engenheiro CIVIL
 OREA-CE 14164-D INP 080180300



COMPOSIÇÃO DO BDI

OBRA:	CONSTRUÇÃO DE PRAÇA	DATA : 26/08/2020	BDI : 26,85%
LOCAL:	PRAÇA COSMO PINHEIRO DE MIRANDA, DISTRITO DE NOVA FLORESTA.	SEINFRA	026.1 COM DESONERAÇÃO 85,20% COMPOSIÇÕES PRÓPRIAS
		VERSÃO	HORA MES REF
			12/2018

COD	DESCRIÇÃO	%
AD	BENEFÍCIO	
S + G	GARANTIA/SEGUROS	0,32
L	LUCRO	6,64
	TOTAL	6,96
DI	DESPESAS INDIRETAS	
AC	ADMINISTRAÇÃO CENTRAL	3,80
DF	DESPESAS FINANCEIRAS	1,02
R	RISCOS	0,50
	TOTAL	5,32
I	IMPOSTOS	
	PIS	0,65
	COFINS	3,00
	ISS	3,00
	CPRB	4,50
	TOTAL	11,15



BDI = 26,85%

$$(((1+AC+S+R+G)*(1+DF)*(1+L))/(1-I))-1$$

S & T Construções e Locações de Mão de Obra Eireli-ME
CNPJ: 18.413.043/0001-64

Francisco Anivaldo Idalino Sales
CPF: 222.886.603-25
TITULAR

José de Armatena Moraes Junior
Engenheiro Civil
CREA-CE. 14164-D / CNP. 0601803030



TABELA DE ENCARGOS SOCIAIS

OBRA:	CONSTRUÇÃO DE PRAÇA	DATA : 26/08/2020	BDI : 26,85%			
LOCAL:	PRAÇA COSMO PINHEIRO DE MIRANDA, DISTRITO DE NOVA FLORESTA.	FORTE	VERSÃO	HORA	MES	REF.
		SEINFRA	026.1 COM DESONERAÇÃO	85,20%	-	12/2018
			COMPOSIÇÕES PRÓPRIAS	-	-	-

COD	DESCRIÇÃO	HORA %	MÊS %
A	GRUPO A		
A1	INSS	0,00	0,00
A2	SESI	1,50	1,50
A3	SENAI	1,00	1,00
A4	INCRA	0,20	0,20
A5	SEBRAE	0,60	0,60
A6	Salário Educação	2,50	2,50
A7	Seguro Contra Acidentes de Trabalho	3,00	3,00
A8	FGTS	8,00	8,00
	TOTAL	16,80	16,80

B	GRUPO B		
B1	Descanso Semanal Remunerado	17,85	0,00
B2	Feridos	3,71	0,00
B3	Auxílio - Enfermidade	0,92	0,71
B4	13º Salário	10,83	8,33
B5	Licença Paternidade	0,07	0,06
B6	Faltas Justificadas	0,72	0,56
B7	Dias de Chuvas	1,55	0,00
B8	Auxílio Acidente de Trabalho	0,11	0,09
B9	Férias Gozadas	9,18	7,07
B10	Salário Maternidade	0,03	0,02
	TOTAL	44,97	16,84

C	GRUPO C		
C1	Aviso Prévio Indenizado	5,60	4,31
C2	Aviso Prévio Trabalhado	0,13	0,10
C3	Férias Indenizadas	4,40	3,39
C4	Depósito Rescisão Sem Justa Causa	4,81	3,70
C5	Indenização Adicional	0,47	0,36
	TOTAL	15,41	11,86

D	GRUPO D		
D1	Reincidência de Grupo A sobre Grupo B	7,55	2,83
D2	Reincidência de Grupo A sobre Aviso Prévio Trabalhado e Reincidência do FGTS sobre Aviso Prévio Indenizado	0,47	0,36
	TOTAL	8,02	3,19

Horista = 85,20%
Mensalista = 48,69%

A + B + C + D

S&T Construções e Locações de Mão de Obra Eireli-ME
CNPJ: 18.413.043/0001-64

Francisco Anivaldo Idalino Sales
CPF: 227.886.603-25
TITULAR

José de Armatema Moraes Junior
Engenheiro Civil
CREA-CE. 14164-D RNP: 0607803030

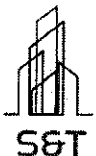

RELATÓRIO ANALÍTICO - COMPOSIÇÕES DE CUSTOS

OBRA:	CONSTRUÇÃO DE PRAÇA	DATA : 26/08/2020	BDI : 26,85%			
LOCAL:	PRAÇA COSMO PINHEIRO DE MIRANDA, DISTRITO DE NOVA FLORESTA.	FONTE	VERSÃO	HORA	MES	REF.
		SEINFRA	026.1 COM DESONERAÇÃO	85,20%	-	12/2018
			COMPOSIÇÕES PRÓPRIAS	-	-	-

1.1. XXXXX - ADMINISTRAÇÃO LOCAL DA OBRA (MÊS)

GERAL		FONTE	UNID	COEFICIENTE	PREÇO UNITÁRIO	TOTAL
18584	ENGENHEIRO JÚNIOR (COM ENCARGOS INCLUSOS)	SEINFRA	MÊS	1,00000002	1221,98	1221,98
18590	ENCARREGADO GERAL/MESTRE DE OBRA (COM ENCARGOS INCLUSOS)	SEINFRA	MÊS	1,00000002	610,98	610,98
TOTAL GERAL:						1832,96
VALOR SEM ENCARGOS:						1.832,96
VALOR ENCARGOS:						0,00
VALOR COM ENCARGOS:						1.832,96
VALOR BDI (26,85%):						492,15
VALOR COM BDI:						2.325,11

4120
F18
C.C.L.
Comissão de Avaliação de Preços e Custos

2. C0369 - BARRACÃO ABERTO (M2)

MAO DE OBRA		FONTE	UNID	COEFICIENTE	PREÇO UNITÁRIO	TOTAL
10498	CARPINTEIRO	SEINFRA	H	1,02570000	17,63	18,08
12391	PEDREIRO	SEINFRA	H	0,51280000	17,63	9,04
12543	SERVENTE	SEINFRA	H	1,28210000	13,06	16,74
TOTAL MAO DE OBRA:						43,86

MATERIAL		FONTE	UNID	COEFICIENTE	PREÇO UNITÁRIO	TOTAL
10197	BARROTE DE 2"x2"	SEINFRA	M	0,63250000	5,34	3,38
10198	PONTALETE / BARROTE DE 3"x3" - APARELHADO	SEINFRA	M	1,70940000	18,55	31,71
10983	DISJUNTOR MONOPOLAR 20A	SEINFRA	UN	0,10260000	9,76	1,00
11075	ELETRODUTO DE PVC RIGIDO 3/4"	SEINFRA	M	0,10260000	2,96	0,30
12340	FIO DE COBRE ANTICHAMA 2.5MM2	SEINFRA	M	3,21000000	1,06	3,40
12357	INTERRUPTOR DE SOBREPOR 1 SEÇÃO	SEINFRA	UN	0,06840000	8,11	0,55
12373	LÂMPADA INCANDESCENTE DE 100W	SEINFRA	UN	0,10260000	2,01	0,21
12408	PREGO 1 1/2" x 14	SEINFRA	KG	0,10260000	11,14	1,14
12429	TABUA DE VIROLA DE 12"x 1"	SEINFRA	M2	0,10260000	25,26	2,59
12440	TELHA DE FIBROCIMENTO DE 4MM (0.50 x 2.44M)	SEINFRA	UN	0,68380000	18,35	12,55
12444	TOMADA UNIVERSAL DE SOBREPOR (COMPLETA INCLUSIVE CAIXA)	SEINFRA	UN	0,20460000	14,92	3,05
TOTAL MATERIAL:						59,88

SERVIÇO		FONTE	UNID	COEFICIENTE	PREÇO UNITÁRIO	TOTAL
C0836	CONCRETO NÃO ESTRUTURAL PREPARO MANUAL	SEINFRA	M3	0,01480000	342,15	5,06
TOTAL SERVIÇO:						5,06

VALOR SEM ENCARGOS:	87,74
VALOR ENCARGOS (85,20%):	21,06
VALOR COM ENCARGOS:	108,80
VALOR BDI (26,85%):	29,21
VALOR COM BDI:	138,01

1.3. C4541 - PLACA PADRÃO DE OBRA, TIPO BANNER (M2)

MAO DE OBRA		FONTE	UNID	COEFICIENTE	PREÇO UNITÁRIO	TOTAL
11530	MONTADOR	SEINFRA	H	3,00000000	17,63	52,89
12391	PEDREIRO	SEINFRA	H	3,00000000	17,63	52,89



RELATÓRIO ANALÍTICO - COMPOSIÇÕES DE CUSTOS

OBRA:	CONSTRUÇÃO DE PRAÇA	DATA : 26/08/2020	BDI : 26,85%			
LOCAL:	PRAÇA COSMO PINHEIRO DE MIRANDA, DISTRITO DE NOVA FLORESTA.	FONTE	VERSÃO	HORA	MES	REF
		SEINFRA	026.1 COM DESONERAÇÃO	85,20%	-	12/2018
			COMPOSIÇÕES PRÓPRIAS	-	-	-

12543	SERVENTE	SEINFRA	H	3,00000000	13,06	39,18
TOTAL MAO DE OBRA:						144,96

MATERIAL	FONTE	UNID	COEFICIENTE	PREÇO UNITÁRIO	TOTAL
10871 COTOVELO AÇO GALVANIZADO DE 1 1/2"	SEINFRA	UN	0,17000000	16,91	2,87
11945 TE AÇO GALVANIZADO DE 1 1/2'	SEINFRA	UN	0,17000000	22,89	3,89
12170 TUBO AÇO GALVANIZADO DE 40MM (1 1/2')	SEINFRA	M	1,50000000	27,23	40,85
18395 LONA C/ APLICAÇÃO DE ILHOSES E LACRES, IMPRESSA C/ LOGOMARCAS E DESCRIÇÃO DA OBRA	SEINFRA	M2	1,00000000	78,52	78,52
TOTAL MATERIAL:					126,13

SERVICO	FONTE	UNID	COEFICIENTE	PREÇO UNITÁRIO	TOTAL
C0830 CONCRETO CICLÓPICO FCK 15 MPa COM AGREGADO ADQUIRIDO	SEINFRA	M3	0,01250000	445,58	5,57
TOTAL SERVICIO:					5,57
VALOR SEM ENCARGOS:					208,53
VALOR ENCARGOS (85.20%):					68,13
VALOR COM ENCARGOS:					276,66
VALOR BDI (26.85%):					74,28
VALOR COM BDI:					350,94

1.4. C2873 - LOCAÇÃO DA OBRA COM AUXÍLIO TOPOGRÁFICO (ÁREA ATÉ 5000 M2) (M2)

EQUIPAMENTO	FONTE	UNID	COEFICIENTE	PREÇO UNITÁRIO	TOTAL
10700 CAMINHONETE SAVEIRO (CHP)	SEINFRA	H	0,00100000	69,01	0,07
10758 NÍVEL (CHP)	SEINFRA	H	0,00200000	0,55	0,00
10775 TEODOLITO (CHP)	SEINFRA	H	0,00200000	1,40	0,00
TOTAL EQUIPAMENTO:					0,07

MAO DE OBRA	FONTE	UNID	COEFICIENTE	PREÇO UNITÁRIO	TOTAL
10037 AJUDANTE	SEINFRA	H	0,00400000	14,36	0,06
12382 NIVELADOR	SEINFRA	H	0,00200000	21,22	0,04
12445 TOPOGRAFO	SEINFRA	H	0,00200000	28,38	0,06
TOTAL MAO DE OBRA:					0,16
VALOR SEM ENCARGOS:					0,14
VALOR ENCARGOS (85.20%):					0,09
VALOR COM ENCARGOS:					0,23
VALOR BDI (26.85%):					0,06
VALOR COM BDI:					0,29

2.1. C1256 - ESCAVAÇÃO MANUAL CAMPO ABERTO EM TERRA ATÉ 2M (M3)

MAO DE OBRA	FONTE	UNID	COEFICIENTE	PREÇO UNITÁRIO	TOTAL
12543 SERVENTE	SEINFRA	H	2,93000000	13,06	38,27
TOTAL MAO DE OBRA:					38,27
VALOR SEM ENCARGOS:					20,67
VALOR ENCARGOS (85.20%):					17,60
VALOR COM ENCARGOS:					38,27
VALOR BDI (26.85%):					10,28
VALOR COM BDI:					48,55



RELATÓRIO ANALÍTICO - COMPOSIÇÕES DE CUSTOS

OBRA:	CONSTRUÇÃO DE PRAÇA	DATA : 26/08/2020	BDI : 26,85%			
LOCAL:	PRAÇA COSMO PINHEIRO DE MIRANDA, DISTRITO DE NOVA FLORESTA.	FONTE	VERSÃO	HORA	MES	REF.
		SEINFRA	026.1 COM DESONERAÇÃO	85,20%	-	12/2018
			COMPOSIÇÕES PRÓPRIAS	-	-	

2.2. C4814 - ATERRO COM PÓ DE PEDRA, ESPALHAMENTO E COMPACTAÇÃO MECÂNICA, C/ CONTROLE, MAT. DE AQUISIÇÃO (M3)

EQUIPAMENTO	FONTE	UNID.	COEFICIENTE	PREÇO UNITÁRIO	TOTAL
10697 CAMINHÃO TANQUE 6000 l - ALUGUEL (CHP)	SEINFRA	H	0,08000000	82,30	6,58
10725 COMPACTADOR DE PLACA VIBRATÓRIA HP 7 (CHP)	SEINFRA	H	0,03500000	37,67	1,32
10766 RETRO ESCAVADEIRA DE PNEUS - ALUGUEL (CHP)	SEINFRA	H	0,04000000	72,62	2,90
TOTAL EQUIPAMENTO:					10,80

MAO DE OBRA	FONTE	UNID.	COEFICIENTE	PREÇO UNITÁRIO	TOTAL
12543 SERVENTE	SEINFRA	H	0,32000000	13,06	4,18
TOTAL MAO DE OBRA:					4,18

MATERIAL	FONTE	UNID.	COEFICIENTE	PREÇO UNITÁRIO	TOTAL
12403 PÓ DE PEDRA	SEINFRA	M3	1,05000000	38,41	40,33
TOTAL MATERIAL:					40,33

VALOR SEM ENCARGOS: 52,00

VALOR ENCARGOS (85.20%): 3,31

VALOR COM ENCARGOS: 55,31

VALOR BDI (26.85%): 14,85

VALOR COM BDI: 70,16

3.1. C3449 - MEIO FIO PRÉ MOLDADO (0,07x0,30x1,00)m C/REJUNTAMENTO (M)

MAO DE OBRA	FONTE	UNID.	COEFICIENTE	PREÇO UNITÁRIO	TOTAL
12391 PEDREIRO	SEINFRA	H	0,18000000	17,63	3,17
12543 SERVENTE	SEINFRA	H	0,36000000	13,06	4,70
TOTAL MAO DE OBRA:					7,87

MATERIAL	FONTE	UNID.	COEFICIENTE	PREÇO UNITÁRIO	TOTAL
10971 MEIO FIO PRÉ MOLDADO DIM.=(0,07x0,30x1,00)m	SEINFRA	M	1,00000000	11,15	11,15
TOTAL MATERIAL:					11,15

SERVIÇO	FONTE	UNID.	COEFICIENTE	PREÇO UNITÁRIO	TOTAL
C0170 ARGAMASSA DE CIMENTO E AREIA S/PEN. TRAÇO 1:3	SEINFRA	M3	0,00100000	410,64	0,41
TOTAL SERVIÇO:					0,41

VALOR SEM ENCARGOS: 15,75

VALOR ENCARGOS (85.20%): 3,68

VALOR COM ENCARGOS: 19,43

VALOR BDI (26.85%): 5,22

VALOR COM BDI: 24,65

3.2. C0365 - BANQUETA/ MEIO FIO DE CONCRETO MOLDADO NO LOCAL (M)

MAO DE OBRA	FONTE	UNID.	COEFICIENTE	PREÇO UNITÁRIO	TOTAL
12391 PEDREIRO	SEINFRA	H	0,15000000	17,63	2,64
12543 SERVENTE	SEINFRA	H	0,25000000	13,06	3,27
TOTAL MAO DE OBRA:					5,91

MATERIAL	FONTE	UNID.	COEFICIENTE	PREÇO UNITÁRIO	TOTAL
12544 FORMA METÁLICA P/BANQUETAS (ALUGUEL)	SEINFRA	M	1,00000000	2,97	2,97
TOTAL MATERIAL:					2,97

	RELATÓRIO ANALÍTICO - COMPOSIÇÕES DE CUSTOS					
	OBRA:	CONSTRUÇÃO DE PRAÇA	DATA : 26/08/2020		BDI : 26,85%	
	LOCAL:	PRAÇA COSMO PINHEIRO DE MIRANDA, DISTRITO DE NOVA FLORESTA.	FONTE	VERSÃO	HORA	MES
		SEINFRA	025.1 COM DESONERAÇÃO	85,20%	-	12/2018
			COMPOSIÇÕES PRÓPRIAS	-	-	-

SERVICO	FONTE	UNID	COEFICIENTE	PREÇO UNITÁRIO	TOTAL
C0588	SEINFRA	M2	0,25000000	3,86	0,97
C2784	SEINFRA	M3	0,01500000	34,61	0,52
C3211	SEINFRA	M3	0,03700000	3,80	0,14
C3268	SEINFRA	M3	0,03400000	281,75	9,58
TOTAL SERVICOS:					11,21
VALOR SEM ENCARGOS:					14,97
VALOR ENCARGOS (85.20%):					5,12
VALOR COM ENCARGOS:					20,09
VALOR BDI (26.85%):					5,39
VALOR COM BDI:					25,48

4.1. C1400 - FORMA DE TÁBUAS DE 1" DE 3A. P/FUNDAÇÕES UTIL. 5 X (M2)

MAO DE OBRA	FONTE	UNID	COEFICIENTE	PREÇO UNITÁRIO	TOTAL
I0041	SEINFRA	H	1,30000000	14,36	18,67
I0498	SEINFRA	H	1,30000000	17,63	22,92
TOTAL MAO DE OBRA:					41,59

MATERIAL	FONTE	UNID	COEFICIENTE	PREÇO UNITÁRIO	TOTAL
I0965	SEINFRA	L	0,40000000	8,21	3,28
I1728	SEINFRA	KG	0,15000000	11,14	1,67
I1846	SEINFRA	M	0,50000000	4,69	2,35
I1916	SEINFRA	M	1,00000000	7,98	7,98
TOTAL MATERIAL:					15,28

VALOR SEM ENCARGOS:					37,74
VALOR ENCARGOS (85.20%):					19,13
VALOR COM ENCARGOS:					56,87
VALOR BDI (26.85%):					15,27
VALOR COM BDI:					72,14

4.2. C1399 - FORMA PLANA CHAPA COMPENSADA PLASTIFICADA, ESP.= 12mm UTIL. 5X (M2)

MAO DE OBRA	FONTE	UNID	COEFICIENTE	PREÇO UNITÁRIO	TOTAL
I0041	SEINFRA	H	1,35000000	14,36	19,39
I0498	SEINFRA	H	1,35000000	17,63	23,80
TOTAL MAO DE OBRA:					43,19

MATERIAL	FONTE	UNID	COEFICIENTE	PREÇO UNITÁRIO	TOTAL
I0526	SEINFRA	M2	0,26000000	21,03	5,47
I1691	SEINFRA	M	1,20000000	16,26	19,51
I1728	SEINFRA	KG	0,25000000	11,14	2,79
I1846	SEINFRA	M	1,53000000	4,69	7,18
I1916	SEINFRA	M	1,17000000	7,98	9,34
TOTAL MATERIAL:					44,29

VALOR SEM ENCARGOS:					67,61
VALOR ENCARGOS (85.20%):					19,87
VALOR COM ENCARGOS:					87,48



RELATÓRIO ANALÍTICO - COMPOSIÇÕES DE CUSTOS

OBRA:	CONSTRUÇÃO DE PRAÇA	DATA : 26/08/2020	BDI : 26,85%			
LOCAL:	PRAÇA COSMO PINHEIRO DE MIRANDA, DISTRITO DE NOVA FLORESTA.	FONTE	VERSÃO	HORA	MES	REF.
		SEINFRA	026.1 COM DESONERAÇÃO	85,20%	-	12/2018
			COMPOSIÇÕES PRÓPRIAS			

4.124
Fig
C.R.L.

VALOR BDI (26.85%): 23,49
VALOR COM BDI: 110,97

4.3. C0215 - ARMADURA CA-50A GROSSA D= 12,5 A 25,0mm (KG)

MAO DE OBRA	FONTE	UNID	COEFICIENTE	PREÇO UNITÁRIO	TOTAL
I0040 AJUDANTE DE ARMADOR/FERREIRO	SEINFRA	H	0,10000000	14,36	1,44
I0121 ARMADOR/FERREIRO	SEINFRA	H	0,10000000	17,63	1,76
TOTAL MAO DE OBRA:					3,20

MATERIAL	FONTE	UNID	COEFICIENTE	PREÇO UNITÁRIO	TOTAL
I0103 ARAME RECOZIDO N.18 BWG	SEINFRA	KG	0,03000000	11,37	0,34
I0163 AÇO CA-50	SEINFRA	KG	1,15000000	4,39	5,05
TOTAL MATERIAL:					5,39

VALOR SEM ENCARGOS: 7,12
VALOR ENCARGOS (85.20%): 1,47
VALOR COM ENCARGOS: 8,59
VALOR BDI (26.85%): 2,31
VALOR COM BDI: 10,90

4.4. C0216 - ARMADURA CA-50A MÉDIA D= 6,3 A 10,0mm (KG)

MAO DE OBRA	FONTE	UNID	COEFICIENTE	PREÇO UNITÁRIO	TOTAL
I0040 AJUDANTE DE ARMADOR/FERREIRO	SEINFRA	H	0,08000000	14,36	1,15
I0121 ARMADOR/FERREIRO	SEINFRA	H	0,08000000	17,63	1,41
TOTAL MAO DE OBRA:					2,56

MATERIAL	FONTE	UNID	COEFICIENTE	PREÇO UNITÁRIO	TOTAL
I0103 ARAME RECOZIDO N.18 BWG	SEINFRA	KG	0,02000000	11,37	0,23
I0163 AÇO CA-50	SEINFRA	KG	1,15000000	4,39	5,05
TOTAL MATERIAL:					5,28

VALOR SEM ENCARGOS: 6,66
VALOR ENCARGOS (85.20%): 1,18
VALOR COM ENCARGOS: 7,84
VALOR BDI (26.85%): 2,10
VALOR COM BDI: 9,95

4.5. C0217 - ARMADURA CA-60 FINA D=3,40 A 6,40mm (KG)

MAO DE OBRA	FONTE	UNID	COEFICIENTE	PREÇO UNITÁRIO	TOTAL
I0040 AJUDANTE DE ARMADOR/FERREIRO	SEINFRA	H	0,07000000	14,36	1,01
I0121 ARMADOR/FERREIRO	SEINFRA	H	0,07000000	17,63	1,23
TOTAL MAO DE OBRA:					2,24

MATERIAL	FONTE	UNID	COEFICIENTE	PREÇO UNITÁRIO	TOTAL
I0103 ARAME RECOZIDO N.18 BWG	SEINFRA	KG	0,02000000	11,37	0,23
I0169 AÇO CA-60	SEINFRA	KG	1,15000000	4,59	5,28
TOTAL MATERIAL:					5,51

VALOR SEM ENCARGOS: 6,72
VALOR ENCARGOS (85.20%): 1,03

X



RELATÓRIO ANALÍTICO - COMPOSIÇÕES DE CUSTOS

OBRA:	CONSTRUÇÃO DE PRAÇA	DATA : 26/08/2020	BDI : 26,85%		
LOCAL:	PRAÇA COSMO PINHEIRO DE MIRANDA, DISTRITO DE NOVA FLORESTA.	SEINFRA	VERSÃO	HORA	MES
		SEINFRA	026.1 COM DESONERAÇÃO	85,20%	12/2018
			COMPOSIÇÕES PRÓPRIAS		

4125
Fls
CPL

VALOR COM ENCARGOS: 7,75
VALOR BDI (26.85%): 2,08
VALOR COM BDI: 9,83

4.6. C0843 - CONCRETO P/VIBR., FCK 25 MPa COM AGREGADO ADQUIRIDO (M3)

EQUIPAMENTO	FORTE	UNID	COEFICIENTE	PREÇO UNITÁRIO	TOTAL
I0682 BETONEIRA ELÉTRICA 580L (CHP)	SEINFRA	H	0,71400000	19,43	13,87
TOTAL EQUIPAMENTO:					13,87

MAO DE OBRA	FORTE	UNID	COEFICIENTE	PREÇO UNITÁRIO	TOTAL
I2543 SERVENTE	SEINFRA	H	6,00000000	13,06	78,36
TOTAL MAO DE OBRA:					78,36

MATERIAL	FORTE	UNID	COEFICIENTE	PREÇO UNITÁRIO	TOTAL
I0109 AREIA MEDIA	SEINFRA	M3	0,86690000	50,44	43,73
I0280 BRITA	SEINFRA	M3	0,62700000	75,91	47,60
I0805 CIMENTO PORTLAND	SEINFRA	KG	349,00000000	0,45	157,05
I1605 PEDRISCO	SEINFRA	M3	0,20900000	68,98	14,42
TOTAL MATERIAL:					262,80

VALOR SEM ENCARGOS: 313,74
VALOR ENCARGOS (85.20%): 41,29
VALOR COM ENCARGOS: 355,03
VALOR BDI (26.85%): 95,33
VALOR COM BDI: 450,36

4.7. C1604 - LANÇAMENTO E APLICAÇÃO DE CONCRETO S/ ELEVAÇÃO (M3)

MAO DE OBRA	FORTE	UNID	COEFICIENTE	PREÇO UNITÁRIO	TOTAL
I2391 PEDREIRO	SEINFRA	H	2,00000000	17,63	35,26
I2543 SERVENTE	SEINFRA	H	6,00000000	13,06	78,36
TOTAL MAO DE OBRA:					113,62

VALOR SEM ENCARGOS: 61,37
VALOR ENCARGOS (85.20%): 52,25
VALOR COM ENCARGOS: 113,62
VALOR BDI (26.85%): 30,51
VALOR COM BDI: 144,13

4.8. C1603 - LANÇAMENTO E APLICAÇÃO DE CONCRETO C/ ELEVAÇÃO (M3)

MAO DE OBRA	FORTE	UNID	COEFICIENTE	PREÇO UNITÁRIO	TOTAL
I2391 PEDREIRO	SEINFRA	H	5,00000000	17,63	88,15
I2543 SERVENTE	SEINFRA	H	8,00000000	13,06	104,48
TOTAL MAO DE OBRA:					192,63

VALOR SEM ENCARGOS: 104,04
VALOR ENCARGOS (85.20%): 88,59
VALOR COM ENCARGOS: 192,63
VALOR BDI (26.85%): 51,72
VALOR COM BDI: 244,35

3

Ⓟ

Ⓟ



RELATÓRIO ANALÍTICO - COMPOSIÇÕES DE CUSTOS

OBRA:	CONSTRUÇÃO DE PRAÇA	DATA : 26/08/2020	BDI : 26,85%			
LOCAL:	PRAÇA COSMO PINHEIRO DE MIRANDA, DISTRITO DE NOVA FLORESTA.	FONTE	VERSÃO	HORA	MES	REF.
		SEINFRA	026.1 COM DESONERAÇÃO	85,20%	-	12/2018
		COMPOSIÇÕES PRÓPRIAS				

4.9. C4417 - LAJE PRÉ-FABRICADA P/ PISO - VÃO ACIMA DE 4,01 m (M2)

MAO DE OBRA	FONTE	UNID	COEFICIENTE	PREÇO UNITÁRIO	TOTAL
I2391 PEDREIRO	SEINFRA	H	0,35000000	17,63	6,17
I2543 SERVENTE	SEINFRA	H	0,35000000	13,06	4,57
TOTAL MAO DE OBRA:					10,74

MATERIAL	FONTE	UNID	COEFICIENTE	PREÇO UNITÁRIO	TOTAL
I0169 AÇO CA-60	SEINFRA	KG	0,74000000	4,59	3,40
I1691 PONTALETE / BARROTE DE 3"x3"	SEINFRA	M	1,30000000	16,26	21,14
I1728 PREGO 18X27 (2 1/2 X 10)	SEINFRA	KG	0,03000000	11,14	0,33
I1846 SARRAFO DE 1"x4"	SEINFRA	M	0,97000000	4,69	4,55
I1916 TABUA DE 1" DE 3A. - L = 30cm	SEINFRA	M	0,65000000	7,98	5,19
I8264 LAJE PRÉ-FABRICADA COMUM DE 8 cm P/ PISO - VÃO ACIMA DE 4,01 m	SEINFRA	M2	1,00000000	30,43	30,43
TOTAL MATERIAL:					65,04

SERVICO	FONTE	UNID	COEFICIENTE	PREÇO UNITÁRIO	TOTAL
C0840 CONCRETO P/IBR., FCK 15 MPa COM AGREGADO ADQUIRIDO	SEINFRA	M3	0,03000000	326,95	9,81
C1603 LANÇAMENTO E APLICAÇÃO DE CONCRETO C/ ELEVAÇÃO	SEINFRA	M3	0,03000000	192,63	5,78
TOTAL SERVICOS:					15,59

VALOR SEM ENCARGOS:	82,53
VALOR ENCARGOS (85.20%):	8,84
VALOR COM ENCARGOS:	91,37
VALOR BDI (26.85%):	24,53
VALOR COM BDI:	115,90

5.1. C0062 - ALVENARIA ESTRUTURAL DE BLOCO CERÂMICO (14X19X39cm) ESP.=14cm (M2)

MAO DE OBRA	FONTE	UNID	COEFICIENTE	PREÇO UNITÁRIO	TOTAL
I2391 PEDREIRO	SEINFRA	H	0,36000000	17,63	6,35
I2543 SERVENTE	SEINFRA	H	0,47000000	13,06	6,14
TOTAL MAO DE OBRA:					12,49

MATERIAL	FONTE	UNID	COEFICIENTE	PREÇO UNITÁRIO	TOTAL
I0109 AREIA MEDIA	SEINFRA	M3	0,01290000	50,44	0,65
I0225 BLOCO CERAMICO ESTRUTURAL 14X19X39CM	SEINFRA	UN	13,00000000	1,62	21,06
I0441 CAL HIDRATADA	SEINFRA	KG	0,29000000	1,09	0,32
I0805 CIMENTO PORTLAND	SEINFRA	KG	2,86000000	0,45	1,29
TOTAL MATERIAL:					23,32

VALOR SEM ENCARGOS:	30,07
VALOR ENCARGOS (85.20%):	5,74
VALOR COM ENCARGOS:	35,81
VALOR BDI (26.85%):	9,62
VALOR COM BDI:	45,43

6.1. C1447 - GUARDA CORPO C/BARRA CHATA DE FERRO E CORRIMÃO EM MADEIRA MACIÇA (M2)

MAO DE OBRA	FONTE	UNID	COEFICIENTE	PREÇO UNITÁRIO	TOTAL
I0498 CARPINTEIRO	SEINFRA	H	1,00000000	17,63	17,63



RELATÓRIO ANALÍTICO - COMPOSIÇÕES DE CUSTOS

OBRA:	CONSTRUÇÃO DE PRAÇA	DATA : 26/08/2020	BDI : 26,85%			
LOCAL:	PRAÇA COSMO PINHEIRO DE MIRANDA, DISTRITO DE NOVA FLORESTA.	FORTE	VERSÃO	HORA	MES	REF.
		SEINFRA	026.1 COM DESONERAÇÃO	85,20%	-	12/2018
			COMPOSIÇÕES PRÓPRIAS	-	-	

I2391	PEDREIRO	SEINFRA	H	0,35000000	17,63	6,17
I2543	SERVENTE	SEINFRA	H	0,25000000	13,06	3,27
TOTAL MAO DE OBRA:						27,07

MATERIAL	FORTE	UNID	COEFICIENTE	PREÇO UNITÁRIO	TOTAL
I0108 AREIA GROSSA	SEINFRA	M3	0,00050000	54,40	0,03
I0208 BATENTE DE FERRO	SEINFRA	M	1,15000000	17,70	20,36
I0805 CIMENTO PORTLAND	SEINFRA	KG	0,15000000	0,45	0,07
I1224 GRADIL DE FERRO COM BARRA CHATA	SEINFRA	M2	1,00000000	118,48	118,48
I1570 PARAFUSO COM ROSCA SOBERBA 1/4X 1 1/2"	SEINFRA	UN	4,00000000	0,20	0,80
I1845 SARRAFO DE 1"X4" APARELHADO	SEINFRA	M	1,00000000	6,87	6,87
TOTAL MATERIAL:					148,61

VALOR SEM ENCARGOS:	161,22
VALOR ENCARGOS (85.20%):	12,46
VALOR COM ENCARGOS:	173,68
VALOR BDI (26.85%):	46,63
VALOR COM BDI:	220,31

4 1024
F.L.
C.L.

7.1. C0776 - CHAPISCO C/ ARGAMASSA DE CIMENTO E AREIA S/PENEIRAR TRAÇO 1:3 ESP.= 5mm P/ PAREDE (M2)

MAO DE OBRA	FORTE	UNID	COEFICIENTE	PREÇO UNITÁRIO	TOTAL
I2391 PEDREIRO	SEINFRA	H	0,10000000	17,63	1,76
I2543 SERVENTE	SEINFRA	H	0,15000000	13,06	1,96
TOTAL MAO DE OBRA:					3,72

MATERIAL	FORTE	UNID	COEFICIENTE	PREÇO UNITÁRIO	TOTAL
I0109 AREIA MEDIA	SEINFRA	M3	0,00610000	50,44	0,31
I0805 CIMENTO PORTLAND	SEINFRA	KG	2,43000000	0,45	1,09
TOTAL MATERIAL:					1,40

VALOR SEM ENCARGOS:	3,41
VALOR ENCARGOS (85.20%):	1,71
VALOR COM ENCARGOS:	5,12
VALOR BDI (26.85%):	1,37
VALOR COM BDI:	6,49

7.2. C1211 - EMBOÇO C/ ARGAMASSA DE CIMENTO, ARENOSO E AREIA S/PENEIRAR TRAÇO 1:7:3 ESP.= 20mm P/ PAREDE (M2)

MAO DE OBRA	FORTE	UNID	COEFICIENTE	PREÇO UNITÁRIO	TOTAL
I2391 PEDREIRO	SEINFRA	H	0,60000000	17,63	10,58
I2543 SERVENTE	SEINFRA	H	0,80000000	13,06	10,45
TOTAL MAO DE OBRA:					21,03

MATERIAL	FORTE	UNID	COEFICIENTE	PREÇO UNITÁRIO	TOTAL
I0109 AREIA MEDIA	SEINFRA	M3	0,00950000	50,44	0,48
I0112 ARENOSO	SEINFRA	M3	0,02210000	51,43	1,14
I0805 CIMENTO PORTLAND	SEINFRA	KG	3,80000000	0,45	1,71
TOTAL MATERIAL:					3,33

VALOR SEM ENCARGOS:	14,68
VALOR ENCARGOS (85.20%):	9,68

8



RELATÓRIO ANALÍTICO - COMPOSIÇÕES DE CUSTOS

OBRA:	CONSTRUÇÃO DE PRAÇA	DATA : 26/08/2020	BDI : 26,85%			
LOCAL:	PRAÇA COSMO PINHEIRO DE MIRANDA, DISTRITO DE NOVA FLORESTA.	FONTE	VERSÃO	HORA	MES	REF.
		SEINFRA	026.1 COM DESONERAÇÃO	85,20%	-	12/2018
		COMPOSIÇÕES PRÓPRIAS				

VALOR COM ENCARGOS: 24,36

VALOR BDI (26.85%): 6,54

VALOR COM BDI: 30,90

7.3. C4431 - CERÂMICA ESMALTADA C/ ARG. CIMENTO E AREIA ATÉ 10x10cm (100 cm²) - DECORATIVA P/ PAREDE (M2)

MAO DE OBRA	FONTE	UNID	COEFICIENTE	PREÇO UNITÁRIO	TOTAL
I1328 LADRILHISTA	SEINFRA	H	1,40000000	17,63	24,68
I2543 SERVENTE	SEINFRA	H	1,40000000	13,06	18,28
TOTAL MAO DE OBRA:					42,96

MATERIAL	FONTE	UNID	COEFICIENTE	PREÇO UNITÁRIO	TOTAL
I6497 CERÂMICA ESMALTADA DIMENSÕES ATÉ 10x10cm (100 cm²) - DECORATIVA	SEINFRA	M2	1,10000000	29,90	32,89
TOTAL MATERIAL:					32,89

SERVICO	FONTE	UNID	COEFICIENTE	PREÇO UNITÁRIO	TOTAL
C4429 ARGAMASSA DE CIMENTO E AREIA PEN. TRAÇO 1:5	SEINFRA	M3	0,02000000	616,54	12,33
TOTAL SERVICOS:					12,33

VALOR SEM ENCARGOS: 64,53

VALOR ENCARGOS (85.20%): 23,65

VALOR COM ENCARGOS: 88,18

VALOR BDI (26.85%): 23,68

VALOR COM BDI: 111,86

7.4. C1102 - REJUNTAMENTO C/ ARG. PRÉ-FABRICADA, JUNTA ATÉ 2mm EM CERÂMICA, ATÉ 10x10 cm (100 cm²) - DECORATIVA (PAREDE/PISO) (M2)

MAO DE OBRA	FONTE	UNID	COEFICIENTE	PREÇO UNITÁRIO	TOTAL
I1328 LADRILHISTA	SEINFRA	H	0,23000000	17,63	4,05
I2543 SERVENTE	SEINFRA	H	0,23000000	13,06	3,00
TOTAL MAO DE OBRA:					7,05

MATERIAL	FONTE	UNID	COEFICIENTE	PREÇO UNITÁRIO	TOTAL
I0118 ARGAMASSA PRÉ-FABRICADA PARA REJUNTAMENTO	SEINFRA	KG	0,66100000	2,83	1,87
TOTAL MATERIAL:					1,87

VALOR SEM ENCARGOS: 5,68

VALOR ENCARGOS (85.20%): 3,24

VALOR COM ENCARGOS: 8,92

VALOR BDI (26.85%): 2,40

VALOR COM BDI: 11,32

8.1. C3025 - PISO MORTO CONCRETO FCK=13,5MPa C/PREPARO E LANÇAMENTO (M3)

MAO DE OBRA	FONTE	UNID	COEFICIENTE	PREÇO UNITÁRIO	TOTAL
I2391 PEDREIRO	SEINFRA	H	2,00000000	17,63	35,26
I2543 SERVENTE	SEINFRA	H	6,00000000	13,06	78,36
TOTAL MAO DE OBRA:					113,62

SERVICO	FONTE	UNID	COEFICIENTE	PREÇO UNITÁRIO	TOTAL
C0839 CONCRETO P/VIBR., FCK 13.5 MPa COM AGREGADO ADQUIRIDO	SEINFRA	M3	1,00000000	322,05	322,05
TOTAL SERVICOS:					322,05

VALOR SEM ENCARGOS: 342,13

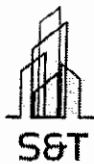

RELATÓRIO ANALÍTICO - COMPOSIÇÕES DE CUSTOS

OBRA:	CONSTRUÇÃO DE PRAÇA	DATA : 26/08/2020	BDI : 26,85%			
LOCAL:	PRAÇA COSMO PINHEIRO DE MIRANDA, DISTRITO DE NOVA FLORESTA.	FONTE	VERSÃO	HORA	MES	REF.
		SEINFRA	026.1 COM DESONERAÇÃO	85,20%	-	12/2018
			COMPOSIÇÕES PRÓPRIAS			

4129
Fls.
C.F.L.

VALOR ENCARGOS (85.20%):	93,64
VALOR COM ENCARGOS:	435,67
VALOR BDI (26.85%):	116,98
VALOR COM BDI:	552,65

8.2. C3001 - CERÂMICA ESMALTADA RETIFICADA C/ ARG. PRÉ-FABRICADA ACIMA DE 30x30 cm (900 cm²) - PEI-5/PEI-4 - P/ PISO (M2)

MAO DE OBRA	FONTE	UNID	COEFICIENTE	PREÇO UNITÁRIO	TOTAL
I1328 LADRILHISTA	SEINFRA	H	0,60000000	17,63	10,58
I2543 SERVENTE	SEINFRA	H	0,60000000	13,06	7,84
TOTAL MAO DE OBRA:					18,42

MATERIAL	FONTE	UNID	COEFICIENTE	PREÇO UNITÁRIO	TOTAL
I6500 CERÂMICA ESMALTADA RETIFICADA DIMENSÕES MAIORES DE 30x30cm (900 cm ²) - PEI-5/PEI-4	SEINFRA	M2	1,10000000	38,97	42,87
I6508 ARGAMASSA COLANTE PRÉ-FABRICADA P/ CERÂMICAS E PORCELANATOS	SEINFRA	KG	8,00000000	1,98	15,84
TOTAL MATERIAL:					58,71

VALOR SEM ENCARGOS:	68,65
VALOR ENCARGOS (85.20%):	8,48
VALOR COM ENCARGOS:	77,13
VALOR BDI (26.85%):	20,71
VALOR COM BDI:	97,84

8.3. C2828 - REJUNTAMENTO C/ ARG. PRÉ-FABRICADA, JUNTA ENTRE 6mm E 10mm EM CERÂMICA, ACIMA DE 30x30 cm (900 cm²) E PORCELANATOS (PAREDE/PISO) (M2)

MAO DE OBRA	FONTE	UNID	COEFICIENTE	PREÇO UNITÁRIO	TOTAL
I1328 LADRILHISTA	SEINFRA	H	0,20000000	17,63	3,53
I2543 SERVENTE	SEINFRA	H	0,20000000	13,06	2,61
TOTAL MAO DE OBRA:					6,14

MATERIAL	FONTE	UNID	COEFICIENTE	PREÇO UNITÁRIO	TOTAL
I0118 ARGAMASSA PRE-FABRICADA PARA REJUNTAMENTO	SEINFRA	KG	0,67600000	2,83	1,91
TOTAL MATERIAL:					1,91

VALOR SEM ENCARGOS:	5,22
VALOR ENCARGOS (85.20%):	2,83
VALOR COM ENCARGOS:	8,05
VALOR BDI (26.85%):	2,16
VALOR COM BDI:	10,21

8.4. C1847 - PISO DE CONCRETO FCK=13,5MPa ESP=7 cm, INCL. PREPARO DE CAIXA (M2)

EQUIPAMENTO	FONTE	UNID	COEFICIENTE	PREÇO UNITÁRIO	TOTAL
I0682 BETONEIRA ELÉTRICA 580L (CHP)	SEINFRA	H	0,05000000	19,43	0,97
TOTAL EQUIPAMENTO:					0,97

MAO DE OBRA	FONTE	UNID	COEFICIENTE	PREÇO UNITÁRIO	TOTAL
I2391 PEDREIRO	SEINFRA	H	1,20000000	17,63	21,16
I2543 SERVENTE	SEINFRA	H	1,62000000	13,06	21,16
TOTAL MAO DE OBRA:					42,32

MATERIAL	FONTE	UNID	COEFICIENTE	PREÇO UNITÁRIO	TOTAL
I0109 AREIA MEDIA	SEINFRA	M3	0,06460000	50,44	3,26

8



RELATÓRIO ANALÍTICO - COMPOSIÇÕES DE CUSTOS

OBRA:	CONSTRUÇÃO DE PRAÇA	DATA :	26/08/2020	BDI :	26,85%	
LOCAL:	PRAÇA COSMO PINHEIRO DE MIRANDA, DISTRITO DE NOVA FLORESTA.	FONTE	VERSÃO	HORA	MES	REF.
		SEINFRA	026.1 COM DESONERAÇÃO	85,20%	-	12/2018
		COMPOSIÇÕES PRÓPRIAS				-

10280	BRITA	SEINFRA	M3	0,05850000	75,91	4,44
10805	CIMENTO PORTLAND	SEINFRA	KG	20,00000000	0,45	9,00
11825	RIPA DE PEROBA (MADEIRA DE 1A QUALIDADE) DE 1X7CM	SEINFRA	M	2,00000000	3,51	7,02
					TOTAL MATERIAL:	23,72
					VALOR SEM ENCARGOS:	47,18
					VALOR ENCARGOS (85.20%):	19,83
					VALOR COM ENCARGOS:	67,01
					VALOR BDI (26.85%):	17,99
					VALOR COM BDI:	85,00

8.5. C5027 - PISO INTERTRAVADO TIPO TIJOLINHO (20 X 10 X 4CM), COLORIDO - COMPACTAÇÃO MECANIZADA (M2)

EQUIPAMENTO	FONTE	UNID	COEFICIENTE	PREÇO UNITÁRIO	TOTAL	
10612	COMPACTADOR DE PLACA VIBRATÓRIA HP 7 (CHI)	SEINFRA	H	0,07570000	24,83	1,88
10725	COMPACTADOR DE PLACA VIBRATÓRIA HP 7 (CHP)	SEINFRA	H	0,00410000	37,67	0,15
					TOTAL EQUIPAMENTO:	2,03

MAO DE OBRA	FONTE	UNID	COEFICIENTE	PREÇO UNITÁRIO	TOTAL	
10445	CALCETEIRO	SEINFRA	H	0,15950000	17,63	2,81
12543	SERVENTE	SEINFRA	H	0,15950000	13,06	2,08
					TOTAL MAO DE OBRA:	4,89

MATERIAL	FONTE	UNID	COEFICIENTE	PREÇO UNITÁRIO	TOTAL	
10109	AREIA MEDIA	SEINFRA	M3	0,05680000	50,44	2,86
12403	PÓ DE PEDRA	SEINFRA	M3	0,00650000	38,41	0,25
19512	TIJOLINHO (20 X 10 X 4CM), COLORIDO	SEINFRA	UN	51,00000000	0,54	27,54
					TOTAL MATERIAL:	30,65

VALOR SEM ENCARGOS:	34,74
VALOR ENCARGOS (85.20%):	2,83
VALOR COM ENCARGOS:	37,57
VALOR BDI (26.85%):	10,09
VALOR COM BDI:	47,66

8.6. C5028 - PISO INTERTRAVADO TIPO TIJOLINHO (20 X 10 X 4CM), CINZA - COMPACTAÇÃO MECANIZADA (M2)

EQUIPAMENTO	FONTE	UNID	COEFICIENTE	PREÇO UNITÁRIO	TOTAL	
10612	COMPACTADOR DE PLACA VIBRATÓRIA HP 7 (CHI)	SEINFRA	H	0,07570000	24,83	1,88
10725	COMPACTADOR DE PLACA VIBRATÓRIA HP 7 (CHP)	SEINFRA	H	0,00410000	37,67	0,15
					TOTAL EQUIPAMENTO:	2,03

MAO DE OBRA	FONTE	UNID	COEFICIENTE	PREÇO UNITÁRIO	TOTAL	
10445	CALCETEIRO	SEINFRA	H	0,15950000	17,63	2,81
12543	SERVENTE	SEINFRA	H	0,15950000	13,06	2,08
					TOTAL MAO DE OBRA:	4,89

MATERIAL	FONTE	UNID	COEFICIENTE	PREÇO UNITÁRIO	TOTAL	
10109	AREIA MEDIA	SEINFRA	M3	0,05680000	50,44	2,86
12403	PÓ DE PEDRA	SEINFRA	M3	0,00650000	38,41	0,25
19513	TIJOLINHO (20 X 10 X 4CM), COR NATURAL	SEINFRA	UN	51,00000000	0,45	22,95
					TOTAL MATERIAL:	26,06

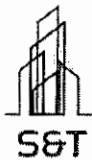

RELATÓRIO ANALÍTICO - COMPOSIÇÕES DE CUSTOS

OBRA:	CONSTRUÇÃO DE PRAÇA	DATA : 26/08/2020	BDI : 26,85%			
LOCAL:	PRAÇA COSMO PINHEIRO DE MIRANDA, DISTRITO DE NOVA FLORESTA.	FONTES	VERSÃO	HORA	MES	REF.
		SEINFRA	026.1 COM DESONERAÇÃO	85,20%	-	12/2018
			COMPOSIÇÕES PRÓPRIAS			

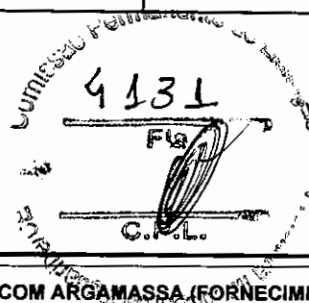

VALOR SEM ENCARGOS:	30,15
VALOR ENCARGOS (85.20%):	2,83
VALOR COM ENCARGOS:	32,98
VALOR BDI (26.85%):	8,86
VALOR COM BDI:	41,84

8.7. C4624 - PISO PODOTÁTIL EXTERNO EM PMC ESP. 3CM, ASSENTADO COM ARGAMASSA (FORNECIMENTO E ASSENTAMENTO) (M2)

MAO DE OBRA	FONTES	UNID	COEFICIENTE	PREÇO UNITÁRIO	TOTAL
I1328 LADRILHISTA	SEINFRA	H	1,60000000	17,63	28,21
I2543 SERVENTE	SEINFRA	H	1,25000000	13,06	16,33
TOTAL MAO DE OBRA:					44,54

MATERIAL	FONTES	UNID	COEFICIENTE	PREÇO UNITÁRIO	TOTAL
I0109 AREIA MEDIA	SEINFRA	M3	0,01820000	50,44	0,92
I0441 CAL HIDRATADA	SEINFRA	KG	2,73000000	1,09	2,98
I0805 CIMENTO PORTLAND	SEINFRA	KG	2,80000000	0,45	1,26
I8623 PISO TÁTIL ALERTA OU DIRECIONAL EM PMC (CONCRETO) ESP. 3cm	SEINFRA	M2	1,10000000	44,39	48,83
TOTAL MATERIAL:					53,99

VALOR SEM ENCARGOS:	78,04
VALOR ENCARGOS (85.20%):	20,49
VALOR COM ENCARGOS:	98,53
VALOR BDI (26.85%):	26,46
VALOR COM BDI:	124,99

9.1. C1198 - ELETRODUTO PVC ROSC.INCL.CONEXÕES D= 40mm (1 1/4") (M)

MAO DE OBRA	FONTES	UNID	COEFICIENTE	PREÇO UNITÁRIO	TOTAL
I0042 AJUDANTE DE ELETRICISTA	SEINFRA	H	0,50000000	14,36	7,18
I2312 ELETRICISTA	SEINFRA	H	0,50000000	17,87	8,94
TOTAL MAO DE OBRA:					16,12

MATERIAL	FONTES	UNID	COEFICIENTE	PREÇO UNITÁRIO	TOTAL
I1069 ELETRODUTO DE PVC RIGIDO 1 1/4"	SEINFRA	M	1,10000000	5,97	6,57
TOTAL MATERIAL:					6,57

VALOR SEM ENCARGOS:	15,27
VALOR ENCARGOS (85.20%):	7,42
VALOR COM ENCARGOS:	22,69
VALOR BDI (26.85%):	6,09
VALOR COM BDI:	28,78

9.2. C1196 - ELETRODUTO PVC ROSC.INCL.CONEXÕES D= 25mm (3/4") (M)

MAO DE OBRA	FONTES	UNID	COEFICIENTE	PREÇO UNITÁRIO	TOTAL
I0042 AJUDANTE DE ELETRICISTA	SEINFRA	H	0,30000000	14,36	4,31
I2312 ELETRICISTA	SEINFRA	H	0,30000000	17,87	5,36
TOTAL MAO DE OBRA:					9,67

MATERIAL	FONTES	UNID	COEFICIENTE	PREÇO UNITÁRIO	TOTAL
I1075 ELETRODUTO DE PVC RIGIDO 3/4"	SEINFRA	M	1,10000000	2,96	3,26





RELATÓRIO ANALÍTICO - COMPOSIÇÕES DE CUSTOS

OBRA:	CONSTRUÇÃO DE PRAÇA	DATA : 26/08/2020	BDI : 26,85%			
LOCAL:	PRAÇA COSMO PINHEIRO DE MIRANDA, DISTRITO DE NOVA FLORESTA.	FONTE	VERBAO	HORA	MES	REF
		SEINFRA	026.1 COM DESONERAÇÃO	85,20%	-	12/2018
			COMPOSIÇÕES PRÓPRIAS	-	-	-

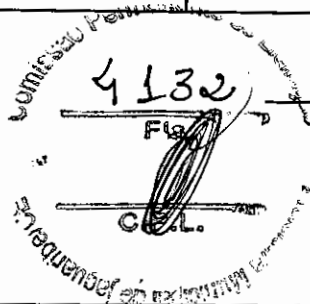

TOTAL MATERIAL:	3,26
VALOR SEM ENCARGOS:	8,48
VALOR ENCARGOS (85,20%):	4,45
VALOR COM ENCARGOS:	12,93
VALOR BDI (26,85%):	3,47
VALOR COM BDI:	16,40

9.3. C1376 - FIO ISOLADO PVC P/750V 6MM2 (M)

MAO DE OBRA	FONTE	UNID	COEFICIENTE	PREÇO UNITARIO	TOTAL
10042 AJUDANTE DE ELETRICISTA	SEINFRA	H	0,13000000	14,36	1,87
12312 ELETRICISTA	SEINFRA	H	0,13000000	17,87	2,32
TOTAL MAO DE OBRA:					4,19

MATERIAL	FONTE	UNID	COEFICIENTE	PREÇO UNITARIO	TOTAL
11174 FIO ISOLADO EM PVC 6.00MM2 - 750V	SEINFRA	M	1,02000000	2,88	2,94
TOTAL MATERIAL:					2,94

VALOR SEM ENCARGOS:	5,20
VALOR ENCARGOS (85,20%):	1,93
VALOR COM ENCARGOS:	7,13
VALOR BDI (26,85%):	1,91
VALOR COM BDI:	9,04

9.4. C3504 - CAIXA ALVENARIA / REBOCO / C/ TAMPA CONCRETO S/ FUNDO DI=30x30x50 cm (UN)

SERVICO	FONTE	UNID	COEFICIENTE	PREÇO UNITARIO	TOTAL
C0076 ALVENARIA DE TIJOLO COMUM C/ARGAMASSA MISTA DE CAL HIDRATADA 1:2:8 ESP=10 cm	SEINFRA	M2	0,80000000	82,75	66,20
C0218 ARMADURA CA-60 MÉDIA D= 6,4 A 9,5mm	SEINFRA	KG	0,78000000	8,07	6,29
C0840 CONCRETO P/VIBR., FCK 15 MPa COM AGREGADO ADQUIRIDO	SEINFRA	M3	0,02520000	326,95	8,24
C2784 ESCAVAÇÃO MANUAL SOLO DE 1A.CAT. PROF. ATÉ 1.50m	SEINFRA	M3	0,21600000	34,61	7,48
C2827 FORMA PLANA CHAPA COMPENSADA RESINADA, ESP.= 10mm UTIL. 3X	SEINFRA	M2	0,12000000	105,47	12,66
C3407 REBOCO C/ ARGAMASSA DE CIMENTO E AREIA S/ PENEIRAR, TRAÇO 1:6	SEINFRA	M2	0,60000000	25,95	15,57
TOTAL SERVICIO:					116,44

VALOR SEM ENCARGOS:	83,39
VALOR ENCARGOS (85,20%):	33,05
VALOR COM ENCARGOS:	116,44
VALOR BDI (26,85%):	31,26
VALOR COM BDI:	147,70

9.5. C4981 - LUMINÁRIA 2 PÉTALAS EM POSTE DE CONCRETO CIRCULAR H=12M, ALTURA LIVRE 10,20M, LÂMPADA VAPOR METÁLICO DE 400W, INCLUSIVE O POSTE (UN)

MAO DE OBRA	FONTE	UNID	COEFICIENTE	PREÇO UNITARIO	TOTAL
10042 AJUDANTE DE ELETRICISTA	SEINFRA	H	2,70000000	14,36	38,77
12312 ELETRICISTA	SEINFRA	H	4,60000000	17,87	82,20
TOTAL MAO DE OBRA:					120,97

MATERIAL	FONTE	UNID	COEFICIENTE	PREÇO UNITARIO	TOTAL
10199 BASE FUSIVEL DIAZED 25A. COMPLETA	SEINFRA	UN	2,00000000	20,98	41,96
11075 ELETRODUTO DE PVC RIGIDO 3/4"	SEINFRA	M	12,00000000	2,96	35,52

**RELATÓRIO ANALÍTICO - COMPOSIÇÕES DE CUSTOS**

OBRA:	CONSTRUÇÃO DE PRAÇA	DATA : 26/08/2020	BDI : 26,85%		
LOCAL:	PRAÇA COSMO PINHEIRO DE MIRANDA, DISTRITO DE NOVA FLORESTA.	FORTE	VERSÃO	HORA	MES
		SEINFRA	026.1 COM DESONERAÇÃO	85,20%	12/2018
			COMPOSIÇÕES PRÓPRIAS	-	-

11487	LÂMPADA VAPOR METÁLICO DE 400W/220V	SEINFRA	UN	2,00000000	80,06	160,12
11778	REATOR PARA LÂMPADA VAPOR METÁLICO/VAPOR DE MERCÚRIO, COM CAPACITOR/IGNITOR DE 400W	SEINFRA	UN	2,00000000	93,33	186,66
16793	LUMINÁRIA TIPO PÉTALA FAB.REEME REF.: ZE-157 OU SIMILAR	SEINFRA	UN	2,00000000	253,09	506,18
16797	NÚCLEO P/02 LUMINÁRIAS FAB. REEME REF.:ZE-157 OU SIMILAR	SEINFRA	UN	1,00000000	71,21	71,21
18438	CABO CORDPLAST (CABO PP) 3 x 2,50 mm ²	SEINFRA	M	12,00000000	3,54	42,48
TOTAL MATERIAL:						1044,13

SERVICO	FORTE	UNID	COEFICIENTE	PREÇO UNITÁRIO	TOTAL
C4979	POSTE DE CONCRETO CIRCULAR, RESISTÊNCIA NOMINAL 400KG, H=12,00M, PESO APROXIMADO 1.130KG	SEINFRA	UN	1,00000000	1707,84
TOTAL SERVICIO:					1707,84
VALOR SEM ENCARGOS:					2.722,76
VALOR ENCARGOS (85.20%):					150,18
VALOR COM ENCARGOS:					2.872,94
VALOR BDI (26.85%):					771,38
VALOR COM BDI:					3.644,32

**9.6. C3626 - POSTE METÁLICO DECORATIVO CÔNICO RETO FLANGEADO H=4.0m P/01 OU 02 LUMINÁRIAS DECORATIVAS (UN)**

MAO DE OBRA	FORTE	UNID	COEFICIENTE	PREÇO UNITÁRIO	TOTAL
12312	ELETRICISTA	SEINFRA	H	0,35000000	6,25
12543	SERVENTE	SEINFRA	H	32,00000000	417,92
TOTAL MAO DE OBRA:					424,17

MATERIAL	FORTE	UNID	COEFICIENTE	PREÇO UNITÁRIO	TOTAL
10109	AREIA MEDIA	SEINFRA	M3	0,16800000	8,47
10280	BRITA	SEINFRA	M3	0,21100000	16,02
10356	CABO ISOLADO PVC 750V 2,5 MM2	SEINFRA	M	16,00000000	22,72
10805	CIMENTO PORTLAND	SEINFRA	KG	53,00000000	23,85
12389	PARAFUSO MAQUINA ZINCADO 5/8 x 14" C/ ARRUELAS/PORCA	SEINFRA	UN	4,00000000	22,40
16695	SUPORTE METÁLICO CENTRAL P/LUMINARIA MOD.TPC.295/1" FAB.TROPICO OU SIMILAR	SEINFRA	UN	1,00000000	104,95
16696	POSTE METALICO DECORATIVO H=4.0m , MOD. LP-588.B/140.GJ - FAB.TROPICO OU SIMILAR	SEINFRA	UN	1,00000000	410,08
TOTAL MATERIAL:					608,49

VALOR SEM ENCARGOS:	837,61
VALOR ENCARGOS (85.20%):	195,05
VALOR COM ENCARGOS:	1.032,66
VALOR BDI (26.85%):	277,27
VALOR COM BDI:	1.309,93

9.7. C3628 - LUMINÁRIA DECORATIVA, CORPO EM ALUMÍNIO FUNDIDO P/ LÂMPADAS VAPOR DE SÓDIO 250W (UN)

MAO DE OBRA	FORTE	UNID	COEFICIENTE	PREÇO UNITÁRIO	TOTAL
10042	AJUDANTE DE ELETRICISTA	SEINFRA	H	2,00000000	28,72
12312	ELETRICISTA	SEINFRA	H	2,00000000	35,74
TOTAL MAO DE OBRA:					64,46

MATERIAL	FORTE	UNID	COEFICIENTE	PREÇO UNITÁRIO	TOTAL
11479	LÂMPADA VAPOR DE SÓDIO 220W	SEINFRA	UN	1,00000000	43,81
11781	REATOR AFP P/ LÂMP. V. MERCÚRIO 250 W	SEINFRA	UN	1,00000000	81,01

8



RELATÓRIO ANALÍTICO - COMPOSIÇÕES DE CUSTOS

OBRA:	CONSTRUÇÃO DE PRAÇA	DATA : 26/08/2020	BDI : 26,85%			
LOCAL:	PRAÇA COSMO PINHEIRO DE MIRANDA, DISTRITO DE NOVA FLORESTA.	FONTE	VERSÃO	HORA	MES	REF.
		SEINFRA	026.1 COM DESONERAÇÃO	85,20%	-	12/2018
			COMPOSIÇÕES PRÓPRIAS			

16698	LUMINARIA DECORATIVA, CORPO EM ALUMINIO FUNDIDO MOD.TPD-288 VP-40 FAB.TROPICO OU SUMILAR	SEINFRA	UN	1,00000000	283,18	283,18
TOTAL MATERIAL:						408,00
VALOR SEM ENCARGOS:						442,81
VALOR ENCARGOS (85.20%):						29,65
VALOR COM ENCARGOS:						472,46
VALOR BDI (26.85%):						126,86
VALOR COM BDI:						599,32

9.8. C4412 - LUMINÁRIA DE PISO MÓVEL, CORPO EM ALUMÍNIO, REFLETOR EM ALUMÍNIO ANODIZADO COM PROTETOR DE VIDRO EM GRADE DE ALUMÍNIO (UN)

MAO DE OBRA	FONTE	UNID	COEFICIENTE	PREÇO UNITÁRIO	TOTAL
10042 AJUDANTE DE ELETRICISTA	SEINFRA	H	1,50000000	14,36	21,54
12312 ELETRICISTA	SEINFRA	H	1,50000000	17,87	26,81
TOTAL MAO DE OBRA:					48,35

MATERIAL	FONTE	UNID	COEFICIENTE	PREÇO UNITÁRIO	TOTAL
18350 LUMINÁRIA DE PISO MÓVEL, CORPO EM ALUMÍNIO, REFLETOR EM ALUM. ANOD. C/ PROTETOR DE VIDRO EM GRADE DE ALUMÍNIO	SEINFRA	UN	1,00000000	48,07	48,07
18351 LÂMPADA VAPOR METÁLICO DE 70W/220V	SEINFRA	UN	1,00000000	35,64	35,64
18352 REATOR / IGNITOR	SEINFRA	UN	1,00000000	37,59	37,59
TOTAL MATERIAL:					121,30

VALOR SEM ENCARGOS:	147,40
VALOR ENCARGOS (85.20%):	22,25
VALOR COM ENCARGOS:	169,65
VALOR BDI (26.85%):	45,55
VALOR COM BDI:	215,20

9.9. C1030 - CÉLULA FOTOELÉTRICA P/ LÂMPADA, ATÉ 1000W (UN)

MAO DE OBRA	FONTE	UNID	COEFICIENTE	PREÇO UNITÁRIO	TOTAL
10042 AJUDANTE DE ELETRICISTA	SEINFRA	H	0,80000000	14,36	11,49
12312 ELETRICISTA	SEINFRA	H	0,80000000	17,87	14,30
TOTAL MAO DE OBRA:					25,79

MATERIAL	FONTE	UNID	COEFICIENTE	PREÇO UNITÁRIO	TOTAL
10502 CELULA FOTOELETRICA P/ LAMPADA 1000W, C/ SUPORTE	SEINFRA	UN	1,00000000	26,11	26,11
TOTAL MATERIAL:					26,11

VALOR SEM ENCARGOS:	40,03
VALOR ENCARGOS (85.20%):	11,87
VALOR COM ENCARGOS:	51,90
VALOR BDI (26.85%):	13,94
VALOR COM BDI:	65,84

9.10. C3781 - MEDIÇÃO TRIFÁSICA INSTALADA EM MURO - SAÍDA SUBTRRÂNEA (UN)

EQUIPAMENTO	FONTE	UNID	COEFICIENTE	PREÇO UNITÁRIO	TOTAL
10584 CAMINHÃO COMERC. EQUIP. C/GUINDASTE (CHI)	SEINFRA	H	3,00000000	42,50	127,50
10705 CAMINHÃO COMERC. EQUIP. C/GUINDASTE (CHP)	SEINFRA	H	1,00000000	114,95	114,95
TOTAL EQUIPAMENTO:					242,45

MAO DE OBRA	FONTE	UNID	COEFICIENTE	PREÇO UNITÁRIO	TOTAL
-------------	-------	------	-------------	----------------	-------

8



RELATÓRIO ANALÍTICO - COMPOSIÇÕES DE CUSTOS

OBRA:	CONSTRUÇÃO DE PRAÇA	DATA : 26/08/2020	BDI : 26,85%			
LOCAL:	PRAÇA COSMO PINHEIRO DE MIRANDA, DISTRITO DE NOVA FLORESTA.	FONTE	VERSÃO	HORA	MES	REF.
		SEINFRA	026.1 COM DESONERAÇÃO	85,20%	-	12/2018
			COMPOSIÇÕES PRÓPRIAS			

10042	AJUDANTE DE ELETRICISTA	SEINFRA	H	4,00000000	14,36	57,44
12312	ELETRICISTA	SEINFRA	H	4,00000000	17,87	71,48
TOTAL MAO DE OBRA:						128,92

MATERIAL		FONTE	UNID	COEFICIENTE	PREÇO UNITÁRIO	TOTAL
10125	ARMAÇÃO REX TRIFASICA COM ROLDANA	SEINFRA	UN	1,00000000	49,14	49,14
10342	CABO ISOLADO EM PVC 16MM2 - 750V	SEINFRA	M	60,00000000	7,81	468,60
10950	CURVA DE PVC RIGIDO PARA ELETRODUTO DE 1 1/2"	SEINFRA	UN	5,00000000	3,70	18,50
11018	DISJUNTOR TRIPOLAR DE 70A	SEINFRA	UN	1,00000000	92,32	92,32
11068	ELETRODUTO DE PVC RIGIDO 1 1/2"	SEINFRA	M	12,00000000	7,03	84,36
11404	LUVA DE PVC RIGIDO PARA ELETRODUTO 1 1/2"	SEINFRA	UN	1,00000000	2,09	2,09
12352	HASTE DE ATERRAMENTO COPERWELD 5/8" x 2.40M	SEINFRA	UN	1,00000000	35,33	35,33
12405	POSTE DE CONCRETO DUPLO T (150/9), RESISTÊNCIA NOMINAL 150KG, H=9,00M, PESO APROXIMADO 470KG	SEINFRA	UN	1,00000000	432,03	432,03
12413	QUADRO DE MEDIÇÃO TRIFASICA EM POSTE	SEINFRA	UN	1,00000000	269,40	269,40
16472	ABRAÇADEIRA PARA POSTE DE CONCRETO DUPLO "T"	SEINFRA	UN	4,00000000	6,56	26,24
TOTAL MATERIAL:						1478,01

SERVICO		FONTE	UNID	COEFICIENTE	PREÇO UNITÁRIO	TOTAL
C0632	CAIXA EM ALVENARIA (60X60X60cm) DE 1/2 TIJOLO COMUM, LASTRO DE BRITA E TAMPA DE CONCRETO	SEINFRA	UN	1,00000000	300,00	300,00
TOTAL SERVICOS:						300,00

VALOR SEM ENCARGOS:	1.955,98
VALOR ENCARGOS (85.20%):	193,40
VALOR COM ENCARGOS:	2.149,38
VALOR BDI (26.85%):	577,11
VALOR COM BDI:	2.726,49

9.11. C2077 - QUADRO DE DISTRIBUIÇÃO DE LUZ EMBUTIR ATE 6 DIVISÕES, C/BARRAMENTO (UN)

MAO DE OBRA		FONTE	UNID	COEFICIENTE	PREÇO UNITÁRIO	TOTAL
10042	AJUDANTE DE ELETRICISTA	SEINFRA	H	1,20000000	14,36	17,23
12312	ELETRICISTA	SEINFRA	H	1,20000000	17,87	21,44
TOTAL MAO DE OBRA:						38,67

MATERIAL		FONTE	UNID	COEFICIENTE	PREÇO UNITÁRIO	TOTAL
10193	BARRAMENTO NEUTRO P/ BAIXA TENSÃO	SEINFRA	UN	1,00000000	30,26	30,26
10194	BARRAMENTO PRINCIPAL P/ BAIXA TENSÃO	SEINFRA	UN	1,00000000	29,77	29,77
10195	BARRAMENTO TERRA P/ BAIXA TENSÃO	SEINFRA	UN	1,00000000	24,61	24,61
12412	QUADRO DE DISTRIBUIÇÃO PARA 6 CIRCUITOS	SEINFRA	UN	1,00000000	35,97	35,97
TOTAL MATERIAL:						120,61

VALOR SEM ENCARGOS:	141,49
VALOR ENCARGOS (85.20%):	17,79
VALOR COM ENCARGOS:	159,28
VALOR BDI (26.85%):	42,77
VALOR COM BDI:	202,05

9.12. C1125 - DISJUNTOR TRIPOLAR EM QUADRO DE DISTRIBUIÇÃO 40A (UN)

MAO DE OBRA		FONTE	UNID	COEFICIENTE	PREÇO UNITÁRIO	TOTAL
10042	AJUDANTE DE ELETRICISTA	SEINFRA	H	0,90000000	14,36	12,92



RELATÓRIO ANALÍTICO - COMPOSIÇÕES DE CUSTOS

OBRA:	CONSTRUÇÃO DE PRAÇA	DATA : 26/08/2020	BDI : 26,85%			
LOCAL:	PRAÇA COSMO PINHEIRO DE MIRANDA, DISTRITO DE NOVA FLORESTA.	SEINFRA	028.1 COM DESONERAÇÃO	HORA	MES	REF
		SEINFRA	028.1 COM DESONERAÇÃO	85,20%	-	12/2018
			COMPOSIÇÕES PRÓPRIAS	-	-	

12312	ELETRICISTA	SEINFRA	H	0,90000000	17,87	16,08
TOTAL MAO DE OBRA:						29,00

MATERIAL	UNID	COEFICIENTE	PREÇO UNITÁRIO	TOTAL	
11011	DISJUNTOR TRIPOLAR 40A	SEINFRA UN	1,00000000	52,93	52,93
TOTAL MATERIAL:				52,93	
VALOR SEM ENCARGOS:				68,59	
VALOR ENCARGOS (85.20%):				13,34	
VALOR COM ENCARGOS:				81,93	
VALOR BDI (26.85%):				22,00	
VALOR COM BDI:				103,93	

4136
FIB
C.P.L.

9.13. C1095 - DISJUNTOR MONOPOLAR EM QUADRO DE DISTRIBUIÇÃO 20A (UN)

MAO DE OBRA	UNID	COEFICIENTE	PREÇO UNITÁRIO	TOTAL	
10042	AJUDANTE DE ELETRICISTA	SEINFRA H	0,30000000	14,36	4,31
12312	ELETRICISTA	SEINFRA H	0,30000000	17,87	5,36
TOTAL MAO DE OBRA:				9,67	

MATERIAL	UNID	COEFICIENTE	PREÇO UNITÁRIO	TOTAL	
10983	DISJUNTOR MONOPOLAR 20A	SEINFRA UN	1,00000000	9,76	9,76
TOTAL MATERIAL:				9,76	
VALOR SEM ENCARGOS:				14,98	
VALOR ENCARGOS (85.20%):				4,45	
VALOR COM ENCARGOS:				19,43	
VALOR BDI (26.85%):				5,22	
VALOR COM BDI:				24,65	

9.14. C1096 - DISJUNTOR MONOPOLAR EM QUADRO DE DISTRIBUIÇÃO 25A (UN)

MAO DE OBRA	UNID	COEFICIENTE	PREÇO UNITÁRIO	TOTAL	
10042	AJUDANTE DE ELETRICISTA	SEINFRA H	0,30000000	14,36	4,31
12312	ELETRICISTA	SEINFRA H	0,30000000	17,87	5,36
TOTAL MAO DE OBRA:				9,67	

MATERIAL	UNID	COEFICIENTE	PREÇO UNITÁRIO	TOTAL	
10984	DISJUNTOR MONOPOLAR 25A	SEINFRA UN	1,00000000	9,76	9,76
TOTAL MATERIAL:				9,76	
VALOR SEM ENCARGOS:				14,98	
VALOR ENCARGOS (85.20%):				4,45	
VALOR COM ENCARGOS:				19,43	
VALOR BDI (26.85%):				5,22	
VALOR COM BDI:				24,65	

9.15. C1098 - DISJUNTOR MONOPOLAR EM QUADRO DE DISTRIBUIÇÃO 32A (UN)

MAO DE OBRA	UNID	COEFICIENTE	PREÇO UNITÁRIO	TOTAL	
10042	AJUDANTE DE ELETRICISTA	SEINFRA H	0,30000000	14,36	4,31
12312	ELETRICISTA	SEINFRA H	0,30000000	17,87	5,36
TOTAL MAO DE OBRA:				9,67	

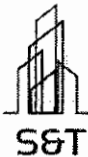
	RELATÓRIO ANALÍTICO - COMPOSIÇÕES DE CUSTOS			
	OBRA:	CONSTRUÇÃO DE PRAÇA	DATA : 26/08/2020	BDI : 26,85%
	LOCAL:	PRAÇA COSMO PINHEIRO DE MIRANDA, DISTRITO DE NOVA FLORESTA.	FONTE:	VERBAO
			HORA	MES
		SEINFRA	026.1 COM DESONERAÇÃO	85,20%
			COMPOSIÇÕES PRÓPRIAS	12/2018

MATERIAL	FONTE	UNID	COEFICIENTE	PREÇO UNITÁRIO	TOTAL
10986 DISJUNTOR MONOPOLAR 32A	SEINFRA	UN	1,00000000	16,37	16,37
TOTAL MATERIAL:					16,37
VALOR SEM ENCARGOS:					21,59
VALOR ENCARGOS (85.20%):					4,45
VALOR COM ENCARGOS:					26,04
VALOR BDI (26.85%):					6,99
VALOR COM BDI:					33,03

9.16. C0326 - ATERRAMENTO COMPLETO C/ HASTE COPPERWELD 3/4" X 2.40M (UN)

MAO DE OBRA	FONTE	UNID	COEFICIENTE	PREÇO UNITÁRIO	TOTAL
10042 AJUDANTE DE ELETRICISTA	SEINFRA	H	3,50000000	14,36	50,26
12312 ELETRICISTA	SEINFRA	H	1,50000000	17,87	26,81
TOTAL MAO DE OBRA:					77,07

MATERIAL	FONTE	UNID	COEFICIENTE	PREÇO UNITÁRIO	TOTAL
10338 CABO COBRE NU 25MM2	SEINFRA	M	3,00000000	11,43	34,29
10421 CAIXA INSPEÇÃO DO TERRA	SEINFRA	UN	1,00000000	46,51	46,51
10841 CONECTOR PARA HASTE TERRA	SEINFRA	UN	1,00000000	2,32	2,32
11244 HASTE DE ATERRAMENTO COPPERWELD DE 3/4" x 2.40M	SEINFRA	UN	1,00000000	47,67	47,67
TOTAL MATERIAL:					130,79
VALOR SEM ENCARGOS:					172,40
VALOR ENCARGOS (85.20%):					35,46
VALOR COM ENCARGOS:					207,86
VALOR BDI (26.85%):					55,81
VALOR COM BDI:					263,67

10.1. C3641 - BALANÇO ANDORINHA C/02 CADEIRAS, CONFEÇÃO EM TUBO VAPOR E PINTURA ESMALTE SINTÉTICO (UN)

MATERIAL	FONTE	UNID	COEFICIENTE	PREÇO UNITÁRIO	TOTAL
16714 BALANÇO ANDORINHA C/02 CADEIRAS, CONFEÇÃO EM TUBO VAPOR E PINTURA ESMALTE SINTÉTICO	SEINFRA	UN	1,00000000	436,33	436,33
TOTAL MATERIAL:					436,33

SERVICO	FONTE	UNID	COEFICIENTE	PREÇO UNITÁRIO	TOTAL
C0838 CONCRETO P/VIBR., FCK 10 MPa COM AGREGADO ADQUIRIDO	SEINFRA	M3	0,12000000	310,59	37,27
C1604 LANÇAMENTO E APLICAÇÃO DE CONCRETO S/ ELEVAÇÃO	SEINFRA	M3	0,12000000	113,62	13,63
C2784 ESCAVAÇÃO MANUAL SOLO DE 1A.CAT. PROF. ATÉ 1.50m	SEINFRA	M3	0,12000000	34,61	4,15
TOTAL SERVIÇO:					55,05
VALOR SEM ENCARGOS:					478,25
VALOR ENCARGOS (85.20%):					13,13
VALOR COM ENCARGOS:					491,38
VALOR BDI (26.85%):					131,94
VALOR COM BDI:					623,32

10.2. C3647 - GANGORRA C/ 02 PRANCHAS, CONFEÇÃO EM TUBO VAPOR E PINTURA ESMALTE SINTÉTICO (UN)

MATERIAL	FONTE	UNID	COEFICIENTE	PREÇO UNITÁRIO	TOTAL
16720 GANGORRA C/02 PRANCHAS, CONFEÇÃO EM TUBO VAPOR E PINTURA ESMALTE SINTÉTICO	SEINFRA	UN	1,00000000	721,97	721,97



RELATÓRIO ANALÍTICO - COMPOSIÇÕES DE CUSTOS

OBRA:	CONSTRUÇÃO DE PRAÇA	DATA : 26/08/2020	BDI : 26,85%			
LOCAL:	PRAÇA COSMO PINHEIRO DE MIRANDA, DISTRITO DE NOVA FLORESTA.	FONTES	VERSÃO	HORA	MES	REF.
		SEINFRA	026.1 COM DESONERAÇÃO	85,20%	-	12/2018
			COMPOSIÇÕES PRÓPRIAS	-	-	-

TOTAL MATERIAL: 721,97

SERVICO	FONTES	UNID	COEFICIENTE	PREÇO UNITÁRIO	TOTAL
C0838 CONCRETO P/VIBR., FCK 10 MPa COM AGREGADO ADQUIRIDO	SEINFRA	M3	0,12000000	310,59	37,27
C1604 LANÇAMENTO E APLICAÇÃO DE CONCRETO S/ ELEVAÇÃO	SEINFRA	M3	0,12000000	113,62	13,63
C2784 ESCAVAÇÃO MANUAL SOLO DE 1A.CAT. PROF. ATÉ 1.50m	SEINFRA	M3	0,12000000	34,61	4,15
TOTAL SERVICOS:					55,05

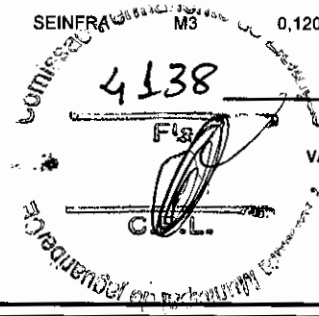

VALOR SEM ENCARGOS: 763,89
VALOR ENCARGOS (85.20%): 13,13
VALOR COM ENCARGOS: 777,02
VALOR BDI (26.85%): 208,63
VALOR COM BDI: 985,65

10.3. C0360 - BANCO DE MADEIRA C/ESTRUTURA DE FERRO - L= 3.00m (UN)

MATERIAL	FONTES	UNID	COEFICIENTE	PREÇO UNITÁRIO	TOTAL
I0188 BANCO DE MADEIRA C/ESTRUTURA DE FERRO - L=3,00M	SEINFRA	UN	1,00000000	830,76	830,76
TOTAL MATERIAL:					830,76



VALOR SEM ENCARGOS: 830,76
VALOR ENCARGOS: 0,00
VALOR COM ENCARGOS: 830,76
VALOR BDI (26.85%): 223,06
VALOR COM BDI: 1.053,82

10.4. C3451 - LIXEIRA EM FIBRA DE VIDRO CAP.=40L e DIAM.=35cm (UN)

MAO DE OBRA	FONTES	UNID	COEFICIENTE	PREÇO UNITÁRIO	TOTAL
I2391 PEDREIRO	SEINFRA	H	1,50000000	17,63	26,45
I2543 SERVENTE	SEINFRA	H	1,50000000	13,06	19,59
TOTAL MAO DE OBRA:					46,04

MATERIAL	FONTES	UNID	COEFICIENTE	PREÇO UNITÁRIO	TOTAL
I0974 LIXEIRA EM FIBRA DE VIDRO CAP.=40L E DIAM.=35cm	SEINFRA	UN	1,00000000	218,57	218,57
TOTAL MATERIAL:					218,57

SERVICO	FONTES	UNID	COEFICIENTE	PREÇO UNITÁRIO	TOTAL
C0839 CONCRETO P/VIBR., FCK 13.5 MPa COM AGREGADO ADQUIRIDO	SEINFRA	M3	0,03000000	322,05	9,66
C1604 LANÇAMENTO E APLICAÇÃO DE CONCRETO S/ ELEVAÇÃO	SEINFRA	M3	0,03000000	113,62	3,41
TOTAL SERVICOS:					13,07

VALOR SEM ENCARGOS: 253,69
VALOR ENCARGOS (85.20%): 23,99
VALOR COM ENCARGOS: 277,68
VALOR BDI (26.85%): 74,56
VALOR COM BDI: 352,24



10.5. C1430 - GRAMA EM PLACAS E=6 CM FORNECIMENTO E PLANTIO (M2)

MAO DE OBRA	FONTES	UNID	COEFICIENTE	PREÇO UNITÁRIO	TOTAL
I0037 AJUDANTE	SEINFRA	H	0,20780000	14,36	2,98
TOTAL MAO DE OBRA:					2,98



	RELATÓRIO ANALÍTICO - COMPOSIÇÕES DE CUSTOS																		
	OBRA:	CONSTRUÇÃO DE PRAÇA	DATA : 26/08/2020		BDI : 26,85%														
	LOCAL:	PRAÇA COSMO PINHEIRO DE MIRANDA, DISTRITO DE NOVA FLORESTA.	<table border="1"> <tr> <th>FUNTE</th> <th>VERSÃO</th> <th>HORA</th> <th>MES</th> <th>REF.</th> </tr> <tr> <td>SEINFRA</td> <td>026.1 COM DESONERAÇÃO</td> <td>85,20%</td> <td>-</td> <td>12/2018</td> </tr> <tr> <td colspan="5" style="text-align: center;">COMPOSIÇÕES PRÓPRIAS</td> </tr> </table>	FUNTE	VERSÃO	HORA	MES	REF.	SEINFRA	026.1 COM DESONERAÇÃO	85,20%	-	12/2018	COMPOSIÇÕES PRÓPRIAS					
FUNTE	VERSÃO	HORA	MES	REF.															
SEINFRA	026.1 COM DESONERAÇÃO	85,20%	-	12/2018															
COMPOSIÇÕES PRÓPRIAS																			

MATERIAL	FUNTE	UNID	COEFICIENTE	PREÇO UNITÁRIO	TOTAL
11225 GRAMA TIPO BATATAIS EM PLACA	SEINFRA	M2	0,90000000	6,00	5,40
12077 TERRA VEGETAL	SEINFRA	M3	0,07500000	69,74	5,23
TOTAL MATERIAL:					10,63
VALOR SEM ENCARGOS:					12,24
VALOR ENCARGOS (85.20%):					1,37
VALOR COM ENCARGOS:					13,61
VALOR BDI (26.85%):					3,65
VALOR COM BDI:					17,26

10.6. C0229 - ÁRVORES ORNAMENTAIS EM GERAL. C/ ALTURA MÉDIA DE 2.50M. EXCETO PALMÁCEAS (UN)

MAO DE OBRA	FUNTE	UNID	COEFICIENTE	PREÇO UNITÁRIO	TOTAL
11277 JARDINEIRO	SEINFRA	H	0,58300000	16,59	9,67
TOTAL MAO DE OBRA:					9,67

MATERIAL	FUNTE	UNID	COEFICIENTE	PREÇO UNITÁRIO	TOTAL
10143 ARVORE ORNAMENTAL	SEINFRA	UN	1,00000000	37,26	37,26
TOTAL MATERIAL:					37,26

VALOR SEM ENCARGOS:					42,48
VALOR ENCARGOS (85.20%):					4,45
VALOR COM ENCARGOS:					46,93
VALOR BDI (26.85%):					12,60
VALOR COM BDI:					59,53

11.1.1. C1256 - ESCAVAÇÃO MANUAL CAMPO ABERTO EM TERRA ATÉ 2M (M3)

MAO DE OBRA	FUNTE	UNID	COEFICIENTE	PREÇO UNITÁRIO	TOTAL
12543 SERVENTE	SEINFRA	H	2,93000000	13,06	38,27
TOTAL MAO DE OBRA:					38,27

VALOR SEM ENCARGOS:					20,67
VALOR ENCARGOS (85.20%):					17,60
VALOR COM ENCARGOS:					38,27
VALOR BDI (26.85%):					10,28
VALOR COM BDI:					48,55

11.2.1. C0054 - ALVENARIA DE EMBASAMENTO DE PEDRA ARGAMASSADA (M3)

MAO DE OBRA	FUNTE	UNID	COEFICIENTE	PREÇO UNITÁRIO	TOTAL
12391 PEDREIRO	SEINFRA	H	6,00000000	17,63	105,78
12543 SERVENTE	SEINFRA	H	9,00000000	13,06	117,54
TOTAL MAO DE OBRA:					223,32

MATERIAL	FUNTE	UNID	COEFICIENTE	PREÇO UNITÁRIO	TOTAL
10109 AREIA MEDIA	SEINFRA	M3	0,36480000	50,44	18,40
10805 CIMENTO PORTLAND	SEINFRA	KG	109,50000000	0,45	49,28
11600 PEDRA DE MÃO (RACHÃO)	SEINFRA	M3	1,10000000	66,11	72,72
TOTAL MATERIAL:					140,40

VALOR SEM ENCARGOS:					261,02
----------------------------	--	--	--	--	---------------



RELATÓRIO ANALÍTICO - COMPOSIÇÕES DE CUSTOS

OBRA:	CONSTRUÇÃO DE PRAÇA	DATA : 26/08/2020	BDI : 26,85%			
LOCAL:	PRAÇA COSMO PINHEIRO DE MIRANDA, DISTRITO DE NOVA FLORESTA.	Fonte	VERSÃO	HORA	MES	REF
		SEINFRA	026.1 COM DESONERAÇÃO	85,20%	-	12/2018
		COMPOSIÇÕES PRÓPRIAS				

4540
F19
COMISSÃO

VALOR ENCARGOS (85.20%):	102,70
VALOR COM ENCARGOS:	363,72
VALOR BDI (26.85%):	97,66
VALOR COM BDI:	461,38

11.2.2. C4592 - ALVENARIA DE EMBASAMENTO EM TIJOLO CERÂMICO FURADO COM ARGAMASSA CIMENTO E AREIA 1:4 (M3)

MAO DE OBRA	UNID	COEFICIENTE	PREÇO UNITÁRIO	TOTAL
I2391 PEDREIRO	H	8,50000000	17,63	149,86
I2543 SERVENTE	H	9,20000000	13,06	120,15
TOTAL MAO DE OBRA:				270,01

MATERIAL	UNID	COEFICIENTE	PREÇO UNITÁRIO	TOTAL
I2081 TIJOLO CERÂMICO FURADO 9X19X19CM	UN	235,00000000	0,42	98,70
TOTAL MATERIAL:				98,70

SERVICO	UNID	COEFICIENTE	PREÇO UNITÁRIO	TOTAL
C0171 ARGAMASSA DE CIMENTO E AREIA S/PEN. TRAÇO 1:4	M3	0,30000000	356,19	106,86
TOTAL SERVICO:				106,86

VALOR SEM ENCARGOS:	333,37
VALOR ENCARGOS (85.20%):	142,20
VALOR COM ENCARGOS:	475,57
VALOR BDI (26.85%):	127,69
VALOR COM BDI:	603,26

11.2.3. C1400 - FORMA DE TÁBUAS DE 1" DE 3A. P/FUNDAÇÕES UTIL. 5 X (M2)

MAO DE OBRA	UNID	COEFICIENTE	PREÇO UNITÁRIO	TOTAL
I0041 AJUDANTE DE CARPINTEIRO	H	1,30000000	14,36	18,67
I0498 CARPINTEIRO	H	1,30000000	17,63	22,92
TOTAL MAO DE OBRA:				41,59

MATERIAL	UNID	COEFICIENTE	PREÇO UNITÁRIO	TOTAL
I0965 DESMOLDANTE PARA FORMAS	L	0,40000000	8,21	3,28
I1728 PREGO 18X27 (2 1/2 X 10)	KG	0,15000000	11,14	1,67
I1846 SARRAFO DE 1"X4"	M	0,50000000	4,69	2,35
I1916 TABUA DE 1" DE 3A. - L = 30cm	M	1,00000000	7,98	7,98
TOTAL MATERIAL:				15,28

VALOR SEM ENCARGOS:	37,74
VALOR ENCARGOS (85.20%):	19,13
VALOR COM ENCARGOS:	56,87
VALOR BDI (26.85%):	15,27
VALOR COM BDI:	72,14

11.2.4. C1399 - FORMA PLANA CHAPA COMPENSADA PLASTIFICADA, ESP.= 12mm UTIL. 5X (M2)

MAO DE OBRA	UNID	COEFICIENTE	PREÇO UNITÁRIO	TOTAL
I0041 AJUDANTE DE CARPINTEIRO	H	1,35000000	14,36	19,39
I0498 CARPINTEIRO	H	1,35000000	17,63	23,80
TOTAL MAO DE OBRA:				43,19

8

	RELATÓRIO ANALÍTICO - COMPOSIÇÕES DE CUSTOS						
	OBRA:	CONSTRUÇÃO DE PRAÇA	DATA : 26/08/2020		BDI : 26,85%		
	LOCAL:	PRAÇA COSMO PINHEIRO DE MIRANDA, DISTRITO DE NOVA FLORESTA.	FORTE	VERSÃO	HORA	MES	REF.
			SEINFRA	026.1 COM DESONERAÇÃO	85,20%	-	12/2018
				COMPOSIÇÕES PRÓPRIAS	-	-	

MATERIAL		FORTE	UNID	COEFICIENTE	PREÇO UNITÁRIO	TOTAL
I0526	CHAPA COMPENSADO PLASTIFICADO 12MM (1.22 X 2.44M)	SEINFRA	M2	0,26000000	21,03	5,47
I1691	PONTALETE / BARROTE DE 3"x3"	SEINFRA	M	1,20000000	16,26	19,51
I1728	PREGO 18X27 (2 1/2 X 10)	SEINFRA	KG	0,25000000	11,14	2,79
I1846	SARRAFO DE 1"x4"	SEINFRA	M	1,53000000	4,69	7,18
I1916	TABUA DE 1" DE 3A. - L = 30cm	SEINFRA	M	1,17000000	7,98	9,34
TOTAL MATERIAL:						44,29
VALOR SEM ENCARGOS:						67,61
VALOR ENCARGOS (85.20%):						19,87
VALOR COM ENCARGOS:						87,48
VALOR BDI (26.85%):						23,49
VALOR COM BDI:						110,97

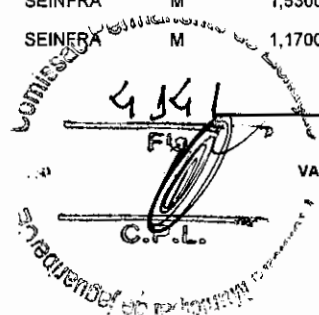

 COMISSÃO DE LICITAÇÃO Nº 01/2020

 F19

 C.P.L.

1.2.5. C0215 - ARMADURA CA-50A GROSSA D= 12,5 A 25,0mm (KG)

MAO DE OBRA		FORTE	UNID	COEFICIENTE	PREÇO UNITÁRIO	TOTAL
I0040	AJUDANTE DE ARMADOR/FERREIRO	SEINFRA	H	0,10000000	14,36	1,44
I0121	ARMADOR/FERREIRO	SEINFRA	H	0,10000000	17,63	1,76
TOTAL MAO DE OBRA:						3,20

MATERIAL		FORTE	UNID	COEFICIENTE	PREÇO UNITÁRIO	TOTAL
I0103	ARAME RECOZIDO N.18 BWG	SEINFRA	KG	0,03000000	11,37	0,34
I0163	AÇO CA-50	SEINFRA	KG	1,15000000	4,39	5,05
TOTAL MATERIAL:						5,39
VALOR SEM ENCARGOS:						7,12
VALOR ENCARGOS (85.20%):						1,47
VALOR COM ENCARGOS:						8,59
VALOR BDI (26.85%):						2,31
VALOR COM BDI:						10,90

1.2.6. C0216 - ARMADURA CA-50A MÉDIA D= 6,3 A 10,0mm (KG)

MAO DE OBRA		FORTE	UNID	COEFICIENTE	PREÇO UNITÁRIO	TOTAL
I0040	AJUDANTE DE ARMADOR/FERREIRO	SEINFRA	H	0,08000000	14,36	1,15
I0121	ARMADOR/FERREIRO	SEINFRA	H	0,08000000	17,63	1,41
TOTAL MAO DE OBRA:						2,56

MATERIAL		FORTE	UNID	COEFICIENTE	PREÇO UNITÁRIO	TOTAL
I0103	ARAME RECOZIDO N.18 BWG	SEINFRA	KG	0,02000000	11,37	0,23
I0163	AÇO CA-50	SEINFRA	KG	1,15000000	4,39	5,05
TOTAL MATERIAL:						5,28
VALOR SEM ENCARGOS:						6,66
VALOR ENCARGOS (85.20%):						1,18
VALOR COM ENCARGOS:						7,84
VALOR BDI (26.85%):						2,10
VALOR COM BDI:						9,95

11.2.7. C0217 - ARMADURA CA-60 FINA D=3,40 A 6,40mm (KG)

MAO DE OBRA		FORTE	UNID	COEFICIENTE	PREÇO UNITÁRIO	TOTAL
-------------	--	-------	------	-------------	----------------	-------

X



RELATÓRIO ANALÍTICO - COMPOSIÇÕES DE CUSTOS

OBRA:	CONSTRUÇÃO DE PRAÇA	DATA :	26/08/2020	BDI :	26,85%	
LOCAL:	PRAÇA COSMO PINHEIRO DE MIRANDA, DISTRITO DE NOVA FLORESTA.	FONTE	VERSÃO	HORA	MES	REF.
		SEINFRA	026.1 COM DESONERAÇÃO	86,20%	-	12/2018
			COMPOSIÇÕES PRÓPRIAS	-	-	

10040	AJUDANTE DE ARMADOR/FERREIRO	SEINFRA	H	0,07000000	14,36	1,01
10121	ARMADOR/FERREIRO	SEINFRA	H	0,07000000	17,63	1,23
TOTAL MAO DE OBRA:						2,24

MATERIAL	FONTE	UNID	COEFICIENTE	PREÇO UNITÁRIO	TOTAL	
10103	ARAME RECOZIDO N.18 BWG	SEINFRA	KG	0,02000000	11,37	0,23
10169	AÇO CA-60	SEINFRA	KG	1,15000000	4,59	5,28
TOTAL MATERIAL:					5,61	

4342
 Fis
 C.P.L.

VALOR SEM ENCARGOS:	6,72
VALOR ENCARGOS (85.20%):	1,03
VALOR COM ENCARGOS:	7,75
VALOR BDI (26.85%):	2,08
VALOR COM BDI:	9,83

11.2.8. C0843 - CONCRETO P/VIBR., FCK 25 MPa COM AGREGADO ADQUIRIDO (M3)

EQUIPAMENTO	FONTE	UNID	COEFICIENTE	PREÇO UNITÁRIO	TOTAL	
10682	BETONEIRA ELÉTRICA 580L (CHP)	SEINFRA	H	0,71400000	19,43	13,87
TOTAL EQUIPAMENTO:					13,87	

MAO DE OBRA	FONTE	UNID	COEFICIENTE	PREÇO UNITÁRIO	TOTAL	
12543	SERVENTE	SEINFRA	H	6,00000000	13,06	78,36
TOTAL MAO DE OBRA:					78,36	

MATERIAL	FONTE	UNID	COEFICIENTE	PREÇO UNITÁRIO	TOTAL	
10109	AREIA MEDIA	SEINFRA	M3	0,86690000	50,44	43,73
10280	BRITA	SEINFRA	M3	0,62700000	75,91	47,60
10805	CIMENTO PORTLAND	SEINFRA	KG	349,00000000	0,45	157,05
11605	PEDRISCO	SEINFRA	M3	0,20900000	68,98	14,42
TOTAL MATERIAL:					262,80	

VALOR SEM ENCARGOS:	313,74
VALOR ENCARGOS (85.20%):	41,29
VALOR COM ENCARGOS:	355,03
VALOR BDI (26.85%):	95,33
VALOR COM BDI:	450,36

11.2.9. C1604 - LANÇAMENTO E APLICAÇÃO DE CONCRETO S/ ELEVAÇÃO (M3)

MAO DE OBRA	FONTE	UNID	COEFICIENTE	PREÇO UNITÁRIO	TOTAL	
12391	PEDREIRO	SEINFRA	H	2,00000000	17,63	35,26
12543	SERVENTE	SEINFRA	H	6,00000000	13,06	78,36
TOTAL MAO DE OBRA:					113,62	

VALOR SEM ENCARGOS:	61,37
VALOR ENCARGOS (85.20%):	52,25
VALOR COM ENCARGOS:	113,62
VALOR BDI (26.85%):	30,51
VALOR COM BDI:	144,13

11.2.10. C1603 - LANÇAMENTO E APLICAÇÃO DE CONCRETO C/ ELEVAÇÃO (M3)

	RELATÓRIO ANALÍTICO - COMPOSIÇÕES DE CUSTOS					
	OBRA:	CONSTRUÇÃO DE PRAÇA	DATA : 26/08/2020	BDI : 26,85%		
	LOCAL:	PRAÇA COSMO PINHEIRO DE MIRANDA, DISTRITO DE NOVA FLORESTA.	FONTE	VERSÃO	HORA	MES
		SEINFRA	026.1 COM DESONERAÇÃO	85,20%	-	12/2018
		COMPOSIÇÕES PRÓPRIAS				

MAO DE OBRA	FONTE	UNID	COEFICIENTE	PREÇO UNITÁRIO	TOTAL
I2391 PEDREIRO	SEINFRA	H	5,00000000	17,63	88,15
I2543 SERVENTE	SEINFRA	H	8,00000000	13,06	104,48
TOTAL MAO DE OBRA:					192,63
VALOR SEM ENCARGOS:					104,04
VALOR ENCARGOS (85.20%):					88,59
VALOR COM ENCARGOS:					192,63
VALOR BDI (26.85%):					51,72
VALOR COM BDI:					244,35

11.3.1. C1336 - ESTRUTURA DE MADEIRA P/ TELHA CERÂMICA OU CONCRETO VÃO 3,7m (TESOURAS / TERÇAS / CONTRAVENTAMENTOS / FERRAGENS) (M2)

MAO DE OBRA	FONTE	UNID	COEFICIENTE	PREÇO UNITÁRIO	TOTAL
I0041 AJUDANTE DE CARPINTEIRO	SEINFRA	H	1,20000000	14,36	17,23
I0498 CARPINTEIRO	SEINFRA	H	1,20000000	17,63	21,16
TOTAL MAO DE OBRA:					38,39

MATERIAL	FONTE	UNID	COEFICIENTE	PREÇO UNITÁRIO	TOTAL
I1161 FERRAGEM PARA TELHADOS	SEINFRA	KG	0,18000000	10,78	1,94
I1495 MADEIRA (PEROBA)	SEINFRA	M3	0,02500000	2890,68	72,27
I1724 PREGO	SEINFRA	KG	0,12000000	11,14	1,34
TOTAL MATERIAL:					75,55
VALOR SEM ENCARGOS:					96,28
VALOR ENCARGOS (85.20%):					17,66
VALOR COM ENCARGOS:					113,94
VALOR BDI (26.85%):					30,59
VALOR COM BDI:					144,53

11.3.2. C4462 - TELHA CERÂMICA (M2)

MAO DE OBRA	FONTE	UNID	COEFICIENTE	PREÇO UNITÁRIO	TOTAL
I2391 PEDREIRO	SEINFRA	H	1,10000000	17,63	19,39
I2543 SERVENTE	SEINFRA	H	1,10000000	13,06	14,37
TOTAL MAO DE OBRA:					33,76

MATERIAL	FONTE	UNID	COEFICIENTE	PREÇO UNITÁRIO	TOTAL
I2045 TELHA CERÂMICA COLONIAL	SEINFRA	UN	33,00000000	0,50	16,50
TOTAL MATERIAL:					16,50
VALOR SEM ENCARGOS:					34,73
VALOR ENCARGOS (85.20%):					15,53
VALOR COM ENCARGOS:					50,26
VALOR BDI (26.85%):					13,49
VALOR COM BDI:					63,75

11.3.3. C4463 - CUMEEIRA TELHA CERÂMICA, EMBOÇADA (M)

MAO DE OBRA	FONTE	UNID	COEFICIENTE	PREÇO UNITÁRIO	TOTAL
I2391 PEDREIRO	SEINFRA	H	0,50000000	17,63	8,82
I2543 SERVENTE	SEINFRA	H	0,50000000	13,06	6,53





RELATÓRIO ANALÍTICO - COMPOSIÇÕES DE CUSTOS

OBRA:	CONSTRUÇÃO DE PRAÇA	DATA : 26/08/2020	BDI : 26,85%			
LOCAL:	PRAÇA COSMO PINHEIRO DE MIRANDA, DISTRITO DE NOVA FLORESTA.	FONTE	VERSÃO	HORA	MES	REF
		SEINFRA	026.1 COM DESONERAÇÃO	85,20%	-	12/2018
			COMPOSIÇÕES PRÓPRIAS	-	-	

TOTAL MAO DE OBRA: 15,35

MATERIAL	FONTE	UNID	COEFICIENTE	PREÇO UNITÁRIO	TOTAL
10926 CUMEEIRA PARA TELHA CERAMICA	SEINFRA	UN	3,00000000	1,33	3,99
TOTAL MATERIAL:					3,99

SERVICO	FONTE	UNID	COEFICIENTE	PREÇO UNITÁRIO	TOTAL
C0200 ARGAMASSA MISTA DE CIMENTO CAL HIDR. E AREIA S/PEN. TRAÇO 1:2:9	SEINFRA	M3	0,00200000	441,42	0,88
TOTAL SERVICOS:					0,88

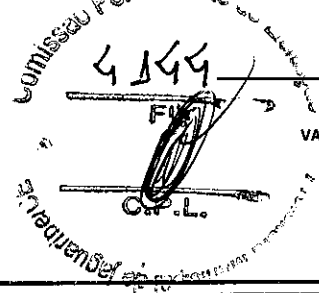

VALOR SEM ENCARGOS: 13,04
VALOR ENCARGOS (85.20%): 7,18
VALOR COM ENCARGOS: 20,22
VALOR BDI (26.85%): 5,43
VALOR COM BDI: 25,65

11.3.4. C0387 - BEIRA E BICA EM TELHA COLONIAL (M)

MAO DE OBRA	FONTE	UNID	COEFICIENTE	PREÇO UNITÁRIO	TOTAL
12391 PEDREIRO	SEINFRA	H	0,30000000	17,63	5,29
12543 SERVENTE	SEINFRA	H	0,32000000	13,06	4,18
TOTAL MAO DE OBRA:					9,47

MATERIAL	FONTE	UNID	COEFICIENTE	PREÇO UNITÁRIO	TOTAL
10108 AREIA GROSSA	SEINFRA	M3	0,00250000	54,40	0,14
10441 CAL HIDRATADA	SEINFRA	KG	0,32400000	1,09	0,35
10805 CIMENTO PORTLAND	SEINFRA	KG	0,32400000	0,45	0,15
TOTAL MATERIAL:					0,64

VALOR SEM ENCARGOS: 5,76
VALOR ENCARGOS (85.20%): 4,35
VALOR COM ENCARGOS: 10,11
VALOR BDI (26.85%): 2,71
VALOR COM BDI: 12,82

11.4.1. C0776 - CHAPISCO C/ ARGAMASSA DE CIMENTO E AREIA S/PENEIRAR TRAÇO 1:3 ESP.= 5mm P/ PAREDE (M2)

MAO DE OBRA	FONTE	UNID	COEFICIENTE	PREÇO UNITÁRIO	TOTAL
12391 PEDREIRO	SEINFRA	H	0,10000000	17,63	1,76
12543 SERVENTE	SEINFRA	H	0,15000000	13,06	1,96
TOTAL MAO DE OBRA:					3,72

MATERIAL	FONTE	UNID	COEFICIENTE	PREÇO UNITÁRIO	TOTAL
10109 AREIA MEDIA	SEINFRA	M3	0,00610000	50,44	0,31
10805 CIMENTO PORTLAND	SEINFRA	KG	2,43000000	0,45	1,09
TOTAL MATERIAL:					1,40

VALOR SEM ENCARGOS: 3,41
VALOR ENCARGOS (85.20%): 1,71
VALOR COM ENCARGOS: 5,12
VALOR BDI (26.85%): 1,37
VALOR COM BDI: 6,49

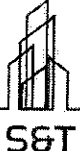
	RELATÓRIO ANALÍTICO - COMPOSIÇÕES DE CUSTOS																
	OBRA:	CONSTRUÇÃO DE PRAÇA	DATA : 26/08/2020	BDI : 26,85%													
	LOCAL:	PRAÇA COSMO PINHEIRO DE MIRANDA, DISTRITO DE NOVA FLORESTA.	<table border="1"> <thead> <tr> <th>FONT</th> <th>VERSAO</th> <th>HORA</th> <th>MES</th> <th>REF</th> </tr> </thead> <tbody> <tr> <td>SEINFRA</td> <td>026.1 COM DESONERAÇÃO</td> <td>85,20%</td> <td>-</td> <td>12/2018</td> </tr> <tr> <td colspan="5" style="text-align: center;">COMPOSIÇÕES PRÓPRIAS</td> </tr> </tbody> </table>	FONT	VERSAO	HORA	MES	REF	SEINFRA	026.1 COM DESONERAÇÃO	85,20%	-	12/2018	COMPOSIÇÕES PRÓPRIAS			
FONT	VERSAO	HORA	MES	REF													
SEINFRA	026.1 COM DESONERAÇÃO	85,20%	-	12/2018													
COMPOSIÇÕES PRÓPRIAS																	

11.4.2. C1211 - EMBOÇO C/ ARGAMASSA DE CIMENTO, ARENOSO E AREIA S/PENEIRAR TRAÇO 1:7:3 ESP.= 20mm P/ PAREDE (M2)

MAO DE OBRA	FONT	UNID	COEFICIENTE	PREÇO UNITARIO	TOTAL
I2391 PEDREIRO	SEINFRA	H	0,60000000	17,63	10,58
I2543 SERVENTE	SEINFRA	H	0,80000000	13,06	10,45
TOTAL MAO DE OBRA:					21,03

MATERIAL	FONT	UNID	COEFICIENTE	PREÇO UNITARIO	TOTAL
I0109 AREIA MEDIA	SEINFRA	M3	0,00950000	50,44	0,48
I0112 ARENOSO	SEINFRA	M3	0,02210000	51,43	1,14
I0805 CIMENTO PORTLAND	SEINFRA	KG	3,80000000	0,45	1,71
TOTAL MATERIAL:					3,33

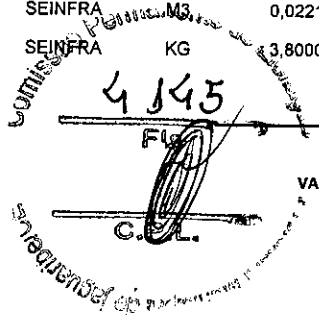

 4.145
 F.L.
 C.O.L.

VALOR SEM ENCARGOS:	14,68
VALOR ENCARGOS (85.20%):	9,68
VALOR COM ENCARGOS:	24,36
VALOR BDI (26.85%):	6,54
VALOR COM BDI:	30,90

11.4.3. C3407 - REBOCO C/ ARGAMASSA DE CIMENTO E AREIA S/ PENEIRAR, TRAÇO 1:6 (M2)

MAO DE OBRA	FONT	UNID	COEFICIENTE	PREÇO UNITARIO	TOTAL
I2391 PEDREIRO	SEINFRA	H	0,60000000	17,63	10,58
I2543 SERVENTE	SEINFRA	H	0,60000000	13,06	7,84
TOTAL MAO DE OBRA:					18,42

SERVICO	FONT	UNID	COEFICIENTE	PREÇO UNITARIO	TOTAL
C0173 ARGAMASSA DE CIMENTO E AREIA S/PEN. TRAÇO 1:6	SEINFRA	M3	0,02500000	301,29	7,53
TOTAL SERVICO:					7,53

VALOR SEM ENCARGOS:	15,97
VALOR ENCARGOS (85.20%):	9,98
VALOR COM ENCARGOS:	25,95
VALOR BDI (26.85%):	6,97
VALOR COM BDI:	32,92

11.4.4. C4431 - CERÂMICA ESMALTADA C/ ARG. CIMENTO E AREIA ATÉ 10x10cm (100 cm²) - DECORATIVA P/ PAREDE (M2)

MAO DE OBRA	FONT	UNID	COEFICIENTE	PREÇO UNITARIO	TOTAL
I1328 LADRILHISTA	SEINFRA	H	1,40000000	17,63	24,68
I2543 SERVENTE	SEINFRA	H	1,40000000	13,06	18,28
TOTAL MAO DE OBRA:					42,96

MATERIAL	FONT	UNID	COEFICIENTE	PREÇO UNITARIO	TOTAL
I6497 CERÂMICA ESMALTADA DIMENSÕES ATÉ 10x10cm (100 cm²) - DECORATIVA	SEINFRA	M2	1,10000000	29,90	32,89
TOTAL MATERIAL:					32,89

SERVICO	FONT	UNID	COEFICIENTE	PREÇO UNITARIO	TOTAL
C4429 ARGAMASSA DE CIMENTO E AREIA PEN. TRAÇO 1:5	SEINFRA	M3	0,02000000	616,54	12,33
TOTAL SERVICO:					12,33

VALOR SEM ENCARGOS:	64,53
VALOR ENCARGOS (85.20%):	23,65





RELATÓRIO ANALÍTICO - COMPOSIÇÕES DE CUSTOS

OBRA:	CONSTRUÇÃO DE PRAÇA	DATA : 26/08/2020	BDI : 26,85%			
LOCAL:	PRAÇA COSMO PINHEIRO DE MIRANDA, DISTRITO DE NOVA FLORESTA.	ORIENTAÇÃO	VERSÃO	NORA	ME3	REF
		SEINFRA	026.1 COM DESONERAÇÃO	85,20%	-	12/2018
			COMPOSIÇÕES PRÓPRIAS	-	-	-

VALOR COM ENCARGOS: 88,18

VALOR BDI (26.85%): 23,68

VALOR COM BDI: 111,86

11.4.5. C1102 - REJUNTAMENTO C/ ARG. PRÉ-FABRICADA, JUNTA ATÉ 2mm EM CERÂMICA, ATÉ 40x10 cm (100 cm²) - DECORATIVA (PAREDE/PISO) (M2)

MAO DE OBRA	UNID.	COEFICIENTE	PREÇO UNITÁRIO	TOTAL
11328 LADRILHISTA	SEINFRA H	0,23000000	17,63	4,05
12543 SERVENTE	SEINFRA H	0,23000000	13,06	3,00
TOTAL MAO DE OBRA:				7,05

MATERIAL	UNID.	COEFICIENTE	PREÇO UNITÁRIO	TOTAL
10118 ARGAMASSA PRE-FABRICADA PARA REJUNTAMENTO	SEINFRA KG	0,66100000	2,83	1,87
TOTAL MATERIAL:				1,87

VALOR SEM ENCARGOS: 5,68

VALOR ENCARGOS (85.20%): 3,24

VALOR COM ENCARGOS: 8,92

VALOR BDI (26.85%): 2,40

VALOR COM BDI: 11,32

11.5.1. C3025 - PISO MORTO CONCRETO FCK=13,5MPa C/PREPARO E LANÇAMENTO (M3)

MAO DE OBRA	UNID.	COEFICIENTE	PREÇO UNITÁRIO	TOTAL
12391 PEDREIRO	SEINFRA H	2,00000000	17,63	35,26
12543 SERVENTE	SEINFRA H	6,00000000	13,06	78,36
TOTAL MAO DE OBRA:				113,62

SERVICO	UNID.	COEFICIENTE	PREÇO UNITÁRIO	TOTAL
C0839 CONCRETO PVIBR., FCK 13.5 MPa COM AGREGADO ADQUIRIDO	SEINFRA M3	1,00000000	322,05	322,05
TOTAL SERVICO:				322,05

VALOR SEM ENCARGOS: 342,13

VALOR ENCARGOS (85.20%): 93,64

VALOR COM ENCARGOS: 435,67

VALOR BDI (26.85%): 116,98

VALOR COM BDI: 552,65

11.5.2. C1915 - PISO CIMENTADO C/ ARGAMASSA DE CIMENTO E AREIA S/ PENEIRAR, TRAÇO 1:4, ESP.= 1.5cm (M2)

MAO DE OBRA	UNID.	COEFICIENTE	PREÇO UNITÁRIO	TOTAL
12391 PEDREIRO	SEINFRA H	1,00000000	17,63	17,63
12543 SERVENTE	SEINFRA H	1,15000000	13,06	15,02
TOTAL MAO DE OBRA:				32,65

MATERIAL	UNID.	COEFICIENTE	PREÇO UNITÁRIO	TOTAL
10109 AREIA MEDIA	SEINFRA M3	0,01820000	50,44	0,92
10805 CIMENTO PORTLAND	SEINFRA KG	5,48000000	0,45	2,47
TOTAL MATERIAL:				3,39

VALOR SEM ENCARGOS: 21,02

VALOR ENCARGOS (85.20%): 15,02

VALOR COM ENCARGOS: 36,04



RELATÓRIO ANALÍTICO - COMPOSIÇÕES DE CUSTOS

OBRA:	CONSTRUÇÃO DE PRAÇA	DATA: 26/08/2020	BDI: 26,85%			
LOCAL:	PRAÇA COSMO PINHEIRO DE MIRANDA, DISTRITO DE NOVA FLORESTA.	UNID. FONTE	VERSO	HORA	MES	REF
		SEINFRA	026.1 COM DESONERAÇÃO	85,20%	-	12/2018
			COMPOSIÇÕES PRÓPRIAS	-	-	-

VALOR BDI (26,85%): 9,68

VALOR COM BDI: 45,72

11.6.1. C3504 - CAIXA ALVENARIA / REBOCO / C/ TAMPA CONCRETO S/ FUNDO DI=30x30x50 cm (UN)

SERVICO	FONTE	UNID	COEFICIENTE	PREÇO UNITÁRIO	TOTAL
C0076 ALVENARIA DE TIJOLO COMUM C/ARGAMASSA MISTA DE CAL HIDRATADA 1:2:8 ESP=10 cm	SEINFRA	M2	0,80000000	82,75	66,20
C0218 ARMADURA CA-60 MÉDIA D=6,4 A 9,5mm	SEINFRA	KG	0,78000000	8,07	6,29
C0840 CONCRETO P/VIBR., FCK 15 MPa COM AGREGADO ADQUIRIDO	SEINFRA	M3	0,02520000	326,95	8,24
C2784 ESCAVAÇÃO MANUAL SOLO DE 1A.CAT. PROF. ATÉ 1.50m	SEINFRA	M3	0,21600000	34,61	7,48
C2827 FORMA PLANA CHAPA COMPENSADA RESINADA, ESP.= 10mm UTIL. 3X	SEINFRA	M2	0,12000000	105,47	12,66
C3407 REBOCO C/ ARGAMASSA DE CIMENTO E AREIA S/ PENEIRAR, TRAÇO 1:6	SEINFRA	M2	0,60000000	25,95	15,57
TOTAL SERVICIO:					116,44

VALOR SEM ENCARGOS: 83,39

VALOR ENCARGOS (85,20%): 33,05

VALOR COM ENCARGOS: 116,44

VALOR BDI (26,85%): 31,26

VALOR COM BDI: 147,70

11.6.2. C1196 - ELETRODUTO PVC ROSC.INCL.CONEXÕES D= 25mm (3/4") (M)

MAO DE OBRA	FONTE	UNID	COEFICIENTE	PREÇO UNITÁRIO	TOTAL
I0042 AJUDANTE DE ELETRICISTA	SEINFRA	H	0,30000000	14,36	4,31
I2312 ELETRICISTA	SEINFRA	H	0,30000000	17,87	5,36
TOTAL MAO DE OBRA:					9,67

MATERIAL	FONTE	UNID	COEFICIENTE	PREÇO UNITÁRIO	TOTAL
I1075 ELETRODUTO DE PVC RIGIDO 3/4"	SEINFRA	M	1,10000000	2,96	3,26
TOTAL MATERIAL:					3,26

VALOR SEM ENCARGOS: 8,48

VALOR ENCARGOS (85,20%): 4,45

VALOR COM ENCARGOS: 12,93

VALOR BDI (26,85%): 3,47

VALOR COM BDI: 16,40

11.6.3. C1184 - ELETRODUTO FLEXÍVEL, TIPO GARGANTA (M)

MAO DE OBRA	FONTE	UNID	COEFICIENTE	PREÇO UNITÁRIO	TOTAL
I0042 AJUDANTE DE ELETRICISTA	SEINFRA	H	0,80000000	14,36	11,49
TOTAL MAO DE OBRA:					11,49

MATERIAL	FONTE	UNID	COEFICIENTE	PREÇO UNITÁRIO	TOTAL
I1084 ELETRODUTO FLEXIVEL TIPO GARGANTA	SEINFRA	M	1,00000000	1,70	1,70
TOTAL MATERIAL:					1,70

VALOR SEM ENCARGOS: 7,90

VALOR ENCARGOS (85,20%): 5,29

VALOR COM ENCARGOS: 13,19

VALOR BDI (26,85%): 3,54

VALOR COM BDI: 16,73



RELATÓRIO ANALÍTICO - COMPOSIÇÕES DE CUSTOS

OBRA:	CONSTRUÇÃO DE PRAÇA	DATA : 26/08/2020	BDI : 26,85%			
LOCAL:	PRAÇA COSMO PINHEIRO DE MIRANDA, DISTRITO DE NOVA FLORESTA.	FONTE	VERSAO	HORA	MES	REF.
		SEINFRA	026.1 COM DESONERAÇÃO	85,20%	-	12/2018
			COMPOSIÇÕES PRÓPRIAS	-	-	-

11.6.4. C1374 - FIO ISOLADO PVC P/750V 2.5 MM2 (M)

MAO DE OBRA	FONTE	UNID	COEFICIENTE	PREÇO UNITÁRIO	TOTAL
10042 AJUDANTE DE ELETRICISTA	SEINFRA	H	0,11000000	14,36	1,58
12312 ELETRICISTA	SEINFRA	H	0,11000000	17,87	1,97
TOTAL MAO DE OBRA:					3,55

MATERIAL	FONTE	UNID	COEFICIENTE	PREÇO UNITÁRIO	TOTAL
11172 FIO ISOLADO EM PVC 2.50MM2 - 750V	SEINFRA	M	1,02000000	1,22	1,24
TOTAL MATERIAL:					1,24

4148
C.P.L.

VALOR SEM ENCARGOS:	3,15
VALOR ENCARGOS (85,20%):	1,64
VALOR COM ENCARGOS:	4,79
VALOR BDI (26,85%):	1,29
VALOR COM BDI:	6,08

11.6.5. C4108 - LUMINÁRIA QUADRADA EMBUTIDA NA PAREDE PARA LÂMPADA FLUORESCENTE COMPACTA 2X26W EM ALUMÍNIO FUNDIDO E PINTADO POR PROCESSO ELETROSTÁTICO COM REFLETOR EM ALUMÍNIO ANODIZADO ALTO BRILHO E DIFUSOR EM VIDRO TRANSPARENTE PRISMÁTICO (UN)

MAO DE OBRA	FONTE	UNID	COEFICIENTE	PREÇO UNITÁRIO	TOTAL
10042 AJUDANTE DE ELETRICISTA	SEINFRA	H	1,50000000	14,36	21,54
12312 ELETRICISTA	SEINFRA	H	1,50000000	17,87	26,81
TOTAL MAO DE OBRA:					48,35

MATERIAL	FONTE	UNID	COEFICIENTE	PREÇO UNITÁRIO	TOTAL
17929 LUMINÁRIA QUADRADA EMBUTIDA NA PAREDE PARA LÂMPADA FLUORESCENTE COMPACTA 2X26W EM ALUMÍNIO FUNDIDO E PINTADO POR PROCESSO ELETROSTÁTICO COM REFLETOR EM ALUMÍNIO ANODIZADO ALTO BRILHO E DIFUSOR EM VIDRO TRANSPARENTE PRISMÁTICO	SEINFRA	UN	1,00000000	386,21	386,21
TOTAL MATERIAL:					386,21

VALOR SEM ENCARGOS:	412,31
VALOR ENCARGOS (85,20%):	22,25
VALOR COM ENCARGOS:	434,56
VALOR BDI (26,85%):	116,68
VALOR COM BDI:	551,24

11.6.6. C1029 - CÉLULA FOTOELÉTRICA P/ LÂMPADA, ATÉ 250W (UN)

MAO DE OBRA	FONTE	UNID	COEFICIENTE	PREÇO UNITÁRIO	TOTAL
10042 AJUDANTE DE ELETRICISTA	SEINFRA	H	0,80000000	14,36	11,49
12312 ELETRICISTA	SEINFRA	H	0,80000000	17,87	14,30
TOTAL MAO DE OBRA:					25,79

MATERIAL	FONTE	UNID	COEFICIENTE	PREÇO UNITÁRIO	TOTAL
10503 CELULA FOTOELETRICA P/ LAMPADA 250W, C/ SUPORTE	SEINFRA	UN	1,00000000	26,11	26,11
TOTAL MATERIAL:					26,11

VALOR SEM ENCARGOS:	40,03
VALOR ENCARGOS (85,20%):	11,87
VALOR COM ENCARGOS:	51,90
VALOR BDI (26,85%):	13,94
VALOR COM BDI:	65,84



RELATÓRIO ANALÍTICO - COMPOSIÇÕES DE CUSTOS

OBRA:	CONSTRUÇÃO DE PRAÇA	DATA: 26/08/2020	BDI: 26,85%
LOCAL:	PRAÇA COSMO PINHEIRO DE MIRANDA, DISTRITO DE NOVA FLORESTA.	FONTE:	VERSÃO:
		SEINFRA	026.1 COM DESONERAÇÃO
			COMPOSIÇÕES PRÓPRIAS
		HORA:	MES:
		85,20%	-
			REF:
			12/2018

11.7.1. C1208 - EMASSAMENTO DE PAREDES INTERNAS 2 DEMÃOS C/MASSA DE PVA (M2)

MAO DE OBRA	FONTE	UNID	COEFICIENTE	PREÇO UNITÁRIO	TOTAL
10045 AJUDANTE DE PINTOR	SEINFRA	H	0,20000000	14,36	2,87
12395 PINTOR	SEINFRA	H	0,30000000	17,65	5,30
TOTAL MAO DE OBRA:					8,17

MATERIAL	FONTE	UNID	COEFICIENTE	PREÇO UNITÁRIO	TOTAL
11347 LIXA PARA MADEIRA/MASSA	SEINFRA	UN	0,40000000	0,54	0,22
11513 MASSA CORRIDA A BASE DE PVA	SEINFRA	KG	0,70000000	5,20	3,64
TOTAL MATERIAL:					3,86

4 149
Fls.
C.F.L.

VALOR SEM ENCARGOS:	8,27
VALOR ENCARGOS (85.20%):	3,76
VALOR COM ENCARGOS:	12,03
VALOR BDI (26.85%):	3,23
VALOR COM BDI:	15,26

11.7.2. C1614 - LATEX DUAS DEMÃOS EM PAREDES EXTERNAS S/MASSA (M2)

MAO DE OBRA	FONTE	UNID	COEFICIENTE	PREÇO UNITÁRIO	TOTAL
10045 AJUDANTE DE PINTOR	SEINFRA	H	0,35000000	14,36	5,03
12395 PINTOR	SEINFRA	H	0,40000000	17,65	7,06
TOTAL MAO DE OBRA:					12,09

MATERIAL	FONTE	UNID	COEFICIENTE	PREÇO UNITÁRIO	TOTAL
10035 AGUARRAZ MINERAL	SEINFRA	L	0,05000000	12,64	0,63
11347 LIXA PARA MADEIRA/MASSA	SEINFRA	UN	0,25000000	0,54	0,14
11488 LÍQUIDO PREPARADOR DE SUPERFÍCIES	SEINFRA	L	0,12000000	16,46	1,98
12097 TINTA LATEX ACRÍLICA	SEINFRA	L	0,17000000	16,77	2,85
TOTAL MATERIAL:					5,60

VALOR SEM ENCARGOS:	12,12
VALOR ENCARGOS (85.20%):	5,57
VALOR COM ENCARGOS:	17,69
VALOR BDI (26.85%):	4,75
VALOR COM BDI:	22,44

12.1. C3447 - LIMPEZA DE PISO EM ÁREA URBANIZADA (M2)

MAO DE OBRA	FONTE	UNID	COEFICIENTE	PREÇO UNITÁRIO	TOTAL
12543 SERVENTE	SEINFRA	H	0,07500000	13,06	0,98
TOTAL MAO DE OBRA:					0,98

VALOR SEM ENCARGOS:	0,63
VALOR ENCARGOS (85.20%):	0,45
VALOR COM ENCARGOS:	0,98
VALOR BDI (26.85%):	0,26
VALOR COM BDI:	1,24

S & T Construções e Locações de Mão de Obra Eireli-ME
CNPJ: 18.413.043/0001-64

Francisco Anivaldo Hatino Sales
CPF: 272.886.603-25
TITULAR

José de Arimatéia Moraes Junior
Engenheiro Civil
CREA-CE. 14164-D RNP. 0601803030