

COMPOSIÇÃO DE CUSTOS UNITÁRIOS

11.12. C1928 - PLACA P/CAIXA ESTAMPADA 4"X2" OU 3"X3" (UN)						
MAO DE OBRA		FONTE	UNID	COEFICIENTE	PREÇO	TOTAL
				E	UNITÁRIO	
I0042	AJUDANTE DE ELETRICISTA	SEINFRA	H	0,05000000	7,84	0,39
I2312	ELETRICISTA	SEINFRA	H	0,05000000	9,76	0,49
TOTAL MAO DE OBRA:						0,88
MATERIAL		FONTE	UNID	COEFICIENTE	PREÇO	TOTAL
				E	UNITÁRIO	
I1105	ESELHO 4"X2" OU 3"X3"	SEINFRA	UN	1,00000000	2,61	2,61
TOTAL MATERIAL:						2,61
VALOR SEM ENCARGOS:						3,49
VALOR ENCARGOS:						0,75
VALOR COM ENCARGOS:						4,24
VALOR BDI (26.88%):						1,14
VALOR COM BDI:						5,38

11.13. C1494 - INTERRUPTOR UMA TECLA SIMPLES 10A 250V (UN)						
MAO DE OBRA		FONTE	UNID	COEFICIENTE	PREÇO	TOTAL
				E	UNITÁRIO	
I0042	AJUDANTE DE ELETRICISTA	SEINFRA	H	0,21000000	7,84	1,65
I2312	ELETRICISTA	SEINFRA	H	0,21000000	9,76	2,05
TOTAL MAO DE OBRA:						3,70
MATERIAL		FONTE	UNID	COEFICIENTE	PREÇO	TOTAL
				E	UNITÁRIO	
I1255	INTERRUPTOR 1 TECLA SIMPLES	SEINFRA	UN	1,00000000	7,60	7,60
TOTAL MATERIAL:						7,60
VALOR SEM ENCARGOS:						11,30
VALOR ENCARGOS:						3,14
VALOR COM ENCARGOS:						14,44
VALOR BDI (26.88%):						3,89
VALOR COM BDI:						18,33

11.14. C1479 - INTERRUPTOR DUAS TECLAS SIMPLES 10A 250V (UN)						
MAO DE OBRA		FONTE	UNID	COEFICIENTE	PREÇO	TOTAL
				E	UNITÁRIO	
I0042	AJUDANTE DE ELETRICISTA	SEINFRA	H	0,37000000	7,84	2,90
I2312	ELETRICISTA	SEINFRA	H	0,37000000	9,76	3,61
TOTAL MAO DE OBRA:						6,51
MATERIAL		FONTE	UNID	COEFICIENTE	PREÇO	TOTAL
				E	UNITÁRIO	
I1263	INTERRUPTOR 2 TECLAS SIMPLES	SEINFRA	UN	1,00000000	10,89	10,89
TOTAL MATERIAL:						10,89
VALOR SEM ENCARGOS:						17,40
VALOR ENCARGOS:						5,55
VALOR COM ENCARGOS:						22,95
VALOR BDI (26.88%):						6,17
VALOR COM BDI:						29,12

11.15. C2484 - TOMADA 2 POLOS MAIS TERRA 20A 250V (UN)						
MAO DE OBRA		FONTE	UNID	COEFICIENTE	PREÇO	TOTAL
				E	UNITÁRIO	
I0042	AJUDANTE DE ELETRICISTA	SEINFRA	H	0,29000000	7,84	2,27
I2312	ELETRICISTA	SEINFRA	H	0,29000000	9,76	2,83
TOTAL MAO DE OBRA:						5,10
MATERIAL		FONTE	UNID	COEFICIENTE	PREÇO	TOTAL
				E	UNITÁRIO	
I2107	TOMADA 2POLOS E TERRA	SEINFRA	UN	1,00000000	6,96	6,96
TOTAL MATERIAL:						6,96
VALOR SEM ENCARGOS:						12,06



PREFEITURA MUNICIPAL DE JAGUARIBE - CE

OBRA: REFORMA COM AMPLIAÇÃO DO CENTRO DE ARTESANATO FLORENTINO OLIVEIRA MELO
 LOCAL: BR 116 KM 305, JAGUARIBE - CE
 DATA: AGOSTO/2019



COMPOSIÇÃO DE CUSTOS UNITÁRIOS

VALOR ENCARGOS:	4,35
VALOR COM ENCARGOS:	16,41
VALOR BDI (26.88%):	4,41
VALOR COM BDI:	20,82

11.16. C2493 - TOMADA UNIVERSAL 10A 250V (UN)

MAO DE OBRA		FONTE	UNID	COEFICIENT E	PREÇO UNITÁRIO	TOTAL
I0042	AJUDANTE DE ELETRICISTA	SEINFRA	H	0,21000000	7,84	1,65
I2312	ELETRICISTA	SEINFRA	H	0,21000000	9,76	2,05
TOTAL MAO DE OBRA:						3,70
MATERIAL		FONTE	UNID	COEFICIENT E	PREÇO UNITÁRIO	TOTAL
I2119	TOMADA UNIVERSAL 2POLOS	SEINFRA	UN	1,00000000	6,96	6,96
TOTAL MATERIAL:						6,96
VALOR SEM ENCARGOS:						10,66
VALOR ENCARGOS:						3,15
VALOR COM ENCARGOS:						13,81
VALOR BDI (26.88%):						3,71
VALOR COM BDI:						17,52

11.17. C1092 - DISJUNTOR MONOPOLAR EM QUADRO DE DISTRIBUIÇÃO 10A (UN)

MAO DE OBRA		FONTE	UNID	COEFICIENT E	PREÇO UNITÁRIO	TOTAL
I0042	AJUDANTE DE ELETRICISTA	SEINFRA	H	0,30000000	7,84	2,35
I2312	ELETRICISTA	SEINFRA	H	0,30000000	9,76	2,93
TOTAL MAO DE OBRA:						5,28
MATERIAL		FONTE	UNID	COEFICIENT E	PREÇO UNITÁRIO	TOTAL
I0980	DISJUNTOR MONOPOLAR 10A	SEINFRA	UN	1,00000000	9,87	9,87
TOTAL MATERIAL:						9,87
VALOR SEM ENCARGOS:						15,15
VALOR ENCARGOS:						4,50
VALOR COM ENCARGOS:						19,65
VALOR BDI (26.88%):						5,28
VALOR COM BDI:						24,93

11.18. C1093 - DISJUNTOR MONOPOLAR EM QUADRO DE DISTRIBUIÇÃO 16A (UN)

MAO DE OBRA		FONTE	UNID	COEFICIENT E	PREÇO UNITÁRIO	TOTAL
I0042	AJUDANTE DE ELETRICISTA	SEINFRA	H	0,30000000	7,84	2,35
I2312	ELETRICISTA	SEINFRA	H	0,30000000	9,76	2,93
TOTAL MAO DE OBRA:						5,28
MATERIAL		FONTE	UNID	COEFICIENT E	PREÇO UNITÁRIO	TOTAL
I0981	DISJUNTOR MONOPOLAR 16A	SEINFRA	UN	1,00000000	9,87	9,87
TOTAL MATERIAL:						9,87
VALOR SEM ENCARGOS:						15,15
VALOR ENCARGOS:						4,50
VALOR COM ENCARGOS:						19,65
VALOR BDI (26.88%):						5,28
VALOR COM BDI:						24,93

11.19. C1095 - DISJUNTOR MONOPOLAR EM QUADRO DE DISTRIBUIÇÃO 20A (UN)

MAO DE OBRA		FONTE	UNID	COEFICIENT E	PREÇO UNITÁRIO	TOTAL
I0042	AJUDANTE DE ELETRICISTA	SEINFRA	H	0,30000000	7,84	2,35
I2312	ELETRICISTA	SEINFRA	H	0,30000000	9,76	2,93
TOTAL MAO DE OBRA:						5,28

PREFEITURA MUNICIPAL DE JAGUARIBE - CE

OBRA: REFORMA COM AMPLIAÇÃO DO CENTRO DE ARTESANATO FLORENTINO OLIVEIRA MELO
 LOCAL: BR 116 KM 305, JAGUARIBE - CE
 DATA: AGOSTO/2019



COMPOSIÇÃO DE CUSTOS UNITÁRIOS

MATERIAL	FONTE	UNID	COEFICIENTE	PREÇO	TOTAL
			E	UNITÁRIO	
I0983	DISJUNTOR MONOPOLAR 20A	SEINFRA	UN	1,00000000	9,87
TOTAL MATERIAL:					9,87
VALOR SEM ENCARGOS:					15,15
VALOR ENCARGOS					4,50
VALOR COM ENCARGOS:					19,65
VALOR BDI (26.88%):					5,28
VALOR COM BDI:					24,93

11.20. C4530 - DISJUNTOR DIFERENCIAL DR-16A - 40A, 30mA (UN)					
MAO DE OBRA	FONTE	UNID	COEFICIENTE	PREÇO	TOTAL
			E	UNITÁRIO	
I0037	AJUDANTE	SEINFRA	H	0,60000000	7,84
I2312	ELETRICISTA	SEINFRA	H	0,60000000	9,76
TOTAL MAO DE OBRA:					10,55
MATERIAL	FONTE	UNID	COEFICIENTE	PREÇO	TOTAL
			E	UNITÁRIO	
I8365	DISJUNTOR DIFERENCIAL DR-16A - 40A, 30mA	SEINFRA	UN	1,00000000	119,43
TOTAL MATERIAL:					119,43
VALOR SEM ENCARGOS:					129,98
VALOR ENCARGOS					9,00
VALOR COM ENCARGOS:					138,98
VALOR BDI (26.88%):					37,36
VALOR COM BDI:					176,34

11.21. C1121 - DISJUNTOR TRIPOLAR EM QUADRO DE DISTRIBUIÇÃO 20A (UN)					
MAO DE OBRA	FONTE	UNID	COEFICIENTE	PREÇO	TOTAL
			E	UNITÁRIO	
I0042	AJUDANTE DE ELETRICISTA	SEINFRA	H	0,90000000	7,84
I2312	ELETRICISTA	SEINFRA	H	0,90000000	9,76
TOTAL MAO DE OBRA:					15,84
MATERIAL	FONTE	UNID	COEFICIENTE	PREÇO	TOTAL
			E	UNITÁRIO	
I1007	DISJUNTOR TRIPOLAR 20A	SEINFRA	UN	1,00000000	53,52
TOTAL MATERIAL:					53,52
VALOR SEM ENCARGOS:					69,36
VALOR ENCARGOS					13,49
VALOR COM ENCARGOS:					82,85
VALOR BDI (26.88%):					22,27
VALOR COM BDI:					105,12

11.22. C1125 - DISJUNTOR TRIPOLAR EM QUADRO DE DISTRIBUIÇÃO 40A (UN)					
MAO DE OBRA	FONTE	UNID	COEFICIENTE	PREÇO	TOTAL
			E	UNITÁRIO	
I0042	AJUDANTE DE ELETRICISTA	SEINFRA	H	0,90000000	7,84
I2312	ELETRICISTA	SEINFRA	H	0,90000000	9,76
TOTAL MAO DE OBRA:					15,84
MATERIAL	FONTE	UNID	COEFICIENTE	PREÇO	TOTAL
			E	UNITÁRIO	
I1011	DISJUNTOR TRIPOLAR 40A	SEINFRA	UN	1,00000000	53,52
TOTAL MATERIAL:					53,52
VALOR SEM ENCARGOS:					69,36
VALOR ENCARGOS					13,49
VALOR COM ENCARGOS:					82,85
VALOR BDI (26.88%):					22,27
VALOR COM BDI:					105,12

11.23. C4562 - DISPOSITIVO DE PROTEÇÃO CONTRA SURTOS DE TENSAO - DPS's - 40 KA/440V (UN)					
--	--	--	--	--	--





COMPOSIÇÃO DE CUSTOS UNITÁRIOS

MATERIAL	UNID	QUANT	PREÇO UNITÁRIO	TOTAL
10442	UN	1,00000000	119,10	119,10
DISPOSITIVO DE PROTEÇÃO CONTRA SURTOS DE TENSÃO - DPS's - 40 KA/440V FORNECIMENTO E INSTALAÇÃO				
TOTAL MATERIAL:				119,10
VALOR SEM ENCARGOS:				119,10
VALOR ENCARGOS:				0,00
VALOR COM ENCARGOS:				119,10
VALOR BDI (26.88%):				32,01
VALOR COM BDI:				151,11

11.24. C1184 - ELETRODUTO FLEXIVEL, TIPO GARGANTA (M)

MAO DE OBRA	UNID	QUANT	PREÇO UNITÁRIO	TOTAL
10042	H	0,80000000	7,84	6,27
AJUDANTE DE ELETRICISTA				
TOTAL MAO DE OBRA:				6,27

MATERIAL	UNID	QUANT	PREÇO UNITÁRIO	TOTAL
11084	M	1,00000000	1,72	1,72
ELETRODUTO FLEXIVEL TIPO GARGANTA				
TOTAL MATERIAL:				1,72
VALOR SEM ENCARGOS:				7,99
VALOR ENCARGOS:				5,35
VALOR COM ENCARGOS:				13,34
VALOR BDI (26.88%):				3,58
VALOR COM BDI:				16,92

11.25. C1185 - ELETRODUTO PVC ROSC. D= 20mm (1/2") (M)

MAO DE OBRA	UNID	QUANT	PREÇO UNITÁRIO	TOTAL
10042	H	0,17000000	7,84	1,33
AJUDANTE DE ELETRICISTA				
12312	H	0,17000000	9,76	1,66
ELETRICISTA				
TOTAL MAO DE OBRA:				2,99

MATERIAL	UNID	QUANT	PREÇO UNITÁRIO	TOTAL
11071	M	1,00000000	2,23	2,23
ELETRODUTO DE PVC RIGIDO 1/2"				
TOTAL MATERIAL:				2,23
VALOR SEM ENCARGOS:				5,22
VALOR ENCARGOS:				2,55
VALOR COM ENCARGOS:				7,77
VALOR BDI (26.88%):				2,09
VALOR COM BDI:				9,86

11.26. C1199 - ELETRODUTO PVC ROSC.INCL.CONEXOES D= 50mm (1 1/2") (M)

MAO DE OBRA	UNID	QUANT	PREÇO UNITÁRIO	TOTAL
10042	H	0,60000000	7,84	4,70
AJUDANTE DE ELETRICISTA				
12312	H	0,60000000	9,76	5,85
ELETRICISTA				
TOTAL MAO DE OBRA:				10,55

MATERIAL	UNID	QUANT	PREÇO UNITÁRIO	TOTAL
11068	M	1,10000000	7,11	7,82
ELETRODUTO DE PVC RIGIDO 1 1/2"				
TOTAL MATERIAL:				7,82
VALOR SEM ENCARGOS:				18,37
VALOR ENCARGOS:				9,00
VALOR COM ENCARGOS:				27,37
VALOR BDI (26.88%):				7,36
VALOR COM BDI:				34,73



PREFEITURA MUNICIPAL DE JAGUARIBE - CE

OBRA: REFORMA COM AMPLIAÇÃO DO CENTRO DE ARTESANATO FLORENTINO OLIVEIRA
 LOCAL: BR 116 KM 305, JAGUARIBE - CE
 DATA: AGOSTO/2019

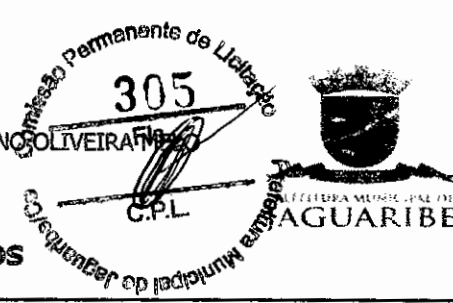

COMPOSIÇÃO DE CUSTOS UNITÁRIOS

11.27. C1196 - ELETRODUTO PVC ROSC.INCL.CONEXÕES D= 25mm (3/4") (M)						
MAO DE OBRA		FONTE	UNID	COEFICIENTE	PREÇO UNITÁRIO	TOTAL
10042	AJUDANTE DE ELETRICISTA	SEINFRA	H	0,30000000	7,84	2,35
12312	ELETRICISTA	SEINFRA	H	0,30000000	9,76	2,93
TOTAL MAO DE OBRA:						5,28
MATERIAL		FONTE	UNID	COEFICIENTE	PREÇO UNITÁRIO	TOTAL
11075	ELETRODUTO DE PVC RIGIDO 3/4"	SEINFRA	M	1,10000000	2,99	3,29
TOTAL MATERIAL:						3,29
VALOR SEM ENCARGOS:						8,57
VALOR ENCARGOS:						4,49
VALOR COM ENCARGOS:						13,06
VALOR BDI (26.88%):						3,51
VALOR COM BDI:						16,57

11.28. C1197 - ELETRODUTO PVC ROSC.INCL.CONEXÕES D= 32mm (1") (M)						
MAO DE OBRA		FONTE	UNID	COEFICIENTE	PREÇO UNITÁRIO	TOTAL
10042	AJUDANTE DE ELETRICISTA	SEINFRA	H	0,45000000	7,84	3,53
12312	ELETRICISTA	SEINFRA	H	0,45000000	9,76	4,39
TOTAL MAO DE OBRA:						7,92
MATERIAL		FONTE	UNID	COEFICIENTE	PREÇO UNITÁRIO	TOTAL
11070	ELETRODUTO DE PVC RIGIDO 1"	SEINFRA	M	1,10000000	4,25	4,68
TOTAL MATERIAL:						4,68
VALOR SEM ENCARGOS:						12,60
VALOR ENCARGOS:						6,74
VALOR COM ENCARGOS:						19,34
VALOR BDI (26.88%):						5,20
VALOR COM BDI:						24,54

11.29. C0466 - BRACEDEIRA TIPO "D", METALICA ATE 1" (UN)						
MAO DE OBRA		FONTE	UNID	COEFICIENTE	PREÇO UNITÁRIO	TOTAL
10042	AJUDANTE DE ELETRICISTA	SEINFRA	H	0,30000000	7,84	2,35
TOTAL MAO DE OBRA:						2,35
MATERIAL		FONTE	UNID	COEFICIENTE	PREÇO UNITÁRIO	TOTAL
10273	BRACEDEIRA TIPO "D", METALICA DE 1"	SEINFRA	UN	1,00000000	0,92	0,92
TOTAL MATERIAL:						0,92
VALOR SEM ENCARGOS:						3,27
VALOR ENCARGOS:						2,01
VALOR COM ENCARGOS:						5,28
VALOR BDI (26.88%):						1,41
VALOR COM BDI:						6,69

11.30. C2066 - QUADRO DE DISTRIBUIÇÃO DE LUZ SOBREPOR ATE 6 DIVISÕES, C/BARRAMENTO (UN)						
MAO DE OBRA		FONTE	UNID	COEFICIENTE	PREÇO UNITÁRIO	TOTAL
10042	AJUDANTE DE ELETRICISTA	SEINFRA	H	1,20000000	7,84	9,41
12312	ELETRICISTA	SEINFRA	H	1,20000000	9,76	11,71
TOTAL MAO DE OBRA:						21,12
MATERIAL		FONTE	UNID	COEFICIENTE	PREÇO UNITÁRIO	TOTAL
10193	BARRAMENTO NEUTRO P/ BAIXA TENSÃO	SEINFRA	UN	1,00000000	30,60	30,60
10194	BARRAMENTO PRINCIPAL P/ BAIXA TENSÃO	SEINFRA	UN	1,00000000	30,10	30,10
10195	BARRAMENTO TERRA P/ BAIXA TENSÃO	SEINFRA	UN	1,00000000	24,88	24,88



7

PREFEITURA MUNICIPAL DE JAGUARIBE - CE

OBRA: REFORMA COM AMPLIAÇÃO DO CENTRO DE ARTESANATO FLORENTINO OLIVEIRA ABELO
 LOCAL: BR 116 KM 305, JAGUARIBE - CE
 DATA: AGOSTO/2019



COMPOSIÇÃO DE CUSTOS UNITÁRIOS

11747	QUADRO DE DISTRIBUIÇÃO SOBREPOR ATÉ 6 DIVISÕES	SEINFRA	UN	1,00000000	36,37	36,37
					TOTAL MATERIAL:	121,95
					VALOR SEM ENCARGOS:	143,07
					VALOR ENCARGOS	17,99
					VALOR COM ENCARGOS:	161,06
					VALOR BDI (26.88%):	43,29
					VALOR COM BDI:	204,35

11.31. C2077 - QUADRO DE DISTRIBUIÇÃO DE LUZ EMBUTIR ATÉ 6 DIVISÕES, C/BARRAMENTO (UN)						
MAO DE OBRA		FONTE	UNID	COEFICIENT E	PREÇO UNITÁRIO	TOTAL
10042	AJUDANTE DE ELETRICISTA	SEINFRA	H	1,20000000	7,84	9,41
12312	ELETRICISTA	SEINFRA	H	1,20000000	9,76	11,71
					TOTAL MAO DE OBRA:	21,12
MATERIAL		FONTE	UNID	COEFICIENT E	PREÇO UNITÁRIO	TOTAL
10193	BARRAMENTO NEUTRO P/ BAIXA TENSÃO	SEINFRA	UN	1,00000000	30,60	30,60
10194	BARRAMENTO PRINCIPAL P/ BAIXA TENSÃO	SEINFRA	UN	1,00000000	30,10	30,10
10195	BARRAMENTO TERRA P/ BAIXA TENSÃO	SEINFRA	UN	1,00000000	24,88	24,88
12412	QUADRO DE DISTRIBUIÇÃO PARA 6 CIRCUITOS	SEINFRA	UN	1,00000000	36,37	36,37
					TOTAL MATERIAL:	121,95
					VALOR SEM ENCARGOS:	143,07
					VALOR ENCARGOS	17,99
					VALOR COM ENCARGOS:	161,06
					VALOR BDI (26.88%):	43,29
					VALOR COM BDI:	204,35

11.32. C2068 - QUADRO DE DISTRIBUIÇÃO DE LUZ EMBUTIR ATÉ 24 DIVISÕES 332X332X95mm,						
MAO DE OBRA		FONTE	UNID	COEFICIENT E	PREÇO UNITÁRIO	TOTAL
10042	AJUDANTE DE ELETRICISTA	SEINFRA	H	3,00000000	7,84	23,52
12312	ELETRICISTA	SEINFRA	H	3,00000000	9,76	29,27
					TOTAL MAO DE OBRA:	52,79
MATERIAL		FONTE	UNID	COEFICIENT E	PREÇO UNITÁRIO	TOTAL
10193	BARRAMENTO NEUTRO P/ BAIXA TENSÃO	SEINFRA	UN	1,00000000	30,60	30,60
10194	BARRAMENTO PRINCIPAL P/ BAIXA TENSÃO	SEINFRA	UN	1,00000000	30,10	30,10
10195	BARRAMENTO TERRA P/ BAIXA TENSÃO	SEINFRA	UN	1,00000000	24,88	24,88
11756	QUADRO DISTRIBUIÇÃO LUZ 332X332X95MM	SEINFRA	UN	1,00000000	116,59	116,59
					TOTAL MATERIAL:	202,17
					VALOR SEM ENCARGOS:	254,96
					VALOR ENCARGOS	44,98
					VALOR COM ENCARGOS:	299,94
					VALOR BDI (26.88%):	80,62
					VALOR COM BDI:	380,56

11.33. C3579 - QUADRO DE MEDIÇÃO PADRÃO COELCE - PADRÃO POPULAR (UN)						
MAO DE OBRA		FONTE	UNID	COEFICIENT E	PREÇO UNITÁRIO	TOTAL
10042	AJUDANTE DE ELETRICISTA	SEINFRA	H	1,00000000	7,84	7,84
12312	ELETRICISTA	SEINFRA	H	1,00000000	9,76	9,76
					TOTAL MAO DE OBRA:	17,60



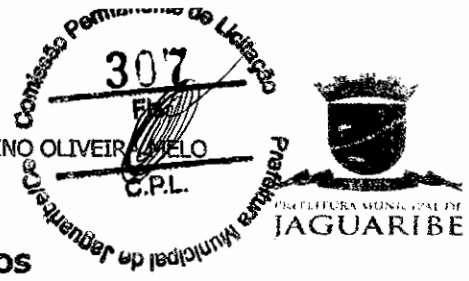

COMPOSIÇÃO DE CUSTOS UNITÁRIOS

MATERIAL	FONTES	UNID	COEFICIENTE	PREÇO UNITÁRIO	TOTAL
I6129	QUADRO MEDIÇÃO PADRÃO COELCE (PADRÃO MUTIRÃO)	SEINFRA UN	1,00000000	44,80	44,80
TOTAL MATERIAL:					44,80
VALOR SEM ENCARGOS:					62,40
VALOR ENCARGOS:					14,99
VALOR COM ENCARGOS:					77,39
VALOR BDI (26.88%):					20,80
VALOR COM BDI:					98,19

11.36. C1665 - LUMINARIA FLUORESCENTE COMPLETA C/2 LAMPADAS DE 20W (UN)

MAO DE OBRA	FONTES	UNID	COEFICIENTE	PREÇO UNITÁRIO	TOTAL
I0042	AJUDANTE DE ELETRICISTA	SEINFRA H	1,10000000	7,84	8,62
I2312	ELETRICISTA	SEINFRA H	1,10000000	9,76	10,73
TOTAL MAO DE OBRA:					19,35

MATERIAL	FONTES	UNID	COEFICIENTE	PREÇO UNITÁRIO	TOTAL
I1363	LUMINARIA FLUORESCENTE 2X20W COMPLETA COM LAMPADA	SEINFRA UN	1,00000000	46,00	46,00
TOTAL MATERIAL:					46,00
VALOR SEM ENCARGOS:					65,35
VALOR ENCARGOS:					16,50
VALOR COM ENCARGOS:					81,85
VALOR BDI (26.88%):					22,00
VALOR COM BDI:					103,85

11.37. C1666 - LUMINARIA FLUORESCENTE COMPLETA C/2 LAMPADAS DE 40W (UN)

MAO DE OBRA	FONTES	UNID	COEFICIENTE	PREÇO UNITÁRIO	TOTAL
I0042	AJUDANTE DE ELETRICISTA	SEINFRA H	1,10000000	7,84	8,62
I2312	ELETRICISTA	SEINFRA H	1,10000000	9,76	10,73
TOTAL MAO DE OBRA:					19,35

MATERIAL	FONTES	UNID	COEFICIENTE	PREÇO UNITÁRIO	TOTAL
I1364	LUMINARIA FLUORESCENTE 2X40W COMPLETA COM LAMPADA	SEINFRA UN	1,00000000	57,77	57,77
TOTAL MATERIAL:					57,77
VALOR SEM ENCARGOS:					77,12
VALOR ENCARGOS:					16,50
VALOR COM ENCARGOS:					93,62
VALOR BDI (26.88%):					25,16
VALOR COM BDI:					118,78

11.38. C4105 - ARANDELA PARA FLUORESCENTE COMPACTA 18W EM ALUMÍNIO ANODIZADO E PINTADO

MAO DE OBRA	FONTES	UNID	COEFICIENTE	PREÇO UNITÁRIO	TOTAL
I0042	AJUDANTE DE ELETRICISTA	SEINFRA H	1,20000000	7,84	9,41
I2312	ELETRICISTA	SEINFRA H	1,20000000	9,76	11,71
TOTAL MAO DE OBRA:					21,12

MATERIAL	FONTES	UNID	COEFICIENTE	PREÇO UNITÁRIO	TOTAL
I7926	ARANDELA PARA FLUORESCENTE COMPACTA 18W EM ALUMÍNIO ANODIZADO E PINTADO POR PROCESSO ELETROSTÁTICO COM UM VISOR EM VIDRO FOSCO	SEINFRA UN	1,00000000	137,68	137,68
TOTAL MATERIAL:					137,68
VALOR SEM ENCARGOS:					158,80



PREFEITURA MUNICIPAL DE JAGUARIBE - CE

OBRA: REFORMA COM AMPLIAÇÃO DO CENTRO DE ARTESANATO FLORENTINO OLIVEIRA
 LOCAL: BR 116 KM 305, JAGUARIBE - CE
 DATA: AGOSTO/2019



COMPOSIÇÃO DE CUSTOS UNITÁRIOS

VALOR ENCARGOS	17,99
VALOR COM ENCARGOS:	176,79
VALOR BDI (26.88%):	47,52
VALOR COM BDI:	224,31

11.39. C1674 - LUMINÁRIA TIPO GLOBO VIDRO C/ LAMPADA INCANDESCENTE (UN)						
MAO DE OBRA		FONTE	UNID	COEFICIENT E	PREÇO UNITÁRIO	TOTAL
I0042	AJUDANTE DE ELETRICISTA	SEINFRA	H	0,80000000	7,84	6,27
I2312	ELETRICISTA	SEINFRA	H	0,80000000	9,76	7,81
TOTAL MAO DE OBRA:						14,08
MATERIAL		FONTE	UNID	COEFICIENT E	PREÇO UNITÁRIO	TOTAL
I1378	LUMINARIA TIPO GLOBO DE VIDRO	SEINFRA	UN	1,00000000	35,90	35,90
I1471	LÂMPADA INCANDESCENTE DE 25 ATE 100W	SEINFRA	UN	1,00000000	2,00	2,00
TOTAL MATERIAL:						37,90
VALOR SEM ENCARGOS:						51,98
VALOR ENCARGOS						11,99
VALOR COM ENCARGOS:						63,97
VALOR BDI (26.88%):						17,20
VALOR COM BDI:						81,17

11.40. C0520 - CABO COBRE NU 35MM2 (M)						
MAO DE OBRA		FONTE	UNID	COEFICIENT E	PREÇO UNITÁRIO	TOTAL
I0042	AJUDANTE DE ELETRICISTA	SEINFRA	H	0,21000000	7,84	1,65
I2312	ELETRICISTA	SEINFRA	H	0,21000000	9,76	2,05
TOTAL MAO DE OBRA:						3,70
MATERIAL		FONTE	UNID	COEFICIENT E	PREÇO UNITÁRIO	TOTAL
I0339	CABO COBRE NU 35MM2	SEINFRA	M	1,02000000	15,98	16,30
TOTAL MATERIAL:						16,30
VALOR SEM ENCARGOS:						20,00
VALOR ENCARGOS						3,14
VALOR COM ENCARGOS:						23,14
VALOR BDI (26.88%):						6,22
VALOR COM BDI:						29,36

11.41. C0521 - CABO COBRE NU 50MM2 (M)						
MAO DE OBRA		FONTE	UNID	COEFICIENT E	PREÇO UNITÁRIO	TOTAL
I0042	AJUDANTE DE ELETRICISTA	SEINFRA	H	0,31000000	7,84	2,43
I2312	ELETRICISTA	SEINFRA	H	0,31000000	9,76	3,02
TOTAL MAO DE OBRA:						5,45
MATERIAL		FONTE	UNID	COEFICIENT E	PREÇO UNITÁRIO	TOTAL
I0461	CABO COBRE NU 50MM2	SEINFRA	M	1,02000000	22,26	22,71
TOTAL MATERIAL:						22,71
VALOR SEM ENCARGOS:						28,16
VALOR ENCARGOS						4,65
VALOR COM ENCARGOS:						32,81
VALOR BDI (26.88%):						8,82
VALOR COM BDI:						41,63

11.42. C4208 - PARA-RAIO TIPO FRANKLIN C/ SINALIZADOR (FORNECIMENTO E MONTAGEM) (UN)						
SERVICO		FONTE	UNID	COEFICIENT E	PREÇO UNITÁRIO	TOTAL
C0093	APARELHO SINALIZADOR DE OBSTÁCULOS C/CÉLULA FOTOELÉTRICA	SEINFRA	UN	1,00000000	83,40	83,40



f



COMPOSIÇÃO DE CUSTOS UNITÁRIOS

C0327	ATERRAMENTO COMPLETO C/ 3 HASTES COPPERWELD P/PÁRA-RAIOS	SEINFRA	CJ	1,00000000	604,22	604,22
C0520	CABO COBRE NU 35MM2	SEINFRA	M	20,00000000	20,00	400,00
C1790	MASTRO SIMPLES DE FERRO GALV. P/PÁRA-RAIO H=3M, D=40 OU 50MM	SEINFRA	UN	1,00000000	475,59	475,59
C2056	PROTEÇÃO DA CORDOALHA DOS PARA- RAIOS C/TUBO PVC RIGIDOS 50MM (2") X3,00M	SEINFRA	UN	1,00000000	128,98	128,98
C2060	PARA-RAIOS TIPO FRANKLIN	SEINFRA	UN	1,00000000	66,32	66,32
					TOTAL SERVIÇO:	1.758,51
					VALOR SEM ENCARGOS:	1.758,51
					VALOR ENCARGOS	347,72
					VALOR COM ENCARGOS:	2.106,23
					VALOR BDI (26.88%):	566,15
					VALOR COM BDI:	2.672,38

11.43. C0325 - ATERRAMENTO COMPLETO C/ HASTE COPPERWELD 3/4" X 3.0M (UN)

MAO DE OBRA		FONTE	UNID	COEFICIENT E	PREÇO UNITÁRIO	TOTAL
I0042	AJUDANTE DE ELETRICISTA	SEINFRA	H	3,50000000	7,84	27,44
I2312	ELETRICISTA	SEINFRA	H	1,50000000	9,76	14,64
					TOTAL MAO DE OBRA:	42,08
MATERIAL		FONTE	UNID	COEFICIENT E	PREÇO UNITÁRIO	TOTAL
I0338	CABO COBRE NU 25MM2	SEINFRA	M	3,00000000	11,56	34,68
I0421	CAIXA INSPEÇÃO DO TERRA	SEINFRA	UN	1,00000000	47,03	47,03
I0841	CONECTOR PARA HASTE TERRA	SEINFRA	UN	1,00000000	2,35	2,35
I1243	HASTE DE ATERRAMENTO COPPERWELD 3/4" X 3M	SEINFRA	UN	1,00000000	52,85	52,85
					TOTAL MATERIAL:	136,91
					VALOR SEM ENCARGOS:	178,99
					VALOR ENCARGOS	35,85
					VALOR COM ENCARGOS:	214,84
					VALOR BDI (26.88%):	57,74
					VALOR COM BDI:	272,58

12.1. C1359 - EXTINTOR DE GAS CARBÔNICO OU PÓ QUÍMICO DE 4 OU 6KG (UN)

MAO DE OBRA		FONTE	UNID	COEFICIENT E	PREÇO UNITÁRIO	TOTAL
I0043	AJUDANTE DE ENCANADOR	SEINFRA	H	0,40000000	7,84	3,14
I2320	ENCANADOR	SEINFRA	H	0,40000000	9,63	3,85
					TOTAL MAO DE OBRA:	6,99
MATERIAL		FONTE	UNID	COEFICIENT E	PREÇO UNITÁRIO	TOTAL
I1145	EXTINTOR CO2 DE 6 KG	SEINFRA	UN	1,00000000	582,00	582,00
I1566	PARAFUSO - 8MM COM BUCHA PLASTICA	SEINFRA	UN	2,00000000	0,58	1,16
					TOTAL MATERIAL:	583,16
					VALOR SEM ENCARGOS:	590,15
					VALOR ENCARGOS	5,95
					VALOR COM ENCARGOS:	596,10
					VALOR BDI (26.88%):	160,23
					VALOR COM BDI:	756,33

12.2. C4394 - LUMINARIA DE EMERGENCIA (UN)

MAO DE OBRA		FONTE	UNID	COEFICIENT E	PREÇO UNITÁRIO	TOTAL
I2312	ELETRICISTA	SEINFRA	H	0,50000000	9,76	4,88
I2543	SERVEENTE	SEINFRA	H	0,50000000	7,13	3,57
					TOTAL MAO DE OBRA:	8,45





COMPOSIÇÃO DE CUSTOS UNITÁRIOS

MATERIAL	FONTE	UNID	COEFICIENT E	PREÇO UNITÁRIO	TOTAL
18246	LUMINÁRIA DE EMERGÊNCIA	SEINFRA	UN	1,00000000	252,78
TOTAL MATERIAL:					252,78
VALOR SEM ENCARGOS:					261,23
VALOR ENCARGOS:					7,19
VALOR COM ENCARGOS:					268,42
VALOR BDI (26.88%):					72,15
VALOR COM BDI:					340,57

12.3. C4649 - SINALIZAÇÃO PARA EXTINTOR (UN)

MAO DE OBRA	FONTE	UNID	COEFICIENT E	PREÇO UNITÁRIO	TOTAL
10045	AJUDANTE DE PINTOR	SEINFRA	H	0,80000000	6,27
12395	PINTOR	SEINFRA	H	1,50000000	14,46
TOTAL MAO DE OBRA:					20,73

MATERIAL	FONTE	UNID	COEFICIENT E	PREÇO UNITÁRIO	TOTAL
12084	TINTA A BASE DE EMULSÃO ACRÍLICA (PARA PISOS)	SEINFRA	L	0,03000000	0,34
TOTAL MATERIAL:					0,34
VALOR SEM ENCARGOS:					21,07
VALOR ENCARGOS:					17,66
VALOR COM ENCARGOS:					38,73
VALOR BDI (26.88%):					10,41
VALOR COM BDI:					49,14

12.4. C0001 - ABRIGO P/ HIDRANTE C/MANGUEIRA E ESGUICHO DE LATÃO (UN)

MAO DE OBRA	FONTE	UNID	COEFICIENT E	PREÇO UNITÁRIO	TOTAL
10043	AJUDANTE DE ENCANADOR	SEINFRA	H	4,65000000	36,46
12320	ENCANADOR	SEINFRA	H	4,65000000	44,77
TOTAL MAO DE OBRA:					81,23

MATERIAL	FONTE	UNID	COEFICIENT E	PREÇO UNITÁRIO	TOTAL
10003	ABRIGO P/ HIDRANTE 60 X 90 X 17CM	SEINFRA	UN	1,00000000	296,67
10006	ADAPTADOR PARA INCÊNDIO - 65X65MM (2 1/2X2 1/2")	SEINFRA	UN	1,00000000	60,87
11098	ESGUICHO C/ENGATE RÁPIDO 2 1/2" X 5/8"	SEINFRA	UN	1,00000000	106,85
11180	FITA DE VEDAÇÃO	SEINFRA	M	1,41000000	0,28
11499	MANGUEIRA COM UNIÃO ENGATE RÁPIDO 2 1/2"X30M	SEINFRA	UN	1,00000000	900,99
11815	REGISTRO GLOBO ANGULAR 65MM (2 1/2")	SEINFRA	UN	1,00000000	109,90
TOTAL MATERIAL:					1475,56
VALOR SEM ENCARGOS:					1.556,79
VALOR ENCARGOS:					69,20
VALOR COM ENCARGOS:					1.625,99
VALOR BDI (26.88%):					437,07
VALOR COM BDI:					2.063,06

12.5. C4304 - HIDRANTE DE PISO (UN)

MAO DE OBRA	FONTE	UNID	COEFICIENT E	PREÇO UNITÁRIO	TOTAL
10043	AJUDANTE DE ENCANADOR	SEINFRA	H	6,00000000	47,04
12320	ENCANADOR	SEINFRA	H	4,00000000	38,51
TOTAL MAO DE OBRA:					85,55

MATERIAL	FONTE	UNID	COEFICIENT E	PREÇO UNITÁRIO	TOTAL
----------	-------	------	-----------------	-------------------	-------



PREFEITURA MUNICIPAL DE JAGUARIBE - CE

OBRA: REFORMA COM AMPLIAÇÃO DO CENTRO DE ARTESANATO FLORENTINO OLIVEIRA MELO
 LOCAL: BR 116 KM 305, JAGUARIBE - CE
 DATA: AGOSTO/2019



COMPOSIÇÃO DE CUSTOS UNITÁRIOS

18205	HIDRANTE DE PISO	SEINFRA	UN	1,00000000	713,53	713,53
				TOTAL MATERIAL:	713,53	713,53
				VALOR SEM ENCARGOS:	799,08	799,08
				VALOR ENCARGOS	72,89	72,89
				VALOR COM ENCARGOS:	871,97	871,97
				VALOR BDI (26.88%):	234,39	234,39
				VALOR COM BDI:	1.106,36	1.106,36

12.6. C2553 - TUBO AÇO GALV. C/OU S/COST.INCL.CONEXOES D=65mm (2 1/2") (M)

MAO DE OBRA		FONTE	UNID	COEFICIENT E	PREÇO UNITÁRIO	TOTAL
10043	AJUDANTE DE ENCANADOR	SEINFRA	H	1,80000000	7,84	14,11
12320	ENCANADOR	SEINFRA	H	1,80000000	9,63	17,33
				TOTAL MAO DE OBRA:	31,44	31,44
MATERIAL		FONTE	UNID	COEFICIENT E	PREÇO UNITÁRIO	TOTAL
11180	FITA DE VEDAÇÃO	SEINFRA	M	1,69000000	0,20	0,34
12172	TUBO AÇO GALVANIZADO DE 65MM (2 1/2')	SEINFRA	M	1,40000000	49,28	68,99
				TOTAL MATERIAL:	69,33	69,33
				VALOR SEM ENCARGOS:	100,77	100,77
				VALOR ENCARGOS	26,79	26,79
				VALOR COM ENCARGOS:	127,56	127,56
				VALOR BDI (26.88%):	34,29	34,29
				VALOR COM BDI:	161,85	161,85

12.7. C0443 - BOMBA CENTRIFUGA DE 1 CV, INCLUSIVE MAT.DE SUCAO (UN)

MAO DE OBRA		FONTE	UNID	COEFICIENT E	PREÇO UNITÁRIO	TOTAL
10043	AJUDANTE DE ENCANADOR	SEINFRA	H	2,50000000	7,84	19,60
12312	ELETRICISTA	SEINFRA	H	0,50000000	9,76	4,88
12320	ENCANADOR	SEINFRA	H	2,50000000	9,63	24,07
				TOTAL MAO DE OBRA:	48,55	48,55
MATERIAL		FONTE	UNID	COEFICIENT E	PREÇO UNITÁRIO	TOTAL
10026	ADESIVO PARA TUBO DE PVC RIGIDO	SEINFRA	KG	0,25000000	43,56	10,89
10253	BOMBA CENTRIFUGA P=1CV	SEINFRA	UN	1,00000000	623,61	623,61
11180	FITA DE VEDAÇÃO	SEINFRA	M	3,00000000	0,20	0,60
11293	JOELHO PVC ROSCAVEL DE 1"	SEINFRA	UN	1,00000000	3,58	3,58
12218	TUBO PVC RÍGIDO ROSCAVEL DE 1'	SEINFRA	M	6,00000000	12,19	73,14
12284	VÁLVULA RETENÇÃO. PE C/CRIVO - 25MM (1')	SEINFRA	UN	1,00000000	33,61	33,61
				TOTAL MATERIAL:	745,43	745,43
				VALOR SEM ENCARGOS:	793,98	793,98
				VALOR ENCARGOS	41,36	41,36
				VALOR COM ENCARGOS:	835,34	835,34
				VALOR BDI (26.88%):	224,54	224,54
				VALOR COM BDI:	1.059,88	1.059,88

13.1. C0348 - BACIA DE LOUÇA BRANCA C/CAIXA ACOPLADA (UN)

MAO DE OBRA		FONTE	UNID	COEFICIENT E	PREÇO UNITÁRIO	TOTAL
10043	AJUDANTE DE ENCANADOR	SEINFRA	H	2,00000000	7,84	15,68
12320	ENCANADOR	SEINFRA	H	2,00000000	9,63	19,25
				TOTAL MAO DE OBRA:	34,93	34,93
MATERIAL		FONTE	UNID	COEFICIENT E	PREÇO UNITÁRIO	TOTAL
10171	BACIA LOUÇA BRANCA PARA CAIXA ACOPLADA	SEINFRA	UN	1,00000000	293,29	293,29
10301	BUCHA PLASTICA 8MM	SEINFRA	UN	2,00000000	0,18	0,36

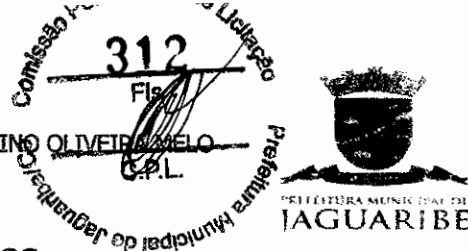

COMPOSIÇÃO DE CUSTOS UNITÁRIOS

I0406	CAIXA ACOPLADA DE LOUÇA BRANCA PARA BACIA	SEINFRA	UN	1,00000000	190,00	190,00
I1091	ENGATE CROMADO	SEINFRA	UN	1,00000000	16,06	16,06
I1180	FITA DE VEDAÇÃO	SEINFRA	M	0,56000000	0,20	0,11
I1579	PARAFUSO CROMADO P/FIXAÇÃO SANITARIOS	SEINFRA	UN	2,00000000	1,72	3,44
I1925	TAMPA PLASTICA PARA BACIA	SEINFRA	UN	1,00000000	24,90	24,90
					TOTAL MATERIAL:	528,16
					VALOR SEM ENCARGOS:	563,09
					VALOR ENCARGOS	29,77
					VALOR COM ENCARGOS:	592,86
					VALOR BDI (26.88%):	159,36
					VALOR COM BDI:	752,22

13.2. C0986 - CUBA DE LOUÇA DE EMBUTIR C/ TORNEIRA E ACESSÓRIOS (UN)

MAO DE OBRA		FONTE	UNID	COEFICIENT E	PREÇO UNITÁRIO	TOTAL
I0043	AJUDANTE DE ENCANADOR	SEINFRA	H	1,50000000	7,84	11,76
I2320	ENCANADOR	SEINFRA	H	1,50000000	9,63	14,44
					TOTAL MAO DE OBRA:	26,20
MATERIAL		FONTE	UNID	COEFICIENT E	PREÇO UNITÁRIO	TOTAL
I0916	CUBA DE LOUÇA BRANCA DE EMBUTIR	SEINFRA	UN	1,00000000	85,00	85,00
I1091	ENGATE CROMADO	SEINFRA	UN	1,00000000	16,06	16,06
I1180	FITA DE VEDAÇÃO	SEINFRA	M	0,84000000	0,20	0,17
I1864	SIFÃO METALICO TIPO COPO DN 1"X1 1/2"	SEINFRA	UN	1,00000000	85,90	85,90
I2132	TORNEIRA DE PRESSÃO CROMADA P/LAVATORIO 1/2'	SEINFRA	UN	1,00000000	66,14	66,14
I2272	VÁLVULA DE METAL 1"	SEINFRA	UN	1,00000000	13,60	13,60
					TOTAL MATERIAL:	266,87
					VALOR SEM ENCARGOS:	293,07
					VALOR ENCARGOS	22,32
					VALOR COM ENCARGOS:	315,39
					VALOR BDI (26.88%):	84,78
					VALOR COM BDI:	400,17

13.3. C4068 - BANCADA DE GRANITO CINZA E=2cm (M2)

MAO DE OBRA		FONTE	UNID	COEFICIENT E	PREÇO UNITÁRIO	TOTAL
I2391	PEDREIRO	SEINFRA	H	1,20000000	9,63	11,55
I2543	SERVENTE	SEINFRA	H	2,00000000	7,13	14,27
					TOTAL MAO DE OBRA:	25,82
MATERIAL		FONTE	UNID	COEFICIENT E	PREÇO UNITÁRIO	TOTAL
I0108	AREIA GROSSA	SEINFRA	M3	0,00800000	55,00	0,44
I0805	CIMENTO PORTLAND	SEINFRA	KG	3,20000000	0,46	1,47
I7893	BANCADA DE GRANITO CINZA POLIDO E=2cm	SEINFRA	M2	1,00000000	187,35	187,35
					TOTAL MATERIAL:	189,26
					VALOR SEM ENCARGOS:	215,08
					VALOR ENCARGOS	22,00
					VALOR COM ENCARGOS:	237,08
					VALOR BDI (26.88%):	63,72
					VALOR COM BDI:	300,80

13.4. C0985 - CUBA DE INOX PARA BANCADA, COMPLETA (UN)

MAO DE OBRA		FONTE	UNID	COEFICIENT E	PREÇO UNITÁRIO	TOTAL
I2320	ENCANADOR	SEINFRA	H	1,50000000	9,63	14,44

PREFEITURA MUNICIPAL DE JAGUARIBE - CE

OBRA: REFORMA COM AMPLIAÇÃO DO CENTRO DE ARTESANATO FLORENTINO OLIVEIRA AZELO
 LOCAL: BR 116 KM 305, JAGUARIBE - CE
 DATA: AGOSTO/2019

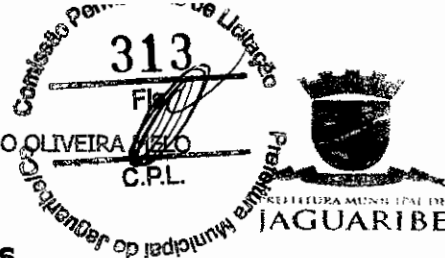

COMPOSIÇÃO DE CUSTOS UNITÁRIOS

				TOTAL MAO DE OBRA:		14,44
MATERIAL	FONTE	UNID	COEFICIENTE	PREÇO	TOTAL	
			E	UNITÁRIO		
I0915	CUBA DE AÇO INOX	SEINFRA	UN	1,00000000	141,00	141,00
I1861	SIFÃO CROMADO 1 1/4"X1 1/2"	SEINFRA	UN	1,00000000	90,97	90,97
I2271	VÁLVULA DE METAL 1 1/4"	SEINFRA	UN	1,00000000	28,73	28,73
					TOTAL MATERIAL:	260,70
					VALOR SEM ENCARGOS:	275,14
					VALOR ENCARGOS:	12,31
					VALOR COM ENCARGOS:	287,45
					VALOR BDI (26.88%):	77,26
					VALOR COM BDI:	364,71

13.5. C2504 - TORNEIRA DE PRESSÃO CROMADA LONGA P/PIA (UN)

MAO DE OBRA	FONTE	UNID	COEFICIENTE	PREÇO	TOTAL	
			E	UNITÁRIO		
I0043	AJUDANTE DE ENCANADOR	SEINFRA	H	0,65000000	7,84	5,10
I2320	ENCANADOR	SEINFRA	H	0,65000000	9,63	6,26
					TOTAL MAO DE OBRA:	11,36

MATERIAL	FONTE	UNID	COEFICIENTE	PREÇO	TOTAL	
			E	UNITÁRIO		
I1180	FITA DE VEDAÇÃO	SEINFRA	M	0,28000000	0,20	0,06
I2131	TORNEIRA DE PRESSÃO CROMADA LONGA P/PIA 3/4'	SEINFRA	UN	1,00000000	74,01	74,01
					TOTAL MATERIAL:	74,07
					VALOR SEM ENCARGOS:	85,43
					VALOR ENCARGOS:	9,66
					VALOR COM ENCARGOS:	95,09
					VALOR BDI (26.88%):	25,56
					VALOR COM BDI:	120,65

13.6. C2158 - REGISTRO DE GAVETA BRUTO D= 25mm (1") (UN)

MAO DE OBRA	FONTE	UNID	COEFICIENTE	PREÇO	TOTAL	
			E	UNITÁRIO		
I0043	AJUDANTE DE ENCANADOR	SEINFRA	H	0,54000000	7,84	4,23
I2320	ENCANADOR	SEINFRA	H	0,54000000	9,63	5,20
					TOTAL MAO DE OBRA:	9,43

MATERIAL	FONTE	UNID	COEFICIENTE	PREÇO	TOTAL	
			E	UNITÁRIO		
I1180	FITA DE VEDAÇÃO	SEINFRA	M	1,20000000	0,20	0,24
I1799	REGISTRO DE GAVETA BRUTO 25MM (1')	SEINFRA	UN	1,00000000	40,78	40,78
					TOTAL MATERIAL:	41,02
					VALOR SEM ENCARGOS:	50,45
					VALOR ENCARGOS:	8,04
					VALOR COM ENCARGOS:	58,49
					VALOR BDI (26.88%):	15,72
					VALOR COM BDI:	74,21

13.7. C2160 - REGISTRO DE GAVETA BRUTO D= 40mm (1 1/2") (UN)

MAO DE OBRA	FONTE	UNID	COEFICIENTE	PREÇO	TOTAL	
			E	UNITÁRIO		
I0043	AJUDANTE DE ENCANADOR	SEINFRA	H	0,85000000	7,84	6,66
I2320	ENCANADOR	SEINFRA	H	0,85000000	9,63	8,18
					TOTAL MAO DE OBRA:	14,84

MATERIAL	FONTE	UNID	COEFICIENTE	PREÇO	TOTAL	
			E	UNITÁRIO		
I1180	FITA DE VEDAÇÃO	SEINFRA	M	1,88000000	0,20	0,38
I1801	REGISTRO DE GAVETA BRUTO 40MM (1 1/2')	SEINFRA	UN	1,00000000	70,17	70,17
					TOTAL MATERIAL:	70,55

PREFEITURA MUNICIPAL DE JAGUARIBE - CE

OBRA: REFORMA COM AMPLIAÇÃO DO CENTRO DE ARTESANATO FLORENTINO OLIVEIRA MELO
 LOCAL: BR 116 KM 305, JAGUARIBE - CE
 DATA: AGOSTO/2019

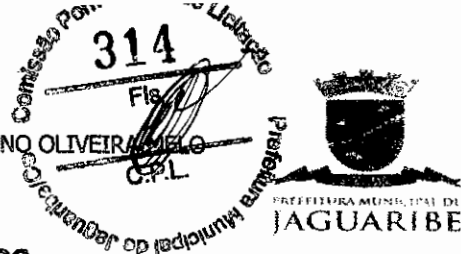

COMPOSIÇÃO DE CUSTOS UNITÁRIOS

VALOR SEM ENCARGOS:	85,39
VALOR ENCARGOS	12,65
VALOR COM ENCARGOS:	98,04
VALOR BDI (26.88%):	26,36
VALOR COM BDI:	124,40

13.8. C2167 - REGISTRO DE GAVETA C/CANOPLA CROMADA D= 25mm (1") (UN)						
MAO DE OBRA		FONTE	UNID	COEFICIENT E	PREÇO UNITÁRIO	TOTAL
I0043	AJUDANTE DE ENCANADOR	SEINFRA	H	0,61000000	7,84	4,78
I2320	ENCANADOR	SEINFRA	H	0,61000000	9,63	5,87
TOTAL MAO DE OBRA:						10,65
MATERIAL		FONTE	UNID	COEFICIENT E	PREÇO UNITÁRIO	TOTAL
I1180	FITA DE VEDAÇÃO	SEINFRA	M	1,20000000	0,20	0,24
I1807	REGISTRO DE GAVETA CROMADO 25MM (1')	SEINFRA	UN	1,00000000	77,15	77,15
TOTAL MATERIAL:						77,39
VALOR SEM ENCARGOS:						88,04
VALOR ENCARGOS						9,08
VALOR COM ENCARGOS:						97,12
VALOR BDI (26.88%):						26,11
VALOR COM BDI:						123,23

13.9. C2169 - REGISTRO DE GAVETA C/CANOPLA CROMADA D= 40mm (1 1/2") (UN)						
MAO DE OBRA		FONTE	UNID	COEFICIENT E	PREÇO UNITÁRIO	TOTAL
I0043	AJUDANTE DE ENCANADOR	SEINFRA	H	0,95000000	7,84	7,45
I2320	ENCANADOR	SEINFRA	H	0,95000000	9,63	9,15
TOTAL MAO DE OBRA:						16,60
MATERIAL		FONTE	UNID	COEFICIENT E	PREÇO UNITÁRIO	TOTAL
I1180	FITA DE VEDAÇÃO	SEINFRA	M	1,88000000	0,20	0,38
I1809	REGISTRO DE GAVETA CROMADO 40MM (1 1/2')	SEINFRA	UN	1,00000000	118,50	118,50
TOTAL MATERIAL:						118,88
VALOR SEM ENCARGOS:						135,48
VALOR ENCARGOS						14,13
VALOR COM ENCARGOS:						149,61
VALOR BDI (26.88%):						40,21
VALOR COM BDI:						189,82

13.10. C1997 - PORTA-PAPEL DE LOUCA BRANCA (15X15)cm (UN)						
MAO DE OBRA		FONTE	UNID	COEFICIENT E	PREÇO UNITÁRIO	TOTAL
I0152	AZULEJISTA	SEINFRA	H	1,10000000	9,63	10,59
I2543	SERVEENTE	SEINFRA	H	1,10000000	7,13	7,85
TOTAL MAO DE OBRA:						18,44
MATERIAL		FONTE	UNID	COEFICIENT E	PREÇO UNITÁRIO	TOTAL
I0109	AREIA MEDIA	SEINFRA	M3	0,00100000	51,00	0,05
I0805	CIMENTO PORTLAND	SEINFRA	KG	0,45000000	0,46	0,21
I1711	PORTA PAPEL DE LOUÇA BRANCA 15X15CM	SEINFRA	UN	1,00000000	21,90	21,90
TOTAL MATERIAL:						22,16
VALOR SEM ENCARGOS:						40,60
VALOR ENCARGOS						15,70
VALOR COM ENCARGOS:						56,30
VALOR BDI (26.88%):						15,14
VALOR COM BDI:						71,44



COMPOSIÇÃO DE CUSTOS UNITÁRIOS

13.11. C1990 - PORTA SABÃO LÍQUIDO DE VIDRO (INSTALADO) (UN)						
MAO DE OBRA		FONTE	UNID	COEFICIENTE	PREÇO UNITÁRIO	TOTAL
I2391	PEDREIRO	SEINFRA	H	0,50000000	9,63	4,81
TOTAL MAO DE OBRA:						4,81
MATERIAL		FONTE	UNID	COEFICIENTE	PREÇO UNITÁRIO	TOTAL
I1712	PORTA SABÃO LÍQUIDO DE VIDRO	SEINFRA	UN	1,00000000	28,90	28,90
TOTAL MATERIAL:						28,90
VALOR SEM ENCARGOS:						33,71
VALOR ENCARGOS:						4,11
VALOR COM ENCARGOS:						37,82
VALOR BDI (26.88%):						10,16
VALOR COM BDI:						47,98

13.12. C1995 - PORTA TOALHA DE LOUÇA BRANCA (UN)						
MAO DE OBRA		FONTE	UNID	COEFICIENTE	PREÇO UNITÁRIO	TOTAL
I0152	AZULEJISTA	SEINFRA	H	1,10000000	9,63	10,59
I2543	SERVENTE	SEINFRA	H	1,10000000	7,13	7,85
TOTAL MAO DE OBRA:						18,44
MATERIAL		FONTE	UNID	COEFICIENTE	PREÇO UNITÁRIO	TOTAL
I0109	AREIA MEDIA	SEINFRA	M3	0,00050000	51,00	0,03
I0805	CIMENTO PORTLAND	SEINFRA	KG	0,62000000	0,46	0,29
I1716	PORTA TOALHA DE LOUÇA BRANCA	SEINFRA	UN	2,00000000	16,70	33,40
TOTAL MATERIAL:						33,72
VALOR SEM ENCARGOS:						52,16
VALOR ENCARGOS:						15,69
VALOR COM ENCARGOS:						67,85
VALOR BDI (26.88%):						18,24
VALOR COM BDI:						86,09

13.13. C1898 - PEÇAS DE APOIO DEFICIENTES C/TUBO INOX P/WC'S (M)						
MAO DE OBRA		FONTE	UNID	COEFICIENTE	PREÇO UNITÁRIO	TOTAL
I1530	MONTADOR	SEINFRA	H	1,00000000	9,63	9,63
I2391	PEDREIRO	SEINFRA	H	0,25000000	9,63	2,41
I2543	SERVENTE	SEINFRA	H	0,35000000	7,13	2,50
TOTAL MAO DE OBRA:						14,54
MATERIAL		FONTE	UNID	COEFICIENTE	PREÇO UNITÁRIO	TOTAL
I0108	AREIA GROSSA	SEINFRA	M3	0,00050000	55,00	0,03
I0805	CIMENTO PORTLAND	SEINFRA	KG	0,15000000	0,46	0,07
I1646	PEÇAS DE APOIO DEFICIENTE C/TUBO INOX EM WC'S	SEINFRA	M	1,00000000	176,00	176,00
TOTAL MATERIAL:						176,10
VALOR SEM ENCARGOS:						190,64
VALOR ENCARGOS:						12,37
VALOR COM ENCARGOS:						203,01
VALOR BDI (26.88%):						54,57
VALOR COM BDI:						257,58

13.14. C0797 - CHUVEIRO PLASTICO (INSTALADO) (UN)						
MAO DE OBRA		FONTE	UNID	COEFICIENTE	PREÇO UNITÁRIO	TOTAL
I2320	ENCANADOR	SEINFRA	H	0,25000000	9,63	2,41
TOTAL MAO DE OBRA:						2,41



PREFEITURA MUNICIPAL DE JAGUARIBE - CE

OBRA: REFORMA COM AMPLIAÇÃO DO CENTRO DE ARTESANATO FLORENTINO OLIVEIRA MELLO
 LOCAL: BR 116 KM 305, JAGUARIBE - CE
 DATA: AGOSTO/2019

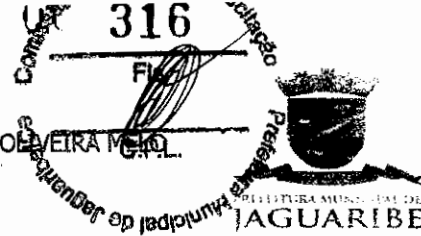

COMPOSIÇÃO DE CUSTOS UNITÁRIOS

MATERIAL		FONTE	UNID	COEFICIENTE	PREÇO UNITÁRIO	TOTAL
I0796	CHUVEIRO PLASTICO	SEINFRA	UN	1,00000000	6,50	6,50
I1180	FITA DE VEDAÇÃO	SEINFRA	M	0,35000000	0,20	0,07
TOTAL MATERIAL:						6,57
VALOR SEM ENCARGOS:						8,98
VALOR ENCARGOS:						2,05
VALOR COM ENCARGOS:						11,03
VALOR BDI (26.88%):						2,96
VALOR COM BDI:						13,99

13.15. C2172 - REGISTRO DE PRESSÃO C/CANOPLA CROMADA D= 20mm (3/4") (UN)

MAO DE OBRA		FONTE	UNID	COEFICIENTE	PREÇO UNITÁRIO	TOTAL
I0043	AJUDANTE DE ENCANADOR	SEINFRA	H	0,61000000	7,84	4,78
I2320	ENCANADOR	SEINFRA	H	0,61000000	9,63	5,87
TOTAL MAO DE OBRA:						10,65

MATERIAL		FONTE	UNID	COEFICIENTE	PREÇO UNITÁRIO	TOTAL
I1180	FITA DE VEDAÇÃO	SEINFRA	M	0,94000000	0,20	0,19
I1811	REGISTRO DE PRESSÃO CROMADO 20MM (3/4')	SEINFRA	UN	1,00000000	59,45	59,45
TOTAL MATERIAL:						59,64
VALOR SEM ENCARGOS:						70,29
VALOR ENCARGOS:						9,08
VALOR COM ENCARGOS:						79,37
VALOR BDI (26.88%):						21,34
VALOR COM BDI:						100,71

13.16. C2505 - TORNEIRA DE PRESSÃO CROMADA USO GERAL (UN)

MAO DE OBRA		FONTE	UNID	COEFICIENTE	PREÇO UNITÁRIO	TOTAL
I0043	AJUDANTE DE ENCANADOR	SEINFRA	H	0,65000000	7,84	5,10
I2320	ENCANADOR	SEINFRA	H	0,65000000	9,63	6,26
TOTAL MAO DE OBRA:						11,36

MATERIAL		FONTE	UNID	COEFICIENTE	PREÇO UNITÁRIO	TOTAL
I1180	FITA DE VEDAÇÃO	SEINFRA	M	0,28000000	0,20	0,06
I2130	TORNEIRA DE PRESSÃO CROMADA DE USO GERAL 1/2'	SEINFRA	UN	1,00000000	28,09	28,09
TOTAL MATERIAL:						28,15
VALOR SEM ENCARGOS:						39,51
VALOR ENCARGOS:						9,66
VALOR COM ENCARGOS:						49,17
VALOR BDI (26.88%):						13,22
VALOR COM BDI:						62,39

13.17. C4378 - CAIXA SIFONADA EM PVC 185 x 150 x 75 mm C/ GRELHA CROMADA (UN)

MAO DE OBRA		FONTE	UNID	COEFICIENTE	PREÇO UNITÁRIO	TOTAL
I0043	AJUDANTE DE ENCANADOR	SEINFRA	H	0,50000000	7,84	3,92
I2320	ENCANADOR	SEINFRA	H	0,50000000	9,63	4,81
TOTAL MAO DE OBRA:						8,73

MATERIAL		FONTE	UNID	COEFICIENTE	PREÇO UNITÁRIO	TOTAL
I8230	CAIXA SIFONADA PVC 150 X 185 X 75MM, ACABAMENTO CROMADO (GRELHA OU TAMPA CEGA)	SEINFRA	UN	1,00000000	46,90	46,90
TOTAL MATERIAL:						46,90
VALOR SEM ENCARGOS:						55,63

PREFEITURA MUNICIPAL DE JAGUARIBE - CE

OBRA: REFORMA COM AMPLIAÇÃO DO CENTRO DE ARTESANATO FLORENTINO OLIVEIRA AZEVEDO
 LOCAL: BR 116 KM 305, JAGUARIBE - CE
 DATA: AGOSTO/2019



COMPOSIÇÃO DE CUSTOS UNITÁRIOS

VALOR ENCARGOS	7,45
VALOR COM ENCARGOS:	63,08
VALOR BDI (26.88%):	16,95
VALOR COM BDI:	80,03

13.18. C2093 - RALO SECO PVC RÍGIDO (UN)

MAO DE OBRA		FONTE	UNID	COEFICIENTE	PREÇO UNITÁRIO	TOTAL
I0043	AJUDANTE DE ENCANADOR	SEINFRA	H	0,98000000	7,84	7,68
I2320	ENCANADOR	SEINFRA	H	0,98000000	9,63	9,43
TOTAL MAO DE OBRA:						17,11
MATERIAL		FONTE	UNID	COEFICIENTE	PREÇO UNITÁRIO	TOTAL
I1770	RALO SECO PVC 10 CM	SEINFRA	UN	1,00000000	6,80	6,80
TOTAL MATERIAL:						6,80
VALOR SEM ENCARGOS:						23,91
VALOR ENCARGOS:						14,59
VALOR COM ENCARGOS:						38,50
VALOR BDI (26.88%):						10,35
VALOR COM BDI:						48,85

13.19. C0607 - CAIXA EM ALVENARIA (60X60X60cm) DE 1 TIJOLO COMUM, LASTRO DE CONCRETO E

MAO DE OBRA		FONTE	UNID	COEFICIENTE	PREÇO UNITÁRIO	TOTAL
I0040	AJUDANTE DE ARMADOR/FERREIRO	SEINFRA	H	0,22500000	7,84	1,76
I0041	AJUDANTE DE CARPINTEIRO	SEINFRA	H	1,18500000	7,84	9,29
I0121	ARMADOR/FERREIRO	SEINFRA	H	0,22500000	9,63	2,17
I0498	CARPINTEIRO	SEINFRA	H	1,18500000	9,63	11,41
I2391	PEDREIRO	SEINFRA	H	6,49100000	9,63	62,49
I2543	SERVENTE	SEINFRA	H	12,95100000	7,13	92,38
TOTAL MAO DE OBRA:						179,50
MATERIAL		FONTE	UNID	COEFICIENTE	PREÇO UNITÁRIO	TOTAL
I0103	ARAME RECOZIDO N.18 BWG	SEINFRA	KG	0,04400000	11,50	0,51
I0109	AREIA MEDIA	SEINFRA	M3	0,27500000	51,00	14,03
I0169	ACO CA-60	SEINFRA	KG	2,58200000	4,64	11,98
I0280	BRITA	SEINFRA	M3	0,10800000	76,75	8,29
I0441	CAL HIDRATADA	SEINFRA	KG	19,91000000	1,10	21,90
I0529	CHAPA COMPENSADO RESINADO 12MM (1.10 X 2.20M)	SEINFRA	M2	0,20000000	21,03	4,21
I0805	CIMENTO PORTLAND	SEINFRA	KG	63,84500000	0,46	29,37
I1916	TABUA DE 1" DE 3A. - L = 30cm	SEINFRA	M	0,05900000	8,07	0,48
I2082	TIJOLO MACIÇO COMUM	SEINFRA	UN	305,28000000	0,26	79,37
TOTAL MATERIAL:						170,14
VALOR SEM ENCARGOS:						349,64
VALOR ENCARGOS:						152,92
VALOR COM ENCARGOS:						502,56
VALOR BDI (26.88%):						135,08
VALOR COM BDI:						637,64

13.20. C0625 - CAIXA EM ALVENARIA (60X60X60cm) DE 1 TIJOLO COMUM, LASTRO DE BRITA E TAMPA DE

MAO DE OBRA		FONTE	UNID	COEFICIENTE	PREÇO UNITÁRIO	TOTAL
I0040	AJUDANTE DE ARMADOR/FERREIRO	SEINFRA	H	0,22500000	7,84	1,76
I0041	AJUDANTE DE CARPINTEIRO	SEINFRA	H	1,18500000	7,84	9,29
I0121	ARMADOR/FERREIRO	SEINFRA	H	0,22500000	9,63	2,17
I0498	CARPINTEIRO	SEINFRA	H	1,18500000	9,63	11,41
I2391	PEDREIRO	SEINFRA	H	6,29100000	9,63	60,57
I2543	SERVENTE	SEINFRA	H	11,45100000	7,13	81,68
TOTAL MAO DE OBRA:						166,88





COMPOSIÇÃO DE CUSTOS UNITÁRIOS

MATERIAL		FORTE	UNID	COEFICIENTE	PREÇO UNITÁRIO	TOTAL
				E		
I0103	ARAME RECOZIDO N.18 BWG	SEINFRA	KG	0,04400000	11,50	0,51
I0109	AREIA MEDIA	SEINFRA	M3	0,20740000	51,00	10,58
I0169	ACO CA-60	SEINFRA	KG	2,58200000	4,64	11,98
I0280	BRITA	SEINFRA	M3	0,14020000	76,75	10,76
I0441	CAL HIDRATADA	SEINFRA	KG	20,00000000	1,10	22,00
I0529	CHAPA COMPENSADO RESINADO 12MM (1.10 X 2.20M)	SEINFRA	M2	0,20000000	21,03	4,21
I0805	CIMENTO PORTLAND	SEINFRA	KG	42,00000000	0,46	19,32
I1916	TABUA DE 1" DE 3A. - L = 30cm	SEINFRA	M	0,05900000	8,07	0,48
I2082	TIJOLO MACICO COMUM	SEINFRA	UN	305,00000000	0,26	79,30
TOTAL MATERIAL:						159,14
VALOR SEM ENCARGOS:						326,02
VALOR ENCARGOS						142,16
VALOR COM ENCARGOS:						468,18
VALOR BDI (26.88%):						125,84
VALOR COM BDI:						594,02

13.21. C2832 - FOSSA SEPTICA E SUMIDOURO EM ALVENARIA (UN)						
MAO DE OBRA		FORTE	UNID	COEFICIENTE	PREÇO UNITÁRIO	TOTAL
				E		
I2543	SERVEnte	SEINFRA	H	2,00000000	7,13	14,27
TOTAL MAO DE OBRA:						14,27
MATERIAL		FORTE	UNID	COEFICIENTE	PREÇO UNITÁRIO	TOTAL
				E		
I0280	BRITA	SEINFRA	M3	1,49200000	76,75	114,51
I2298	CURVA PVC ESGOTO LONGA DN 100MM	SEINFRA	UN	3,00000000	31,12	93,36
I2456	TUBO PVC ESGOTO PRIMÁRIO DE 100 - (NBR 5688)	SEINFRA	M	2,50000000	8,54	21,35
TOTAL MATERIAL:						229,22
SERVICO		FORTE	UNID	COEFICIENTE	PREÇO UNITÁRIO	TOTAL
				E		
C0073	ALVENARIA DE TIJOLO CERÂMICO FURADO (9x19x19)cm C/ARGAMASSA MISTA DE CAL HIDRATADA ESP.=10cm (1:2:8)	SEINFRA	M2	10,05000000	32,29	324,51
C0074	ALVENARIA DE TIJOLO CERÂMICO FURADO (9x19x19)cm C/ARGAMASSA MISTA DE CAL HIDRATADA ESP=20 cm	SEINFRA	M2	12,92000000	59,07	763,18
C0216	ARMADURA CA-50A MEDIA D= 6,3 A 10,0mm	SEINFRA	KG	41,86000000	6,74	282,14
C0838	CONCRETO P/VIBR., FCK 10 MPa COM AGREGADO ADQUIRIDO	SEINFRA	M3	0,29000000	273,55	79,33
C0840	CONCRETO P/VIBR., FCK 15 MPa COM AGREGADO ADQUIRIDO	SEINFRA	M3	0,59800000	290,30	173,60
C1400	FORMA DE TABUAS DE 1" DE 3A. P/FUNDAÇÕES UTIL. 5 X	SEINFRA	M2	1,84000000	38,16	70,21
C2123	REBOCO C/ARGAMASSA DE CAL HIDRATADA E AREIA PENEIRADA TRAÇO 1:3 ESP=5 mm P/PAREDE	SEINFRA	M2	11,00000000	11,10	122,10
C2784	ESCAVAÇÃO MANUAL SOLO DE 1A.CAT. PROF. ATÉ 1.50m	SEINFRA	M3	14,24000000	18,90	269,14
TOTAL SERVICO:						2084,21
VALOR SEM ENCARGOS:						2.327,70
VALOR ENCARGOS						906,55
VALOR COM ENCARGOS:						3.234,25
VALOR BDI (26.88%):						869,36
VALOR COM BDI:						4.103,61

PREFEITURA MUNICIPAL DE JAGUARIBE - CE

OBRA: REFORMA COM AMPLIAÇÃO DO CENTRO DE ARTESANATO FLORENTINO OLIVEIRA
 LOCAL: BR 116 KM 305, JAGUARIBE - CE
 DATA: AGOSTO/2019



COMPOSIÇÃO DE CUSTOS UNITÁRIOS

13.22. I8402 - RESERVATÓRIO EM ANEIS PRE-MOLDADOS DE CONCRETO, Ø 3,00m, CAP. 20m³, COM

VALOR SEM ENCARGOS:	31.866,83
VALOR ENCARGOS:	0,00
VALOR COM ENCARGOS:	31.866,83
VALOR BDI (26.88%):	8.565,80
VALOR COM BDI:	40.432,63

13.23. C1948 - PONTO HIDRAULICO, MATERIAL E EXECUÇÃO (PT)

MAO DE OBRA		FONTE	UNID	COEFICIENT E	PREÇO UNITÁRIO	TOTAL
I0043	AJUDANTE DE ENCANADOR	SEINFRA	H	3,00000000	7,84	23,52
I2320	ENCANADOR	SEINFRA	H	3,00000000	9,63	28,88
I2543	SERVENTE	SEINFRA	H	2,50000000	7,13	17,83
TOTAL MAO DE OBRA:						70,23

MATERIAL		FONTE	UNID	COEFICIENT E	PREÇO UNITÁRIO	TOTAL
I0108	AREIA GROSSA	SEINFRA	M3	0,00350000	55,00	0,19
I0441	CAL HIDRATADA	SEINFRA	KG	2,50000000	1,10	2,75
I0805	CIMENTO PORTLAND	SEINFRA	KG	2,50000000	0,46	1,15
I0884	COTOVELO PVC SOLDAVEL DE 25MM	SEINFRA	UN	2,00000000	0,80	1,60
I0885	COTOVELO PVC SOLDAVEL DE 32MM	SEINFRA	UN	4,00000000	1,60	6,40
I1293	JOELHO PVC ROSCAVEL DE 1"	SEINFRA	UN	1,00000000	3,58	3,58
I1412	LUVA PVC SOLDAVEL DE 32MM	SEINFRA	UN	2,00000000	1,27	2,54
I1426	LUVA REDUÇÃO PVC SOLDAVEL DE 32X25MM	SEINFRA	UN	1,00000000	2,28	2,28
I1973	TE PVC SOLDAVEL 32MM	SEINFRA	UN	1,00000000	2,49	2,49
I2200	TUBO PVC SOLDAVEL DE 25MM (3/4')	SEINFRA	M	1,20000000	2,33	2,80
I2201	TUBO PVC SOLDÁVEL DE 32MM (1')	SEINFRA	M	5,00000000	5,23	26,15
TOTAL MATERIAL:						51,93
VALOR SEM ENCARGOS:						122,16
VALOR ENCARGOS:						59,84
VALOR COM ENCARGOS:						182,00
VALOR BDI (26.88%):						48,93
VALOR COM BDI:						230,93

13.24. C1950 - PONTO SANITÁRIO, MATERIAL E EXECUÇÃO (PT)

MAO DE OBRA		FONTE	UNID	COEFICIENT E	PREÇO UNITÁRIO	TOTAL
I0043	AJUDANTE DE ENCANADOR	SEINFRA	H	3,00000000	7,84	23,52
I2320	ENCANADOR	SEINFRA	H	3,00000000	9,63	28,88
I2543	SERVENTE	SEINFRA	H	2,50000000	7,13	17,83
TOTAL MAO DE OBRA:						70,23

MATERIAL		FONTE	UNID	COEFICIENT E	PREÇO UNITÁRIO	TOTAL
I0108	AREIA GROSSA	SEINFRA	M3	0,00400000	55,00	0,22
I0441	CAL HIDRATADA	SEINFRA	KG	3,00000000	1,10	3,30
I0805	CIMENTO PORTLAND	SEINFRA	KG	3,00000000	0,46	1,38
I1282	JOELHO PVC PARA ESGOTO DE 100MM	SEINFRA	UN	1,00000000	5,80	5,80
I1283	JOELHO PVC PARA ESGOTO DE 40MM	SEINFRA	UN	2,00000000	1,40	2,80
I1284	JOELHO PVC PARA ESGOTO DE 50MM	SEINFRA	UN	1,00000000	1,90	1,90
I2012	TE PVC RIGIDO. PARA ESGOTO - 100MM (4')	SEINFRA	UN	1,00000000	10,45	10,45
I2013	TE PVC RIGIDO. PARA ESGOTO - 40MM (1 1/2')	SEINFRA	UN	1,00000000	2,91	2,91
I2193	TUBO PVC ESGOTO DE 100MM (4') - (NBR 5688)	SEINFRA	M	0,33000000	8,54	2,82
I2194	TUBO PVC ESGOTO DE 40MM (1 1/2') - (NBR 5688)	SEINFRA	M	1,50000000	3,08	4,62

PREFEITURA MUNICIPAL DE JAGUARIBE - CE

OBRA: REFORMA COM AMPLIAÇÃO DO CENTRO DE ARTESANATO FLORENTINO OLIVEIRA
 LOCAL: BR 116 KM 305, JAGUARIBE - CE
 DATA: AGOSTO/2019



COMPOSIÇÃO DE CUSTOS UNITÁRIOS

I2195	TUBO PVC ESGOTO DE 50MM (2') - (NBR 5688)	SEINFRA	M	0,50000000	5,24	2,62
TOTAL MATERIAL:						38,82
VALOR SEM ENCARGOS:						109,05
VALOR ENCARGOS:						59,84
VALOR COM ENCARGOS:						168,89
VALOR BDI (26.88%):						45,40
VALOR COM BDI:						214,29

13.25. C3738 - INSTALAÇÃO DE TUBO DE VENTILAÇÃO 50mm C/ L=4m, C/ REBOCO E PINTURA A CAL (C/

MATERIAL	FORTE	UNID	COEFICIENTE	PREÇO UNITÁRIO	TOTAL	
I0887	COTOVELO PVC SOLDAVEL DE 50MM	SEINFRA	UN	2,00000000	5,00	10,00
I2457	TUBO PVC ESGOTO PRIMÁRIO DE 50MM - (NBR 5688)	SEINFRA	M	4,00000000	5,24	20,96
TOTAL MATERIAL:					30,96	
SERVICO	FORTE	UNID	COEFICIENTE	PREÇO UNITÁRIO	TOTAL	
C0279	ASSENTAMENTO DE TUBOS E CONEXÕES EM PVC, J.SOLDADA DN 50mm	SEINFRA	M	3,00000000	0,66	1,98
C0589	CAIAÇÃO EM TRES DEMAOS EM PAREDES	SEINFRA	M2	0,30000000	3,39	1,02
C1043	DEMOLIÇÃO DE ALVENARIA DE TIJOLOS S/ REAPROVEITAMENTO	SEINFRA	M3	0,03000000	24,29	0,73
C3407	REBOCO C/ ARGAMASSA DE CIMENTO E AREIA S/ PENEIRAR, TRACO 1:6	SEINFRA	M2	0,30000000	16,19	4,86
TOTAL SERVICIO:					8,59	
VALOR SEM ENCARGOS:					39,55	
VALOR ENCARGOS:					6,03	
VALOR COM ENCARGOS:					45,58	
VALOR BDI (26.88%):					12,25	
VALOR COM BDI:					57,83	

13.26. C2593 - TUBO PVC BRANCO P/ ESGOTO D=100MM (4') (M)

MAO DE OBRA	FORTE	UNID	COEFICIENTE	PREÇO UNITÁRIO	TOTAL	
I0043	AJUDANTE DE ENCANADOR	SEINFRA	H	0,52000000	7,84	4,08
I2320	ENCANADOR	SEINFRA	H	0,52000000	9,63	5,01
TOTAL MAO DE OBRA:					9,09	
MATERIAL	FORTE	UNID	COEFICIENTE	PREÇO UNITÁRIO	TOTAL	
I0026	ADESIVO PARA TUBO DE PVC RIGIDO	SEINFRA	KG	0,02500000	43,56	1,09
I1888	SOLUÇÃO LIMPADORA PARA PVC RIGIDO	SEINFRA	L	0,04000000	32,16	1,29
I2193	TUBO PVC ESGOTO DE 100MM (4') - (NBR 5688)	SEINFRA	M	1,01000000	8,54	8,63
TOTAL MATERIAL:					11,01	
VALOR SEM ENCARGOS:					20,10	
VALOR ENCARGOS:					7,72	
VALOR COM ENCARGOS:					27,82	
VALOR BDI (26.88%):					7,48	
VALOR COM BDI:					35,30	

13.27. C2600 - TUBO PVC BRANCO RIGIDO ESGOTO D=150mm (6") (M)

MAO DE OBRA	FORTE	UNID	COEFICIENTE	PREÇO UNITÁRIO	TOTAL	
I0043	AJUDANTE DE ENCANADOR	SEINFRA	H	0,60000000	7,84	4,70
I2320	ENCANADOR	SEINFRA	H	0,60000000	9,63	5,78
TOTAL MAO DE OBRA:					10,48	



PREFEITURA MUNICIPAL DE JAGUARIBE - CE

OBRA: REFORMA COM AMPLIAÇÃO DO CENTRO DE ARTESANATO FLORENTINO OLIVEIRA
 LOCAL: BR 116 KM 305, JAGUARIBE - CE
 DATA: AGOSTO/2019



COMPOSIÇÃO DE CUSTOS UNITÁRIOS

MATERIAL	FONTE	UNID	COEFICIENTE	PREÇO UNITÁRIO	TOTAL
I2197 TUBO PVC ESGOTO DE 150MM (6") - (NBR 5688)	SEINFRA	M	1,01000000	21,84	22,06
TOTAL MATERIAL:					22,06
VALOR SEM ENCARGOS:					32,54
VALOR ENCARGOS:					8,93
VALOR COM ENCARGOS:					41,47
VALOR BDI (26.88%):					11,15
VALOR COM BDI:					52,62

14.1. C1208 - EMASSAMENTO DE PAREDES INTERNAS 2 DEMÃOS C/MASSA DE PVA (M2)

MAO DE OBRA	FONTE	UNID	COEFICIENTE	PREÇO UNITÁRIO	TOTAL
I0045 AJUDANTE DE PINTOR	SEINFRA	H	0,20000000	7,84	1,57
I2395 PINTOR	SEINFRA	H	0,30000000	9,64	2,89
TOTAL MAO DE OBRA:					4,46

MATERIAL	FONTE	UNID	COEFICIENTE	PREÇO UNITÁRIO	TOTAL
I1347 LIXA PARA MADEIRA/MASSA	SEINFRA	UN	0,40000000	0,55	0,22
I1513 MASSA CORRIDA A BASE DE PVA	SEINFRA	KG	0,70000000	5,26	3,68
TOTAL MATERIAL:					3,90
VALOR SEM ENCARGOS:					8,36
VALOR ENCARGOS:					3,80
VALOR COM ENCARGOS:					12,16
VALOR BDI (26.88%):					3,27
VALOR COM BDI:					15,43

14.2. C4167 - LATEX ACRÍLICO TRÊS DEMÃOS EM PAREDES INTERNAS S/ MASSA (M2)

MAO DE OBRA	FONTE	UNID	COEFICIENTE	PREÇO UNITÁRIO	TOTAL
I0045 AJUDANTE DE PINTOR	SEINFRA	H	0,40000000	7,84	3,14
I2395 PINTOR	SEINFRA	H	0,50000000	9,64	4,82
TOTAL MAO DE OBRA:					7,96

MATERIAL	FONTE	UNID	COEFICIENTE	PREÇO UNITÁRIO	TOTAL
I1347 LIXA PARA MADEIRA/MASSA	SEINFRA	UN	0,25000000	0,55	0,14
I1490 LÍQUIDO SELADOR PARA PINTURA LATEX	SEINFRA	L	0,12000000	12,08	1,45
I2097 TINTA LATEX ACRÍLICA	SEINFRA	L	0,24000000	16,96	4,07
TOTAL MATERIAL:					5,66
VALOR SEM ENCARGOS:					13,62
VALOR ENCARGOS:					6,77
VALOR COM ENCARGOS:					20,39
VALOR BDI (26.88%):					5,48
VALOR COM BDI:					25,87

14.3. C2667 - VERNIZ 3 DEMÃOS EM ESQUADRIAS DE MADEIRA (M2)

MAO DE OBRA	FONTE	UNID	COEFICIENTE	PREÇO UNITÁRIO	TOTAL
I0045 AJUDANTE DE PINTOR	SEINFRA	H	0,30000000	7,84	2,35
I2395 PINTOR	SEINFRA	H	0,40000000	9,64	3,86
TOTAL MAO DE OBRA:					6,21

MATERIAL	FONTE	UNID	COEFICIENTE	PREÇO UNITÁRIO	TOTAL
I0035 AGUARRAZ MINERAL	SEINFRA	L	0,05000000	12,78	0,64
I1347 LIXA PARA MADEIRA/MASSA	SEINFRA	UN	1,00000000	0,55	0,55
I2250 VERNIZ SINTÉTICO	SEINFRA	L	0,27000000	22,22	6,00
TOTAL MATERIAL:					7,19
VALOR SEM ENCARGOS:					13,40



PREFEITURA MUNICIPAL DE JAGUARIBE - CE

OBRA: REFORMA COM AMPLIAÇÃO DO CENTRO DE ARTESANATO FLORENTINO OLIVEIRA MELO
 LOCAL: BR 116 KM 305, JAGUARIBE - CE
 DATA: AGOSTO/2019



COMPOSIÇÃO DE CUSTOS UNITÁRIOS

VALOR ENCARGOS:	5,28
VALOR COM ENCARGOS:	18,68
VALOR BDI (26.88%):	5,03
VALOR COM BDI:	23,71

14.4. C1279 - ESMALTE DUAS DEMÃOS EM ESQUADRIAS DE FERRO (M2)

MAO DE OBRA		FONTE	UNID	COEFICIENTE	PREÇO UNITÁRIO	TOTAL
				E		
I0045	AJUDANTE DE PINTOR	SEINFRA	H	0,80000000	7,84	6,27
I2395	PINTOR	SEINFRA	H	0,80000000	9,64	7,71
TOTAL MAO DE OBRA:						13,98

MATERIAL		FONTE	UNID	COEFICIENTE	PREÇO UNITÁRIO	TOTAL
				E		
I0035	AGUARRAZ MINERAL	SEINFRA	L	0,03000000	12,78	0,38
I1100	ESMALTE SINTETICO	SEINFRA	L	0,16000000	21,46	3,43
I1346	LIXA PARA FERRO	SEINFRA	UN	0,30000000	1,32	0,40
I2293	ZARCÃO	SEINFRA	L	0,12000000	20,34	2,44
TOTAL MATERIAL:						6,65
VALOR SEM ENCARGOS:						20,63
VALOR ENCARGOS:						11,92
VALOR COM ENCARGOS:						32,55
VALOR BDI (26.88%):						8,75
VALOR COM BDI:						41,30

15.1. C3447 - LIMPEZA DE PISO EM ÁREA URBANIZADA (M2)

MAO DE OBRA		FONTE	UNID	COEFICIENTE	PREÇO UNITÁRIO	TOTAL
				E		
I2543	SERVENTE	SEINFRA	H	0,07500000	7,13	0,53
TOTAL MAO DE OBRA:						0,53
VALOR SEM ENCARGOS:						0,53
VALOR ENCARGOS:						0,46
VALOR COM ENCARGOS:						0,99
VALOR BDI (26.88%):						0,27
VALOR COM BDI:						1,26

COMPOSIÇÕES AUXILIARES

C0830 - CONCRETO CICLÓPICO FCK 15 MPa COM AGREGADO ADQUIRIDO (M3)

EQUIPAMENTO		FONTE	UNID	COEFICIENTE	PREÇO UNITÁRIO	TOTAL
				E		
I0682	BETONEIRA ELÉTRICA 580L (CHP)	SEINFRA	H	0,49980000	12,18	6,09
TOTAL EQUIPAMENTO:						6,09

MAO DE OBRA		FONTE	UNID	COEFICIENTE	PREÇO UNITÁRIO	TOTAL
				E		
I2391	PEDREIRO	SEINFRA	H	2,00000000	9,63	19,25
I2543	SERVENTE	SEINFRA	H	16,00000000	7,13	114,12
TOTAL MAO DE OBRA:						133,37

MATERIAL		FONTE	UNID	COEFICIENTE	PREÇO UNITÁRIO	TOTAL
				E		
I0109	AREIA MEDIA	SEINFRA	M3	0,64620000	51,00	32,96
I0280	BRITA	SEINFRA	M3	0,58520000	76,75	44,91
I0805	CIMENTO PORTLAND	SEINFRA	KG	196,00000000	0,46	90,16
I1600	PEDRA DE MÃO (RACHÃO)	SEINFRA	M3	0,40000000	66,85	26,74
TOTAL MATERIAL:						194,77
VALOR SEM ENCARGOS:						334,23
VALOR ENCARGOS:						117,38
VALOR COM ENCARGOS:						451,61
VALOR BDI (26.88%):						121,39
VALOR COM BDI:						573,00



COMPOSIÇÃO DE CUSTOS UNITÁRIOS

I0682 - BETONEIRA ELÉTRICA 580L (CHP) (H)						
TRANSPORTE	FONTE	UNID	COEFICIENTE	PREÇO UNITÁRIO	TOTAL	
			E			
I2701	DEPRECIÇÃO	SEINFRA	H	2,00123200	1,00	2,00
I2702	JUROS	SEINFRA	H	0,37918080	1,00	0,38
I2703	MANUTENÇÃO	SEINFRA	H	1,05328000	1,00	1,05
I2714	MAO DE OBRA DE OPERAÇÃO BET.ELET.580L	SEINFRA	H	1,00000000	8,75	8,75
TOTAL TRANSPORTE:					12,18	
VALOR SEM ENCARGOS:					12,18	
VALOR ENCARGOS					7,46	
VALOR COM ENCARGOS:					19,64	
VALOR BDI (26.88%):					5,28	
VALOR COM BDI:					24,92	

I2714 - MAO DE OBRA DE OPERAÇÃO BET.ELET.580L (H)						
MAO DE OBRA	FONTE	UNID	COEFICIENTE	PREÇO UNITÁRIO	TOTAL	
			E			
I2548	OPERADOR DE BETONEIRA	SEINFRA	H	1,00000000	8,75	8,75
TOTAL MAO DE OBRA:					8,75	
VALOR SEM ENCARGOS:					8,75	
VALOR ENCARGOS					7,46	
VALOR COM ENCARGOS:					16,21	
VALOR BDI (26.88%):					4,36	
VALOR COM BDI:					20,57	

C0840 - CONCRETO P/VIBR., FCK 15 MPa COM AGREGADO ADQUIRIDO (M3)						
EQUIPAMENTO	FONTE	UNID	COEFICIENTE	PREÇO UNITÁRIO	TOTAL	
			E			
I0682	BETONEIRA ELÉTRICA 580L (CHP)	SEINFRA	H	0,71400000	12,18	8,70
TOTAL EQUIPAMENTO:					8,70	
MAO DE OBRA	FONTE	UNID	COEFICIENTE	PREÇO UNITÁRIO	TOTAL	
			E			
I2543	SERVENTE	SEINFRA	H	6,00000000	7,13	42,80
TOTAL MAO DE OBRA:					42,80	
MATERIAL	FONTE	UNID	COEFICIENTE	PREÇO UNITÁRIO	TOTAL	
			E			
I0109	AREIA MEDIA	SEINFRA	M3	0,88720000	51,00	45,25
I0805	CIMENTO PORTLAND	SEINFRA	KG	294,00000000	0,46	135,24
I1605	PEDRISCO	SEINFRA	M3	0,83600000	69,75	58,31
TOTAL MATERIAL:					238,80	
VALOR SEM ENCARGOS:					290,30	
VALOR ENCARGOS					41,78	
VALOR COM ENCARGOS:					332,08	
VALOR BDI (26.88%):					89,26	
VALOR COM BDI:					421,34	

C1603 - LANÇAMENTO E APLICAÇÃO DE CONCRETO C/ ELEVACÃO (M3)						
MAO DE OBRA	FONTE	UNID	COEFICIENTE	PREÇO UNITÁRIO	TOTAL	
			E			
I2391	PEDREIRO	SEINFRA	H	5,00000000	9,63	48,14
I2543	SERVENTE	SEINFRA	H	8,00000000	7,13	57,06
TOTAL MAO DE OBRA:					105,20	
VALOR SEM ENCARGOS:					105,20	
VALOR ENCARGOS					89,63	
VALOR COM ENCARGOS:					194,83	
VALOR BDI (26.88%):					52,37	
VALOR COM BDI:					247,20	

PREFEITURA MUNICIPAL DE JAGUARIBE - CE

OBRA: REFORMA COM AMPLIAÇÃO DO CENTRO DE ARTESANATO FLORENTINO OLIVEIRA
 LOCAL: BR 116 KM 305, JAGUARIBE - CE
 DATA: AGOSTO/2019

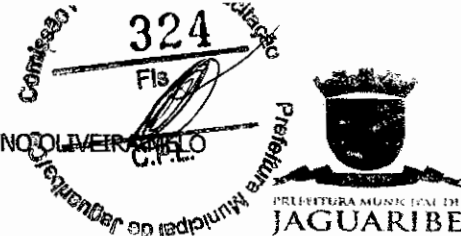

COMPOSIÇÃO DE CUSTOS UNITÁRIOS

C0192 - ARGAMASSA MISTA DE CAL HIDR. E AREIA S/PEN. TRAÇO 1:4 C/100KG DE CIMENTO (M3)						
MAO DE OBRA		FONTE	UNID	COEFICIENTE E	PREÇO UNITÁRIO	TOTAL
I2543	SERVENTE	SEINFRA	H	10,00000000	7,13	71,33
TOTAL MAO DE OBRA:						71,33
MATERIAL		FONTE	UNID	COEFICIENTE E	PREÇO UNITÁRIO	TOTAL
I0109	AREIA MEDIA	SEINFRA	M3	1,21600000	51,00	62,02
I0441	CAL HIDRATADA	SEINFRA	KG	182,00000000	1,10	200,20
I0805	CIMENTO PORTLAND	SEINFRA	KG	100,00000000	0,46	46,00
TOTAL MATERIAL:						308,22
VALOR SEM ENCARGOS:						379,55
VALOR ENCARGOS						60,77
VALOR COM ENCARGOS:						440,32
VALOR BDI (26.88%):						118,36
VALOR COM BDI:						558,68

C0197 - ARGAMASSA MISTA DE CIMENTO CAL HIDR. E AREIA S/PEN. TRAÇO 1:1:4 (M3)						
MAO DE OBRA		FONTE	UNID	COEFICIENTE E	PREÇO UNITÁRIO	TOTAL
I2543	SERVENTE	SEINFRA	H	10,00000000	7,13	71,33
TOTAL MAO DE OBRA:						71,33
MATERIAL		FONTE	UNID	COEFICIENTE E	PREÇO UNITÁRIO	TOTAL
I0109	AREIA MEDIA	SEINFRA	M3	1,21600000	51,00	62,02
I0441	CAL HIDRATADA	SEINFRA	KG	182,00000000	1,10	200,20
I0805	CIMENTO PORTLAND	SEINFRA	KG	365,00000000	0,46	167,90
TOTAL MATERIAL:						430,12
VALOR SEM ENCARGOS:						501,45
VALOR ENCARGOS						60,77
VALOR COM ENCARGOS:						562,22
VALOR BDI (26.88%):						151,12
VALOR COM BDI:						713,34

C0538 - CAIAÇÃO EM DUAS DEMAOS COM SUPERCAL (M2)						
MAO DE OBRA		FONTE	UNID	COEFICIENTE E	PREÇO UNITÁRIO	TOTAL
I2395	PINTOR	SEINFRA	H	0,20000000	9,64	1,93
TOTAL MAO DE OBRA:						1,93
MATERIAL		FONTE	UNID	COEFICIENTE E	PREÇO UNITÁRIO	TOTAL
I2496	SUPERCAL	SEINFRA	KG	0,30000000	1,10	0,33
TOTAL MATERIAL:						0,33
VALOR SEM ENCARGOS:						2,26
VALOR ENCARGOS						1,64
VALOR COM ENCARGOS:						3,90
VALOR BDI (26.88%):						1,05
VALOR COM BDI:						4,95

C2784 - ESCAVAÇÃO MANUAL SOLO DE 1A.CAT. PROF. ATÉ 1.50m (M3)						
MAO DE OBRA		FONTE	UNID	COEFICIENTE E	PREÇO UNITÁRIO	TOTAL
I2543	SERVENTE	SEINFRA	H	2,65000000	7,13	18,90
TOTAL MAO DE OBRA:						18,90
VALOR SEM ENCARGOS:						18,90
VALOR ENCARGOS						16,11
VALOR COM ENCARGOS:						35,01
VALOR BDI (26.88%):						9,41
VALOR COM BDI:						44,42

COMPOSIÇÃO DE CUSTOS UNITÁRIOS

C3127 - AREIA ASFALTO USINADA A FRIO - AAUF (S/TRANSP) (M3)						
EQUIPAMENTO	FONTE	UNID	COEFICIENTE	PREÇO UNITÁRIO	TOTAL	
10590	CAMINHÃO TANQUE 8.000 I (CHI)	SEINFRA	H	0,06400000	30,39	1,94
10607	COMPAC. DE PNEUS PRES. VAR. AUTOPR. (CHI)	SEINFRA	H	0,04466667	51,97	2,32
10608	COMPACTADOR LISO TANDEM AUTOPROPELIDO (CHI)	SEINFRA	H	0,04600000	29,91	1,38
10642	MOTO NIVELADORA (CHI)	SEINFRA	H	0,05200000	69,15	3,60
10698	CAMINHÃO TANQUE 8.000 I (CHP)	SEINFRA	H	0,00266667	118,54	0,32
10721	COMPAC. DE PNEUS PRES. VAR. AUTOPR. (CHP)	SEINFRA	H	0,02200000	155,42	3,42
10726	COMPACTADOR LISO TANDEM AUTOPROPELIDO (CHP)	SEINFRA	H	0,02066667	67,06	1,39
10756	MOTO NIVELADORA (CHP)	SEINFRA	H	0,01466667	195,11	2,86
TOTAL EQUIPAMENTO:						17,23
MAO DE OBRA	FONTE	UNID	COEFICIENTE	PREÇO UNITÁRIO	TOTAL	
12543	SERVENTE	SEINFRA	H	0,66666667	7,13	4,76
TOTAL MAO DE OBRA:						4,76
MATERIAL	FONTE	UNID	COEFICIENTE	PREÇO UNITÁRIO	TOTAL	
22570	FILLER (PO CALCAREO)	SEINFRA	KG	66,00000000	0,20	13,20
TOTAL MATERIAL:						13,20
SERVICO	FONTE	UNID	COEFICIENTE	PREÇO UNITÁRIO	TOTAL	
C3130	AREIA DE RIO - EXTRAÇÃO	SEINFRA	M3	1,29100000	6,55	8,46
C3315	USINAGEM DE MISTURAS BETUMINOSAS A FRIO	SEINFRA	M3	1,05000000	13,12	13,78
TOTAL SERVICIO:						22,24
VALOR SEM ENCARGOS:						57,43
VALOR ENCARGOS						11,38
VALOR COM ENCARGOS:						68,81
VALOR BDI (26.88%):						18,50
VALOR COM BDI:						87,31

C3130 - AREIA DE RIO - EXTRAÇÃO (M3)						
EQUIPAMENTO	FONTE	UNID	COEFICIENTE	PREÇO UNITÁRIO	TOTAL	
10596	CARREGADEIRA DE PNEUS HP 180 (CHI)	SEINFRA	H	0,00000000	79,00	0,00
10666	TRATOR DE ESTEIRAS C/LÂMINA E ESC. HP 155 (CHI)	SEINFRA	H	0,00069444	68,94	0,05
10710	CARREGADEIRA DE PNEUS HP 180 (CHP)	SEINFRA	H	0,01388889	251,28	3,49
10779	TRATOR DE ESTEIRAS C/LÂMINA E ESC. HP 155 (CHP)	SEINFRA	H	0,01319444	213,04	2,81
TOTAL EQUIPAMENTO:						6,35
MAO DE OBRA	FONTE	UNID	COEFICIENTE	PREÇO UNITÁRIO	TOTAL	
12543	SERVENTE	SEINFRA	H	0,02777778	7,13	0,20
TOTAL MAO DE OBRA:						0,20
VALOR SEM ENCARGOS:						6,55
VALOR ENCARGOS						0,45
VALOR COM ENCARGOS:						7,00
VALOR BDI (26.88%):						1,88
VALOR COM BDI:						8,88

10596 - CARREGADEIRA DE PNEUS HP 180 (CHI) (H)						
TRANSPORTE	FONTE	UNID	COEFICIENTE	PREÇO UNITÁRIO	TOTAL	
12701	DEPRECIACAO	SEINFRA	H	50,05120000	1,00	50,05



f

PREFEITURA MUNICIPAL DE JAGUARIBE - CE

OBRA: REFORMA COM AMPLIAÇÃO DO CENTRO DE ARTESANATO FLORENTINO OLIVEIRA MELO
 LOCAL: BR 116 KM 305, JAGUARIBE - CE
 DATA: AGOSTO/2019



COMPOSIÇÃO DE CUSTOS UNITÁRIOS

12702	JUROS	SEINFRA	H	16,89228000	1,00	16,89
12755	MÃO DE OBRA DE OPERAÇÃO DA CARREGADEIRA DE PNEUS (180 HP)	SEINFRA	H	1,00000000	12,06	12,06
TOTAL TRANSPORTE:						79,00
VALOR SEM ENCARGOS:						79,00
VALOR ENCARGOS:						10,27
VALOR COM ENCARGOS:						89,27
VALOR BDI (26.88%):						24,00
VALOR COM BDI:						113,27

12755 - MÃO DE OBRA DE OPERAÇÃO DA CARREGADEIRA DE PNEUS (180 HP) (H)

MAO DE OBRA	FONTE	UNID	COEFICIENTE	PREÇO UNITÁRIO	TOTAL
12550	OPERADOR DE CARREGADEIRA	SEINFRA	H	1,00000000	12,06
TOTAL MAO DE OBRA:					12,06
VALOR SEM ENCARGOS:					12,06
VALOR ENCARGOS:					10,27
VALOR COM ENCARGOS:					22,33
VALOR BDI (26.88%):					6,00
VALOR COM BDI:					28,33

10666 - TRATOR DE ESTEIRAS C/LÂMINA E ESC. HP 155 (CHI) (H)

TRANSPORTE	FONTE	UNID	COEFICIENTE	PREÇO UNITÁRIO	TOTAL
12701	DEPRECIACÃO	SEINFRA	H	40,26597647	1,00
12702	JUROS	SEINFRA	H	16,60971529	1,00
12842	MÃO DE OBRA DE OPERAÇÃO DO TRATOR DE ESTEIRAS C/ LÂMINA E ESC. (155 HP)	SEINFRA	H	1,00000000	12,06
TOTAL TRANSPORTE:					68,94
VALOR SEM ENCARGOS:					68,94
VALOR ENCARGOS:					10,27
VALOR COM ENCARGOS:					79,21
VALOR BDI (26.88%):					21,29
VALOR COM BDI:					100,50

12842 - MÃO DE OBRA DE OPERAÇÃO DO TRATOR DE ESTEIRAS C/ LÂMINA E ESC. (155 HP) (H)

MAO DE OBRA	FONTE	UNID	COEFICIENTE	PREÇO UNITÁRIO	TOTAL
12562	OPERADOR DE TRATOR DE ESTEIRAS	SEINFRA	H	1,00000000	12,06
TOTAL MAO DE OBRA:					12,06
VALOR SEM ENCARGOS:					12,06
VALOR ENCARGOS:					10,27
VALOR COM ENCARGOS:					22,33
VALOR BDI (26.88%):					6,00
VALOR COM BDI:					28,33

10710 - CARREGADEIRA DE PNEUS HP 180 (CHP) (H)

TRANSPORTE	FONTE	UNID	COEFICIENTE	PREÇO UNITÁRIO	TOTAL
12701	DEPRECIACÃO	SEINFRA	H	50,05120000	1,00
12702	JUROS	SEINFRA	H	16,89228000	1,00
12703	MANUTENÇÃO	SEINFRA	H	75,07680000	1,00
12754	MATERIAL DE OPERAÇÃO DA CARREGADEIRA DE PNEUS (180 HP)	SEINFRA	H	1,00000000	97,20
12755	MÃO DE OBRA DE OPERAÇÃO DA CARREGADEIRA DE PNEUS (180 HP)	SEINFRA	H	1,00000000	12,06
TOTAL TRANSPORTE:					251,28
VALOR SEM ENCARGOS:					251,28
VALOR ENCARGOS:					10,27

PREFEITURA MUNICIPAL DE JAGUARIBE - CE

OBRA: REFORMA COM AMPLIAÇÃO DO CENTRO DE ARTESANATO FLORENTINO OLIVEIRA MENEZES
 LOCAL: BR 116 KM 305, JAGUARIBE - CE
 DATA: AGOSTO/2019

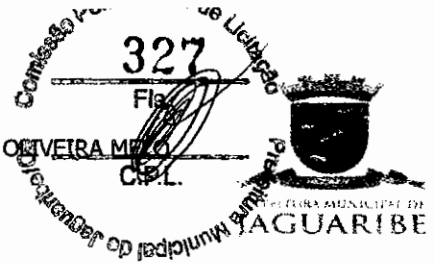

COMPOSIÇÃO DE CUSTOS UNITÁRIOS

VALOR COM ENCARGOS:	261,55
VALOR BDI (26.88%):	70,30
VALOR COM BDI:	331,85

I2754 - MATERIAL DE OPERAÇÃO DA CARREGADEIRA DE PNEUS (180 HP) (H)

TRANSPORTE	FONTE	UNID	COEFICIENT E	PREÇO UNITÁRIO	TOTAL	
I2706	OLEO DIESEL	SEINFRA	L	27,00000000	3,60	97,20
					TOTAL TRANSPORTE:	97,20
					VALOR SEM ENCARGOS:	97,20
					VALOR ENCARGOS:	0,00
					VALOR COM ENCARGOS:	97,20
					VALOR BDI (26.88%):	26,13
					VALOR COM BDI:	123,33

I0779 - TRATOR DE ESTEIRAS C/LÂMINA E ESC. HP 155 (CHP) (H)

TRANSPORTE	FONTE	UNID	COEFICIENT E	PREÇO UNITÁRIO	TOTAL	
I2701	DEPRECIACÃO	SEINFRA	H	40,26597647	1,00	40,27
I2702	JUROS	SEINFRA	H	16,60971529	1,00	16,61
I2703	MANUTENÇÃO	SEINFRA	H	60,39896471	1,00	60,40
I2841	MATERIAL DE OPERAÇÃO DO TRATOR DE ESTEIRAS C/ LÂMINA E ESC. (155 HP)	SEINFRA	H	1,00000000	83,70	83,70
I2842	MÃO DE OBRA DE OPERAÇÃO DO TRATOR DE ESTEIRAS C/ LÂMINA E ESC. (155 HP)	SEINFRA	H	1,00000000	12,06	12,06
					TOTAL TRANSPORTE:	213,04
					VALOR SEM ENCARGOS:	213,04
					VALOR ENCARGOS:	10,26
					VALOR COM ENCARGOS:	223,30
					VALOR BDI (26.88%):	60,02
					VALOR COM BDI:	283,32

I2841 - MATERIAL DE OPERAÇÃO DO TRATOR DE ESTEIRAS C/ LÂMINA E ESC. (155 HP) (H)

TRANSPORTE	FONTE	UNID	COEFICIENT E	PREÇO UNITÁRIO	TOTAL	
I2706	OLEO DIESEL	SEINFRA	L	23,25000000	3,60	83,70
					TOTAL TRANSPORTE:	83,70
					VALOR SEM ENCARGOS:	83,70
					VALOR ENCARGOS:	0,00
					VALOR COM ENCARGOS:	83,70
					VALOR BDI (26.88%):	22,50
					VALOR COM BDI:	106,20

C3315 - USINAGEM DE MISTURAS BETUMINOSAS A FRIO (M3)

EQUIPAMENTO	FONTE	UNID	COEFICIENT E	PREÇO UNITÁRIO	TOTAL	
I0594	CARREGADEIRA DE PNEUS HP 111 (CHI)	SEINFRA	H	0,04533333	46,61	2,11
I0661	TANQUE DE ESTOCAGEM DE ASFALTO (CHI)	SEINFRA	H	0,00000000	14,69	0,00
I0670	USINA DE MISTURAS BETUMINOSAS A FRIO (CHI)	SEINFRA	H	0,00000000	22,49	0,00
I0708	CARREGADEIRA DE PNEUS HP 111 (CHP)	SEINFRA	H	0,02133333	145,29	3,10
I0774	TANQUE DE ESTOCAGEM DE ASFALTO (CHP)	SEINFRA	H	0,13333333	21,55	2,87
I0783	USINA DE MISTURAS BETUMINOSAS A FRIO (CHP)	SEINFRA	H	0,06666667	32,92	2,19
					TOTAL EQUIPAMENTO:	10,27



PREFEITURA MUNICIPAL DE JAGUARIBE - CE

OBRA: REFORMA COM AMPLIAÇÃO DO CENTRO DE ARTESANATO FLORENTINO OLIVEIRA MENEZES
 LOCAL: BR 116 KM 305, JAGUARIBE - CE
 DATA: AGOSTO/2019



COMPOSIÇÃO DE CUSTOS UNITÁRIOS

MAO DE OBRA	FONTE	UNID	COEFICIENT E	PREÇO UNITÁRIO	TOTAL	
12543	SERVENTE	SEINFRA	H	0,40000000	7,13	2,85
TOTAL MAO DE OBRA:					2,85	
VALOR SEM ENCARGOS:					13,12	
VALOR ENCARGOS:					3,81	
VALOR COM ENCARGOS:					16,93	
VALOR BDI (26.88%):					4,55	
VALOR COM BDI:					21,48	

10594 - CARREGADEIRA DE PNEUS HP 111 (CHI) (H)

TRANSPORTE	FONTE	UNID	COEFICIENT E	PREÇO UNITÁRIO	TOTAL	
12701	DEPRECIACÃO	SEINFRA	H	25,82594286	1,00	25,83
12702	JUROS	SEINFRA	H	8,71625571	1,00	8,72
12753	MÃO DE OBRA DE OPERAÇÃO DA CARREGADEIRA DE PNEUS (111 HP)	SEINFRA	H	1,00000000	12,06	12,06
TOTAL TRANSPORTE:					46,61	
VALOR SEM ENCARGOS:					46,61	
VALOR ENCARGOS:					10,26	
VALOR COM ENCARGOS:					56,87	
VALOR BDI (26.88%):					15,29	
VALOR COM BDI:					72,16	

12753 - MÃO DE OBRA DE OPERAÇÃO DA CARREGADEIRA DE PNEUS (111 HP) (H)

MAO DE OBRA	FONTE	UNID	COEFICIENT E	PREÇO UNITÁRIO	TOTAL	
12550	OPERADOR DE CARREGADEIRA	SEINFRA	H	1,00000000	12,06	12,06
TOTAL MAO DE OBRA:					12,06	
VALOR SEM ENCARGOS:					12,06	
VALOR ENCARGOS:					10,27	
VALOR COM ENCARGOS:					22,33	
VALOR BDI (26.88%):					6,00	
VALOR COM BDI:					28,33	

10661 - TANQUE DE ESTOCAGEM DE ASFALTO (CHI) (H)

TRANSPORTE	FONTE	UNID	COEFICIENT E	PREÇO UNITÁRIO	TOTAL	
12701	DEPRECIACÃO	SEINFRA	H	10,98250000	1,00	10,98
12702	JUROS	SEINFRA	H	3,70659375	1,00	3,71
TOTAL TRANSPORTE:					14,69	
VALOR SEM ENCARGOS:					14,69	
VALOR ENCARGOS:					0,00	
VALOR COM ENCARGOS:					14,69	
VALOR BDI (26.88%):					3,95	
VALOR COM BDI:					18,64	

10670 - USINA DE MISTURAS BETUMINOSAS A FRIO (CHI) (H)

TRANSPORTE	FONTE	UNID	COEFICIENT E	PREÇO UNITÁRIO	TOTAL	
12701	DEPRECIACÃO	SEINFRA	H	7,81953333	1,00	7,82
12702	JUROS	SEINFRA	H	2,60651111	1,00	2,61
12845	MÃO DE OBRA DE OPERAÇÃO DA USINA DE MISTURAS BETUM. A FRIO	SEINFRA	H	1,00000000	12,06	12,06
TOTAL TRANSPORTE:					22,49	
VALOR SEM ENCARGOS:					22,49	
VALOR ENCARGOS:					10,27	
VALOR COM ENCARGOS:					32,76	
VALOR BDI (26.88%):					8,81	
VALOR COM BDI:					41,57	



Handwritten mark or signature at the bottom right of the page.

PREFEITURA MUNICIPAL DE JAGUARIBE - CE

OBRA: REFORMA COM AMPLIAÇÃO DO CENTRO DE ARTESANATO FLORENTINO OLIVEIRA
 LOCAL: BR 116 KM 305, JAGUARIBE - CE
 DATA: AGOSTO/2019



COMPOSIÇÃO DE CUSTOS UNITÁRIOS

12845 - MÃO DE OBRA DE OPERAÇÃO DA USINA DE MISTURAS BETUM. A FRIO (H)					
MAO DE OBRA	FONTE	UNID	COEFICIENT E	PREÇO UNITÁRIO	TOTAL
12564 OPERADOR DE USINA DE MISTURA BETUMINOSA	SEINFRA	H	1,00000000	12,06	12,06
TOTAL MAO DE OBRA:					12,06
VALOR SEM ENCARGOS:					12,06
VALOR ENCARGOS:					10,27
VALOR COM ENCARGOS:					22,33
VALOR BDI (26.88%):					6,00
VALOR COM BDI:					28,33

10708 - CARREGADEIRA DE PNEUS HP 111 (CHP) (H)					
TRANSPORTE	FONTE	UNID	COEFICIENT E	PREÇO UNITÁRIO	TOTAL
12701 DEPRECIACÃO	SEINFRA	H	25,82594286	1,00	25,83
12702 JUROS	SEINFRA	H	8,71625571	1,00	8,72
12703 MANUTENÇÃO	SEINFRA	H	38,73891429	1,00	38,74
12752 MATERIAL DE OPERAÇÃO DA CARREGADEIRA DE PNEUS (111 HP)	SEINFRA	H	1,00000000	59,94	59,94
12753 MÃO DE OBRA DE OPERAÇÃO DA CARREGADEIRA DE PNEUS (111 HP)	SEINFRA	H	1,00000000	12,06	12,06
TOTAL TRANSPORTE:					145,29
VALOR SEM ENCARGOS:					145,29
VALOR ENCARGOS:					10,26
VALOR COM ENCARGOS:					155,55
VALOR BDI (26.88%):					41,81
VALOR COM BDI:					197,36

12752 - MATERIAL DE OPERAÇÃO DA CARREGADEIRA DE PNEUS (111 HP) (H)					
TRANSPORTE	FONTE	UNID	COEFICIENT E	PREÇO UNITÁRIO	TOTAL
12706 OLEO DIESEL	SEINFRA	L	16,65000000	3,60	59,94
TOTAL TRANSPORTE:					59,94
VALOR SEM ENCARGOS:					59,94
VALOR ENCARGOS:					0,00
VALOR COM ENCARGOS:					59,94
VALOR BDI (26.88%):					16,11
VALOR COM BDI:					76,05

10774 - TANQUE DE ESTOCAGEM DE ASFALTO (CHP) (H)					
TRANSPORTE	FONTE	UNID	COEFICIENT E	PREÇO UNITÁRIO	TOTAL
12701 DEPRECIACÃO	SEINFRA	H	10,98250000	1,00	10,98
12702 JUROS	SEINFRA	H	3,70659375	1,00	3,71
12703 MANUTENÇÃO	SEINFRA	H	6,86406250	1,00	6,86
TOTAL TRANSPORTE:					21,55
VALOR SEM ENCARGOS:					21,55
VALOR ENCARGOS:					0,00
VALOR COM ENCARGOS:					21,55
VALOR BDI (26.88%):					5,79
VALOR COM BDI:					27,34

10783 - USINA DE MISTURAS BETUMINOSAS A FRIO (CHP) (H)					
TRANSPORTE	FONTE	UNID	COEFICIENT E	PREÇO UNITÁRIO	TOTAL
12701 DEPRECIACÃO	SEINFRA	H	7,81953333	1,00	7,82
12702 JUROS	SEINFRA	H	2,60651111	1,00	2,61
12703 MANUTENÇÃO	SEINFRA	H	10,42604444	1,00	10,43

PREFEITURA MUNICIPAL DE JAGUARIBE - CE

OBRA: REFORMA COM AMPLIAÇÃO DO CENTRO DE ARTESANATO FLORENTINO OLIVEIRA MELO
 LOCAL: BR 116 KM 305, JAGUARIBE - CE
 DATA: AGOSTO/2019

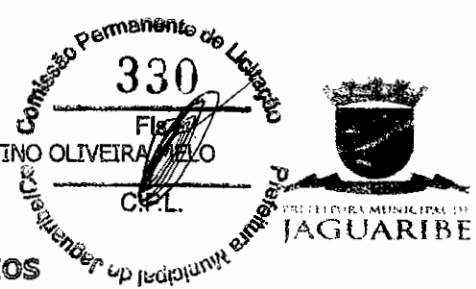

COMPOSIÇÃO DE CUSTOS UNITÁRIOS

12945	MÃO DE OBRA DE OPERAÇÃO DA USINA DE MISTURAS BETUM. A FRIO	SEINFRA	H	1,00000000	12,06	12,06
TOTAL TRANSPORTE:						32,92
VALOR SEM ENCARGOS:						32,92
VALOR ENCARGOS						10,26
VALOR COM ENCARGOS:						43,18
VALOR BDI (26.88%):						11,61
VALOR COM BDI:						54,79

10590 - CAMINHÃO TANQUE 8.000 L (CHI) (H)

TRANSPORTE		FONTE	UNID	COEFICIENTE E	PREÇO UNITÁRIO	TOTAL
12701	DEPRECIACÃO	SEINFRA	H	14,60505882	1,00	14,61
12702	JUROS	SEINFRA	H	4,92920735	1,00	4,93
12746	MÃO DE OBRA DE OPERAÇÃO DO CAMINHÃO TANQUE 8.000 L	SEINFRA	H	1,00000000	10,85	10,85
TOTAL TRANSPORTE:						30,39
VALOR SEM ENCARGOS:						30,39
VALOR ENCARGOS						9,23
VALOR COM ENCARGOS:						39,62
VALOR BDI (26.88%):						10,65
VALOR COM BDI:						50,27

12746 - MÃO DE OBRA DE OPERAÇÃO DO CAMINHÃO TANQUE 8.000 L (H)

MÃO DE OBRA		FONTE	UNID	COEFICIENTE E	PREÇO UNITÁRIO	TOTAL
12545	MOTORISTA DE CAMINHÃO	SEINFRA	H	1,00000000	10,85	10,85
TOTAL MÃO DE OBRA:						10,85
VALOR SEM ENCARGOS:						10,85
VALOR ENCARGOS						9,24
VALOR COM ENCARGOS:						20,09
VALOR BDI (26.88%):						5,40
VALOR COM BDI:						25,49

10607 - COMPAC. DE PNEUS PRES. VAR. AUTOPR. (CHI) (H)

TRANSPORTE		FONTE	UNID	COEFICIENTE E	PREÇO UNITÁRIO	TOTAL
12701	DEPRECIACÃO	SEINFRA	H	29,92900000	1,00	29,93
12702	JUROS	SEINFRA	H	9,97633333	1,00	9,98
12768	MÃO DE OBRA DE OPERAÇÃO DO COMPAC. DE PNEUS PRES. VAR. AUTOPR.	SEINFRA	H	1,00000000	12,06	12,06
TOTAL TRANSPORTE:						51,97
VALOR SEM ENCARGOS:						51,97
VALOR ENCARGOS						10,27
VALOR COM ENCARGOS:						62,24
VALOR BDI (26.88%):						16,73
VALOR COM BDI:						78,97

12768 - MÃO DE OBRA DE OPERAÇÃO DO COMPAC. DE PNEUS PRES. VAR. AUTOPR. (H)

MÃO DE OBRA		FONTE	UNID	COEFICIENTE E	PREÇO UNITÁRIO	TOTAL
12551	OPERADOR DE COMPACTADOR AUTO PROPELIDO	SEINFRA	H	1,00000000	12,06	12,06
TOTAL MÃO DE OBRA:						12,06
VALOR SEM ENCARGOS:						12,06
VALOR ENCARGOS						10,27
VALOR COM ENCARGOS:						22,33
VALOR BDI (26.88%):						6,00
VALOR COM BDI:						28,33

PREFEITURA MUNICIPAL DE JAGUARIBE - CE

OBRA: REFORMA COM AMPLIAÇÃO DO CENTRO DE ARTESANATO FLORENTINO OLIVEIRA
 LOCAL: BR 116 KM 305, JAGUARIBE - CE
 DATA: AGOSTO/2019

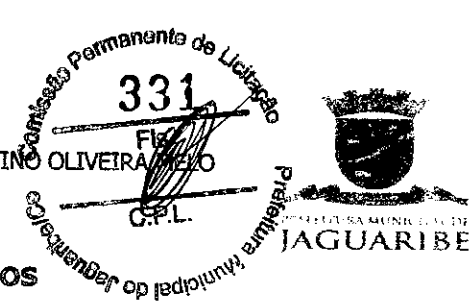

COMPOSIÇÃO DE CUSTOS UNITÁRIOS

10608 - COMPACTADOR LISO TANDEM AUTOPROPELIDO (CHI) (H)						
TRANSPORTE		FONTE	UNID	COEFICIENTE	PREÇO UNITÁRIO	TOTAL
				E		
12701	DEPRECIACÃO	SEINFRA	H	13,38540000	1,00	13,39
12702	JUROS	SEINFRA	H	4,46180000	1,00	4,46
12762	MÃO DE OBRA DE OPERAÇÃO DO COMPAC. LISO TANDEM AUTOPR.	SEINFRA	H	1,00000000	12,06	12,06
TOTAL TRANSPORTE:						29,91
VALOR SEM ENCARGOS:						29,91
VALOR ENCARGOS						10,27
VALOR COM ENCARGOS:						40,18
VALOR BDI (26.88%):						10,80
VALOR COM BDI:						50,98

12762 - MAO DE OBRA DE OPERAÇÃO DO COMPAC. LISO TANDEM AUTOPR. (H)						
MAO DE OBRA		FONTE	UNID	COEFICIENTE	PREÇO UNITÁRIO	TOTAL
				E		
12551	OPERADOR DE COMPACTADOR AUTO PROPELIDO	SEINFRA	H	1,00000000	12,06	12,06
TOTAL MAO DE OBRA:						12,06
VALOR SEM ENCARGOS:						12,06
VALOR ENCARGOS						10,27
VALOR COM ENCARGOS:						22,33
VALOR BDI (26.88%):						6,00
VALOR COM BDI:						28,33

10642 - MOTO NIVELADORA (CHI) (H)						
TRANSPORTE		FONTE	UNID	COEFICIENTE	PREÇO UNITÁRIO	TOTAL
				E		
12701	DEPRECIACÃO	SEINFRA	H	40,28617143	1,00	40,29
12702	JUROS	SEINFRA	H	15,10731429	1,00	15,11
12821	MÃO DE OBRA DE OPERAÇÃO DA MOTO NIVELADORA	SEINFRA	H	1,00000000	13,75	13,75
TOTAL TRANSPORTE:						69,15
VALOR SEM ENCARGOS:						69,15
VALOR ENCARGOS						11,71
VALOR COM ENCARGOS:						80,86
VALOR BDI (26.88%):						21,74
VALOR COM BDI:						102,60

12821 - MAO DE OBRA DE OPERAÇÃO DA MOTO NIVELADORA (H)						
MAO DE OBRA		FONTE	UNID	COEFICIENTE	PREÇO UNITÁRIO	TOTAL
				E		
12560	OPERADOR DE MOTONIVELADORA	SEINFRA	H	1,00000000	13,75	13,75
TOTAL MAO DE OBRA:						13,75
VALOR SEM ENCARGOS:						13,75
VALOR ENCARGOS						11,72
VALOR COM ENCARGOS:						25,47
VALOR BDI (26.88%):						6,85
VALOR COM BDI:						32,32

10696 - CAMINHAO TANQUE 8.000 L (CHP) (H)						
TRANSPORTE		FONTE	UNID	COEFICIENTE	PREÇO UNITÁRIO	TOTAL
				E		
12701	DEPRECIACÃO	SEINFRA	H	14,60505882	1,00	14,61
12702	JUROS	SEINFRA	H	4,92920735	1,00	4,93
12703	MANUTENÇÃO	SEINFRA	H	21,90758824	1,00	21,91
12745	MATERIAL DE OPERAÇÃO DO CAMINHÃO TANQUE 8.000 L	SEINFRA	H	1,00000000	66,24	66,24

PREFEITURA MUNICIPAL DE JAGUARIBE - CE

OBRA: REFORMA COM AMPLIAÇÃO DO CENTRO DE ARTESANATO FLORENTINO OLIVEIRA RIZZO
 LOCAL: BR 116 KM 305, JAGUARIBE - CE
 DATA: AGOSTO/2019



COMPOSIÇÃO DE CUSTOS UNITÁRIOS

I2746	MÃO DE OBRA DE OPERAÇÃO DO CAMINHÃO TANQUE 8.000 L	SEINFRA	H	1,00000000	10,85	10,85
TOTAL TRANSPORTE:						118,54
VALOR SEM ENCARGOS:						118,54
VALOR ENCARGOS:						9,23
VALOR COM ENCARGOS:						127,77
VALOR BDI (26.88%):						34,34
VALOR COM BDI:						162,11

I2745 - MATERIAL DE OPERAÇÃO DO CAMINHÃO TANQUE 8.000 L (H)

TRANSPORTE	FORTE	UNID	COEFICIENT E	PREÇO UNITÁRIO	TOTAL	
I2706	OLEO DIESEL	SEINFRA	L	18,40000000	3,60	66,24
TOTAL TRANSPORTE:					66,24	
VALOR SEM ENCARGOS:					66,24	
VALOR ENCARGOS:					0,00	
VALOR COM ENCARGOS:					66,24	
VALOR BDI (26.88%):					17,81	
VALOR COM BDI:					84,05	

I2721 - COMPAC. DE PNEUS PRES. VAR. AUTOPR. (CHP) (H)

TRANSPORTE	FORTE	UNID	COEFICIENT E	PREÇO UNITÁRIO	TOTAL	
I2701	DEPRECIACÃO	SEINFRA	H	29,92900000	1,00	29,93
I2702	JUROS	SEINFRA	H	9,97633333	1,00	9,98
I2703	MANUTENÇÃO	SEINFRA	H	33,25444444	1,00	33,25
I2767	MATERIAL DE OPERAÇÃO DO COMPAC. DE PNEUS PRES. VAR. AUTOPR.	SEINFRA	H	1,00000000	70,20	70,20
I2768	MÃO DE OBRA DE OPERAÇÃO DO COMPAC. DE PNEUS PRES. VAR. AUTOPR.	SEINFRA	H	1,00000000	12,06	12,06
TOTAL TRANSPORTE:					155,42	
VALOR SEM ENCARGOS:					155,42	
VALOR ENCARGOS:					10,27	
VALOR COM ENCARGOS:					165,69	
VALOR BDI (26.88%):					44,54	
VALOR COM BDI:					210,23	

I2767 - MATERIAL DE OPERAÇÃO DO COMPAC. DE PNEUS PRES. VAR. AUTOPR. (H)

TRANSPORTE	FORTE	UNID	COEFICIENT E	PREÇO UNITÁRIO	TOTAL	
I2706	OLEO DIESEL	SEINFRA	L	19,50000000	3,60	70,20
TOTAL TRANSPORTE:					70,20	
VALOR SEM ENCARGOS:					70,20	
VALOR ENCARGOS:					0,00	
VALOR COM ENCARGOS:					70,20	
VALOR BDI (26.88%):					18,87	
VALOR COM BDI:					89,07	

I2726 - COMPACTADOR LISO TANDEM AUTOPROPELIDO (CHP) (H)

TRANSPORTE	FORTE	UNID	COEFICIENT E	PREÇO UNITÁRIO	TOTAL	
I2701	DEPRECIACÃO	SEINFRA	H	13,38540000	1,00	13,39
I2702	JUROS	SEINFRA	H	4,46180000	1,00	4,46
I2703	MANUTENÇÃO	SEINFRA	H	13,38540000	1,00	13,39
I2761	MATERIAL DE OPERAÇÃO DO COMPAC. LISO TANDEM AUTOPR.	SEINFRA	H	1,00000000	23,76	23,76
I2762	MÃO DE OBRA DE OPERAÇÃO DO COMPAC. LISO TANDEM AUTOPR.	SEINFRA	H	1,00000000	12,06	12,06
TOTAL TRANSPORTE:					67,06	



Handwritten mark or signature.

PREFEITURA MUNICIPAL DE JAGUARIBE - CE

OBRA: REFORMA COM AMPLIAÇÃO DO CENTRO DE ARTESANATO FLORENTINO OLIVEIRA
 LOCAL: BR 116 KM 305, JAGUARIBE - CE
 DATA: AGOSTO/2019

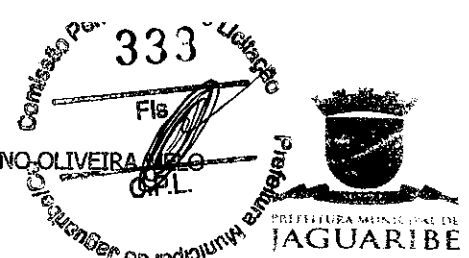

COMPOSIÇÃO DE CUSTOS UNITÁRIOS

VALOR SEM ENCARGOS:	67,06
VALOR ENCARGOS	10,26
VALOR COM ENCARGOS:	77,32
VALOR BDI (26.88%):	20,78
VALOR COM BDI:	98,10

12761 - MATERIAL DE OPERAÇÃO DO COMPAC. LISO TANDEM AUTOPR. (H)

TRANSPORTE	FONTE	UNID	COEFICIENT E	PREÇO UNITÁRIO	TOTAL	
12706	OLEO DIESEL	SEINFRA	L	6,60000000	3,60	23,76
					TOTAL TRANSPORTE:	23,76
					VALOR SEM ENCARGOS:	23,76
					VALOR ENCARGOS:	0,00
					VALOR COM ENCARGOS:	23,76
					VALOR BDI (26.88%):	6,39
					VALOR COM BDI:	30,15

12756 - MOTO NIVELADORA (CHP) (H)

TRANSPORTE	FONTE	UNID	COEFICIENT E	PREÇO UNITÁRIO	TOTAL	
12701	DEPRECIACAO	SEINFRA	H	40,28617143	1,00	40,29
12702	JUROS	SEINFRA	H	15,10731429	1,00	15,11
12703	MANUTENCAO	SEINFRA	H	50,35771429	1,00	50,36
12820	MATERIAL DE OPERAÇÃO DA MOTO NIVELADORA	SEINFRA	H	1,00000000	75,60	75,60
12821	MÃO DE OBRA DE OPERAÇÃO DA MOTO NIVELADORA	SEINFRA	H	1,00000000	13,75	13,75
					TOTAL TRANSPORTE:	195,11
					VALOR SEM ENCARGOS:	195,11
					VALOR ENCARGOS	11,71
					VALOR COM ENCARGOS:	206,82
					VALOR BDI (26.88%):	55,59
					VALOR COM BDI:	262,41

12620 - MATERIAL DE OPERAÇÃO DA MOTO NIVELADORA (H)

TRANSPORTE	FONTE	UNID	COEFICIENT E	PREÇO UNITÁRIO	TOTAL	
12706	OLEO DIESEL	SEINFRA	L	21,00000000	3,60	75,60
					TOTAL TRANSPORTE:	75,60
					VALOR SEM ENCARGOS:	75,60
					VALOR ENCARGOS:	0,00
					VALOR COM ENCARGOS:	75,60
					VALOR BDI (26.88%):	20,32
					VALOR COM BDI:	95,92

C3251 - CONFECCAO DE BANQUETA / MEIO FIO PRÉ-MOLDADA DE CONCRETO PARA VIAS URBANAS (1,00

EQUIPAMENTO	FONTE	UNID	COEFICIENT E	PREÇO UNITÁRIO	TOTAL	
10639	MESA VIBRATORIA E FORMAS (CHI)	SEINFRA	H	0,00000000	10,03	0,00
10753	MESA VIBRATORIA E FORMAS (CHP)	SEINFRA	H	0,10000000	11,21	1,12
					TOTAL EQUIPAMENTO:	1,12
MAO DE OBRA	FONTE	UNID	COEFICIENT E	PREÇO UNITÁRIO	TOTAL	
12391	PEDREIRO	SEINFRA	H	0,10000000	9,63	0,96
12543	SERVENTE	SEINFRA	H	1,00000000	7,13	7,13
					TOTAL MAO DE OBRA:	8,09
SERVICO	FONTE	UNID	COEFICIENT E	PREÇO UNITÁRIO	TOTAL	
C3269	CONCRETO P/VIBR., FCK=13,5MPa COM AGREGADO PRODUZIDO (S/TRANSP.)	SEINFRA	M3	0,04750000	247,13	11,74

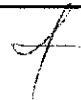

PREFEITURA MUNICIPAL DE JAGUARIBE - CE

OBRA: REFORMA COM AMPLIAÇÃO DO CENTRO DE ARTESANATO FLORENTINO OLIVEIRA
 LOCAL: BR 116 KM 305, JAGUARIBE - CE
 DATA: AGOSTO/2019



COMPOSIÇÃO DE CUSTOS UNITÁRIOS

TOTAL SERVIÇO:	11,74
VALOR SEM ENCARGOS:	20,95
VALOR ENCARGOS	9,97
VALOR COM ENCARGOS:	30,92
VALOR BDI (26.88%):	8,31
VALOR COM BDI:	39,23

C3269 - CONCRETO P/VIBR., FCK=13,5MPa COM AGREGADO PRODUZIDO (S/TRANSP.) (M3)						
EQUIPAMENTO		FONTES	UNID	COEFICIENTE	PREÇO	TOTAL
				E	UNITÁRIO	
I0566	BETONEIRA COM MOTOR A DIESEL (CHI)	SEINFRA	H	0,00000000	10,80	0,00
I0680	BETONEIRA COM MOTOR A DIESEL (CHP)	SEINFRA	H	1,00000000	15,75	15,75
TOTAL EQUIPAMENTO:						15,75
MAO DE OBRA		FONTES	UNID	COEFICIENTE	PREÇO	TOTAL
				E	UNITÁRIO	
I2543	SERVENTE	SEINFRA	H	6,00000000	7,13	42,80
TOTAL MAO DE OBRA:						42,80
MATERIAL		FONTES	UNID	COEFICIENTE	PREÇO	TOTAL
				E	UNITÁRIO	
I0805	CIMENTO PORTLAND	SEINFRA	KG	282,00000000	0,46	129,72
TOTAL MATERIAL:						129,72
SERVIÇO		FONTES	UNID	COEFICIENTE	PREÇO	TOTAL
				E	UNITÁRIO	
C3130	AREIA DE RIO - EXTRAÇÃO	SEINFRA	M3	0,89710000	6,55	5,88
C3253	BRITA PRODUZIDA PARA USOS DIVERSOS	SEINFRA	M3	0,83600000	63,37	52,98
TOTAL SERVIÇO:						58,86
VALOR SEM ENCARGOS:						247,13
VALOR ENCARGOS						51,76
VALOR COM ENCARGOS:						298,89
VALOR BDI (26.88%):						80,34
VALOR COM BDI:						379,23

C3253 - BRITA PRODUZIDA PARA USOS DIVERSOS (M3)						
EQUIPAMENTO		FONTES	UNID	COEFICIENTE	PREÇO	TOTAL
				E	UNITÁRIO	
I0594	CARREGADEIRA DE PNEUS HP 111 (CHI)	SEINFRA	H	0,01583333	46,61	0,74
I0618	CONJUNTO DE BRITAGEM 30 M3/H (CHI)	SEINFRA	H	0,00000000	183,71	0,00
I0626	GRUPO GERADOR 145 KVA (CHI)	SEINFRA	H	0,00000000	16,25	0,00
I0708	CARREGADEIRA DE PNEUS HP 111 (CHP)	SEINFRA	H	0,02583333	145,29	3,75
I0732	CONJUNTO DE BRITAGEM 30 M3/H (CHP)	SEINFRA	H	0,04166667	355,36	14,81
I0740	GRUPO GERADOR 145 KVA (CHP)	SEINFRA	H	0,04166667	118,36	4,93
TOTAL EQUIPAMENTO:						24,23
MAO DE OBRA		FONTES	UNID	COEFICIENTE	PREÇO	TOTAL
				E	UNITÁRIO	
I2543	SERVENTE	SEINFRA	H	0,20833333	7,13	1,49
TOTAL MAO DE OBRA:						1,49
MATERIAL		FONTES	UNID	COEFICIENTE	PREÇO	TOTAL
				E	UNITÁRIO	
I2528	PEÇAS DE DESGASTE DO BRITADOR	SEINFRA	CJ	0,00040000	26583,00	10,63
TOTAL MATERIAL:						10,63
SERVIÇO		FONTES	UNID	COEFICIENTE	PREÇO	TOTAL
				E	UNITÁRIO	
C3235	ROCHA PARA BRITAGEM	SEINFRA	M3	1,10000000	24,56	27,02
TOTAL SERVIÇO:						27,02
VALOR SEM ENCARGOS:						63,37
VALOR ENCARGOS						8,90
VALOR COM ENCARGOS:						72,27
VALOR BDI (26.88%):						19,43



PREFEITURA MUNICIPAL DE JAGUARIBE - CE

OBRA: REFORMA COM AMPLIAÇÃO DO CENTRO DE ARTESANATO FLORENTINO OLIVEIRA COSTA
 LOCAL: BR 116 KM 305, JAGUARIBE - CE
 DATA: AGOSTO/2019

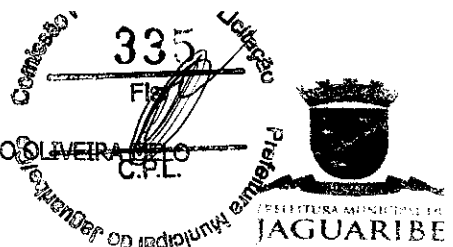

COMPOSIÇÃO DE CUSTOS UNITÁRIOS

I2781	MÃO DE OBRA DE OPERAÇÃO DO CONJUNTO DE BRITAGEM 30 M3/H	SEINFRA	H	1,00000000	12,06	12,06
TOTAL TRANSPORTE:						355,36
VALOR SEM ENCARGOS:						355,36
VALOR ENCARGOS:						10,28
VALOR COM ENCARGOS:						365,64
VALOR BDI (26.88%):						98,28
VALOR COM BDI:						463,92

I0740 - GRUPO GERADOR 145 KVA (CHP) (H)

TRANSPORTE	FONTE	UNID	COEFICIENTE	PREÇO UNITÁRIO	TOTAL
I2701	DEPRECIACÃO	SEINFRA	H	5,60940000	5,61
I2702	JUROS	SEINFRA	H	1,89317250	1,89
I2703	MANUTENÇÃO	SEINFRA	H	4,90822500	4,91
I2791	MATERIAL DE OPERAÇÃO DO GRUPO GERADOR 145 KVA	SEINFRA	H	1,00000000	97,20
I2792	MÃO DE OBRA DE OPERAÇÃO DO GRUPO GERADOR 145 KVA	SEINFRA	H	1,00000000	8,75
TOTAL TRANSPORTE:					118,36
VALOR SEM ENCARGOS:					118,36
VALOR ENCARGOS:					7,46
VALOR COM ENCARGOS:					125,82
VALOR BDI (26.88%):					33,82
VALOR COM BDI:					159,64

I2791 - MATERIAL DE OPERAÇÃO DO GRUPO GERADOR 145 KVA (H)

TRANSPORTE	FONTE	UNID	COEFICIENTE	PREÇO UNITÁRIO	TOTAL
I2706	OLEO DIESEL	SEINFRA	L	27,00000000	97,20
TOTAL TRANSPORTE:					97,20
VALOR SEM ENCARGOS:					97,20
VALOR ENCARGOS:					0,00
VALOR COM ENCARGOS:					97,20
VALOR BDI (26.88%):					26,13
VALOR COM BDI:					123,33

I0566 - BETONEIRA COM MOTOR A DIESEL (CHI) (H)

TRANSPORTE	FONTE	UNID	COEFICIENTE	PREÇO UNITÁRIO	TOTAL
I2701	DEPRECIACÃO	SEINFRA	H	1,71927200	1,72
I2702	JUROS	SEINFRA	H	0,32575680	0,33
I2716	MAO DE OBRA DE OPERAÇÃO BET.MOTOR DIESEL	SEINFRA	H	1,00000000	8,75
TOTAL TRANSPORTE:					10,80
VALOR SEM ENCARGOS:					10,80
VALOR ENCARGOS:					7,46
VALOR COM ENCARGOS:					18,26
VALOR BDI (26.88%):					4,91
VALOR COM BDI:					23,17

I2716 - MAO DE OBRA DE OPERAÇÃO BET.MOTOR DIESEL (H)

MAO DE OBRA	FONTE	UNID	COEFICIENTE	PREÇO UNITÁRIO	TOTAL
I2548	OPERADOR DE BETONEIRA	SEINFRA	H	1,00000000	8,75
TOTAL MAO DE OBRA:					8,75
VALOR SEM ENCARGOS:					8,75
VALOR ENCARGOS:					7,46
VALOR COM ENCARGOS:					16,21
VALOR BDI (26.88%):					4,36

PREFEITURA MUNICIPAL DE JAGUARIBE - CE

OBRA: REFORMA COM AMPLIAÇÃO DO CENTRO DE ARTESANATO FLORENTINO OLIVEIRA MELO
 LOCAL: BR 116 KM 305, JAGUARIBE - CE
 DATA: AGOSTO/2019



COMPOSIÇÃO DE CUSTOS UNITÁRIOS

VALOR COM BDI: 20,57

10680 - BETONEIRA COM MOTOR A DIESEL (CHP) (H)						
TRANSPORTE		FONTES	UNID	COEFICIENTE	PREÇO	TOTAL
				E	UNITÁRIO	
12701	DEPRECIACÃO	SEINFRA	H	1,71927200	1,00	1,72
12702	JUROS	SEINFRA	H	0,32575680	1,00	0,33
12703	MANUTENÇÃO	SEINFRA	H	0,90488000	1,00	0,90
12715	MATERIAL DE OPERAÇÃO BET.MOTOR DIESEL	SEINFRA	H	1,00000000	4,05	4,05
12716	MAO DE OBRA DE OPERAÇÃO BET.MOTOR DIESEL	SEINFRA	H	1,00000000	8,75	8,75
TOTAL TRANSPORTE:						15,75
VALOR SEM ENCARGOS:						15,75
VALOR ENCARGOS:						7,46
VALOR COM ENCARGOS:						23,21
VALOR BDI (26.88%):						6,24
VALOR COM BDI:						29,45

12715 - MATERIAL DE OPERAÇÃO BET.MOTOR DIESEL (H)						
TRANSPORTE		FONTES	UNID	COEFICIENTE	PREÇO	TOTAL
				E	UNITÁRIO	
12706	OLEO DIESEL	SEINFRA	L	1,12500000	3,60	4,05
TOTAL TRANSPORTE:						4,05
VALOR SEM ENCARGOS:						4,05
VALOR ENCARGOS:						0,00
VALOR COM ENCARGOS:						4,05
VALOR BDI (26.88%):						1,09
VALOR COM BDI:						5,14

10639 - MESA VIBRATORIA E FORMAS (CHI) (H)						
TRANSPORTE		FONTES	UNID	COEFICIENTE	PREÇO	TOTAL
				E	UNITÁRIO	
12701	DEPRECIACÃO	SEINFRA	H	2,12220000	1,00	2,12
12702	JUROS	SEINFRA	H	0,77814000	1,00	0,78
12815	MÃO DE OBRA DE OPERAÇÃO DA MESA VIBRATÓRIA E FORMAS	SEINFRA	H	1,00000000	7,13	7,13
TOTAL TRANSPORTE:						10,03
VALOR SEM ENCARGOS:						10,03
VALOR ENCARGOS:						6,08
VALOR COM ENCARGOS:						16,11
VALOR BDI (26.88%):						4,33
VALOR COM BDI:						20,44

12815 - MÃO DE OBRA DE OPERAÇÃO DA MESA VIBRATÓRIA E FORMAS (H)						
MAO DE OBRA		FONTES	UNID	COEFICIENTE	PREÇO	TOTAL
				E	UNITÁRIO	
12543	SERVENTE	SEINFRA	H	1,00000000	7,13	7,13
TOTAL MAO DE OBRA:						7,13
VALOR SEM ENCARGOS:						7,13
VALOR ENCARGOS:						6,08
VALOR COM ENCARGOS:						13,21
VALOR BDI (26.88%):						3,55
VALOR COM BDI:						16,76

10753 - MESA VIBRATORIA E FORMAS (CHP) (H)						
TRANSPORTE		FONTES	UNID	COEFICIENTE	PREÇO	TOTAL
				E	UNITÁRIO	
12701	DEPRECIACÃO	SEINFRA	H	2,12220000	1,00	2,12
12702	JUROS	SEINFRA	H	0,77814000	1,00	0,78



PREFEITURA MUNICIPAL DE JAGUARIBE - CE

OBRA: REFORMA COM AMPLIAÇÃO DO CENTRO DE ARTESANATO FLORENTINO OLIVEIRA MELO
 LOCAL: BR 116 KM 305, JAGUARIBE - CE
 DATA: AGOSTO/2019

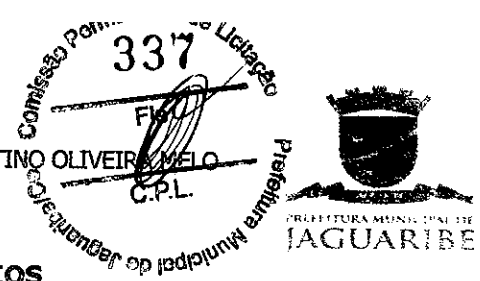

COMPOSIÇÃO DE CUSTOS UNITÁRIOS

12703	MANUTENÇÃO	SEINFRA	H	1,17900000	1,00	1,18
12815	MÃO DE OBRA DE OPERAÇÃO DA MESA VIBRATÓRIA E FORMAS	SEINFRA	H	1,00000000	7,13	7,13
TOTAL TRANSPORTE:						11,21
VALOR SEM ENCARGOS:						11,21
VALOR ENCARGOS:						6,08
VALOR COM ENCARGOS:						17,29
VALOR BDI (26.88%):						4,65
VALOR COM BDI:						21,94

C3324 - ARGAMASSA DE CIMENTO E AREIA TRAÇO 1:4 COM AREIA PRODUZIDA (M3)						
MÃO DE OBRA		FONTES	UNID	COEFICIENTE	PREÇO	TOTAL
				E	UNITÁRIO	
12543	SERVENTE	SEINFRA	H	10,00000000	7,13	71,33
TOTAL MÃO DE OBRA:						71,33
MATERIAL		FONTES	UNID	COEFICIENTE	PREÇO	TOTAL
				E	UNITÁRIO	
10805	CIMENTO PORTLAND	SEINFRA	KG	365,00000000	0,46	167,90
TOTAL MATERIAL:						167,90
SERVICO		FONTES	UNID	COEFICIENTE	PREÇO	TOTAL
				E	UNITÁRIO	
C3130	AREIA DE RIO - EXTRAÇÃO	SEINFRA	M3	1,21600000	6,55	7,96
TOTAL SERVIÇO:						7,96
VALOR SEM ENCARGOS:						247,19
VALOR ENCARGOS:						61,32
VALOR COM ENCARGOS:						308,51
VALOR BDI (26.88%):						82,93
VALOR COM BDI:						391,44

I0612 - COMPACTADOR DE PLACA VIBRATÓRIA HP 7 (CHI) (H)						
TRANSPORTE		FONTES	UNID	COEFICIENTE	PREÇO	TOTAL
				E	UNITÁRIO	
12701	DEPRECIACÃO	SEINFRA	H	7,28003472	1,00	7,28
12702	JUROS	SEINFRA	H	1,60927083	1,00	1,61
12772	MÃO DE OBRA DE OPERAÇÃO DO COMPACTADOR DE PLACA VIBRATÓRIA (7 HP)	SEINFRA	H	1,00000000	8,75	8,75
TOTAL TRANSPORTE:						17,64
VALOR SEM ENCARGOS:						17,64
VALOR ENCARGOS:						7,46
VALOR COM ENCARGOS:						25,10
VALOR BDI (26.88%):						6,75
VALOR COM BDI:						31,85

I2772 - MÃO DE OBRA DE OPERAÇÃO DO COMPACTADOR DE PLACA VIBRATÓRIA (7 HP) (H)						
MÃO DE OBRA		FONTES	UNID	COEFICIENTE	PREÇO	TOTAL
				E	UNITÁRIO	
12552	OPERADOR DE COMPACTADOR DE PLACA VIBRATORIA	SEINFRA	H	1,00000000	8,75	8,75
TOTAL MÃO DE OBRA:						8,75
VALOR SEM ENCARGOS:						8,75
VALOR ENCARGOS:						7,46
VALOR COM ENCARGOS:						16,21
VALOR BDI (26.88%):						4,36
VALOR COM BDI:						20,57

I0725 - COMPACTADOR DE PLACA VIBRATORIA HP 7 (CHP) (H)						
TRANSPORTE		FONTES	UNID	COEFICIENTE	PREÇO	TOTAL
				E	UNITÁRIO	
12701	DEPRECIACÃO	SEINFRA	H	7,28003472	1,00	7,28

PREFEITURA MUNICIPAL DE JAGUARIBE - CE

OBRA: REFORMA COM AMPLIAÇÃO DO CENTRO DE ARTESANATO FLORENTINO OLIVEIRA MELO
 LOCAL: BR 116 KM 305, JAGUARIBE - CE
 DATA: AGOSTO/2019



COMPOSIÇÃO DE CUSTOS UNITÁRIOS

12702	JUROS	SEINFRA	H	1,60927083	1,00	1,61
12703	MANUTENÇÃO	SEINFRA	H	9,19583333	1,00	9,20
12771	MATERIAL DE OPERAÇÃO DO COMPACTADOR DE PLACA VIBRATÓRIA (7 HP)	SEINFRA	H	1,00000000	3,78	3,78
12772	MÃO DE OBRA DE OPERAÇÃO DO COMPACTADOR DE PLACA VIBRATÓRIA (7 HP)	SEINFRA	H	1,00000000	8,75	8,75
TOTAL TRANSPORTE:						30,62
VALOR SEM ENCARGOS:						30,62
VALOR ENCARGOS:						7,46
VALOR COM ENCARGOS:						38,08
VALOR BDI (26.88%):						10,24
VALOR COM BDI:						48,32

12771 - MATERIAL DE OPERAÇÃO DO COMPACTADOR DE PLACA VIBRATÓRIA (7 HP) (H)

TRANSPORTE		FONTE	UNID	COEFICIENTE	PREÇO UNITÁRIO	TOTAL
				E		
12706	OLEO DIESEL	SEINFRA	L	1,05000000	3,60	3,78
TOTAL TRANSPORTE:						3,78
VALOR SEM ENCARGOS:						3,78
VALOR ENCARGOS:						0,00
VALOR COM ENCARGOS:						3,78
VALOR BDI (26.88%):						1,02
VALOR COM BDI:						4,80

10706 - CAMINHÃO TANQUE 6.000 L (CHP) (H)

TRANSPORTE		FONTE	UNID	COEFICIENTE	PREÇO UNITÁRIO	TOTAL
				E		
12701	DEPRECIACÃO	SEINFRA	H	14,19929412	1,00	14,20
12702	JUROS	SEINFRA	H	4,79226176	1,00	4,79
12703	MANUTENÇÃO	SEINFRA	H	21,29894118	1,00	21,30
12743	MATERIAL DE OPERAÇÃO DO CAMINHÃO TANQUE 6.000 L	SEINFRA	H	1,00000000	48,96	48,96
12744	MÃO DE OBRA DE OPERAÇÃO DO CAMINHÃO TANQUE 6.000 L	SEINFRA	H	1,00000000	10,85	10,85
TOTAL TRANSPORTE:						100,10
VALOR SEM ENCARGOS:						100,10
VALOR ENCARGOS:						9,24
VALOR COM ENCARGOS:						109,34
VALOR BDI (26.88%):						29,39
VALOR COM BDI:						138,73

12743 - MATERIAL DE OPERAÇÃO DO CAMINHÃO TANQUE 6.000 L (H)

TRANSPORTE		FONTE	UNID	COEFICIENTE	PREÇO UNITÁRIO	TOTAL
				E		
12706	OLEO DIESEL	SEINFRA	L	13,60000000	3,60	48,96
TOTAL TRANSPORTE:						48,96
VALOR SEM ENCARGOS:						48,96
VALOR ENCARGOS:						0,00
VALOR COM ENCARGOS:						48,96
VALOR BDI (26.88%):						13,16
VALOR COM BDI:						62,12

12744 - MÃO DE OBRA DE OPERAÇÃO DO CAMINHÃO TANQUE 6.000 L (H)

MÃO DE OBRA		FONTE	UNID	COEFICIENTE	PREÇO UNITÁRIO	TOTAL
				E		
12545	MOTORISTA DE CAMINHÃO	SEINFRA	H	1,00000000	10,85	10,85
TOTAL MÃO DE OBRA:						10,85
VALOR SEM ENCARGOS:						10,85



COMPOSIÇÃO DE CUSTOS UNITÁRIOS

VALOR ENCARGOS:	9,24
VALOR COM ENCARGOS:	20,09
VALOR BDI (26.88%):	5,40
VALOR COM BDI:	25,49

I0780 - TRATOR DE PNEUS (CHP) (H)						
TRANSPORTE		FONTE	UNID	COEFICIENTE	PREÇO UNITÁRIO	TOTAL
I2701	DEPRECIACAO	SEINFRA	H	6,86164706	1,00	6,86
I2702	JUROS	SEINFRA	H	2,83042941	1,00	2,83
I2703	MANUTENÇÃO	SEINFRA	H	7,71935294	1,00	7,72
I2843	MATERIAL DE OPERAÇÃO DO TRATOR DE PNEUS	SEINFRA	H	1,00000000	54,00	54,00
I2844	MÃO DE OBRA DE OPERAÇÃO DO TRATOR DE PNEUS	SEINFRA	H	1,00000000	8,75	8,75
TOTAL TRANSPORTE:						80,16
VALOR SEM ENCARGOS:						80,16
VALOR ENCARGOS:						7,46
VALOR COM ENCARGOS:						87,62
VALOR BDI (26.88%):						23,55
VALOR COM BDI:						111,17

I2843 - MATERIAL DE OPERAÇÃO DO TRATOR DE PNEUS (H)						
TRANSPORTE		FONTE	UNID	COEFICIENTE	PREÇO UNITÁRIO	TOTAL
I2706	OLEO DIESEL	SEINFRA	L	15,00000000	3,60	54,00
TOTAL TRANSPORTE:						54,00
VALOR SEM ENCARGOS:						54,00
VALOR ENCARGOS:						0,00
VALOR COM ENCARGOS:						54,00
VALOR BDI (26.88%):						14,52
VALOR COM BDI:						68,52

I2844 - MAO DE OBRA DE OPERAÇÃO DO TRATOR DE PNEUS (H)						
MAO DE OBRA		FONTE	UNID	COEFICIENTE	PREÇO UNITÁRIO	TOTAL
I2563	OPERADOR DE TRATOR DE PNEUS	SEINFRA	H	1,00000000	8,75	8,75
TOTAL MAO DE OBRA:						8,75
VALOR SEM ENCARGOS:						8,75
VALOR ENCARGOS:						7,46
VALOR COM ENCARGOS:						16,21
VALOR BDI (26.88%):						4,36
VALOR COM BDI:						20,57

C0093 - APARELHO SINALIZADOR DE OBSTÁCULOS C/CÉLULA FOTOELÉTRICA (UN)						
MAO DE OBRA		FONTE	UNID	COEFICIENTE	PREÇO UNITÁRIO	TOTAL
I0042	AJUDANTE DE ELETRICISTA	SEINFRA	H	1,50000000	7,84	11,76
I2312	ELETRICISTA	SEINFRA	H	1,50000000	9,76	14,64
TOTAL MAO DE OBRA:						26,40
MATERIAL		FONTE	UNID	COEFICIENTE	PREÇO UNITÁRIO	TOTAL
I0090	APARELHO SINALIZADOR OBSTACULOS	SEINFRA	UN	1,00000000	55,10	55,10
I0272	BRAÇADEIRA P/FIXAÇÃO APARELHO SINALIZADOR	SEINFRA	UN	1,00000000	1,90	1,90
TOTAL MATERIAL:						57,00
VALOR SEM ENCARGOS:						83,40
VALOR ENCARGOS:						22,49
VALOR COM ENCARGOS:						105,89
VALOR BDI (26.88%):						28,46



PREFEITURA MUNICIPAL DE JAGUARIBE - CE

OBRA: REFORMA COM AMPLIAÇÃO DO CENTRO DE ARTESANATO FLORENTINO OLIVEIRA MELO
 LOCAL: BR 116 KM 305, JAGUARIBE - CE
 DATA: AGOSTO/2019



COMPOSIÇÃO DE CUSTOS UNITÁRIOS

VALOR COM BDI: 134,35

C0327 - ATERRAMENTO COMPLETO C/ 3 HASTES COPPERWELD P/PARA-RAIOS (C3)						
MAO DE OBRA		FONTE	UNID	COEFICIENTE	PREÇO UNITÁRIO	TOTAL
10042	AJUDANTE DE ELETRICISTA	SEINFRA	H	6,50000000	7,84	50,96
12312	ELETRICISTA	SEINFRA	H	6,50000000	9,76	63,42
TOTAL MAO DE OBRA:						114,38
MATERIAL		FONTE	UNID	COEFICIENTE	PREÇO UNITÁRIO	TOTAL
10421	CAIXA INSPEÇÃO DO TERRA	SEINFRA	UN	3,00000000	47,03	141,09
10841	CONECTOR PARA HASTE TERRA	SEINFRA	UN	3,00000000	2,35	7,05
11244	HASTE DE ATERRAMENTO COPPERWELD DE 3/4" x 2,40M	SEINFRA	UN	3,00000000	48,20	144,60
12162	TUBO CERÂMICO DE 300MM	SEINFRA	M	3,00000000	65,70	197,10
TOTAL MATERIAL:						489,84
VALOR SEM ENCARGOS:						604,22
VALOR ENCARGOS:						97,46
VALOR COM ENCARGOS:						701,68
VALOR BDI (26.88%):						188,61
VALOR COM BDI:						890,29

C0520 - CABO COBRE NU 35MM2 (M)						
MAO DE OBRA		FONTE	UNID	COEFICIENTE	PREÇO UNITÁRIO	TOTAL
10042	AJUDANTE DE ELETRICISTA	SEINFRA	H	0,21000000	7,84	1,65
12312	ELETRICISTA	SEINFRA	H	0,21000000	9,76	2,05
TOTAL MAO DE OBRA:						3,70
MATERIAL		FONTE	UNID	COEFICIENTE	PREÇO UNITÁRIO	TOTAL
10339	CABO COBRE NU 35MM2	SEINFRA	M	1,02000000	15,98	16,30
TOTAL MATERIAL:						16,30
VALOR SEM ENCARGOS:						20,00
VALOR ENCARGOS:						3,14
VALOR COM ENCARGOS:						23,14
VALOR BDI (26.88%):						6,22
VALOR COM BDI:						29,36

C1790 - MASTRO SIMPLES DE FERRO GALV. P/PARA-RAIO H=3M, D=40 OU 50MM (UN)						
MAO DE OBRA		FONTE	UNID	COEFICIENTE	PREÇO UNITÁRIO	TOTAL
10042	AJUDANTE DE ELETRICISTA	SEINFRA	H	8,00000000	7,84	62,72
12312	ELETRICISTA	SEINFRA	H	8,00000000	9,76	78,06
TOTAL MAO DE OBRA:						140,78
MATERIAL		FONTE	UNID	COEFICIENTE	PREÇO UNITÁRIO	TOTAL
10206	BASE PARA MASTRO DE PARA-RAIOS	SEINFRA	UN	1,00000000	59,37	59,37
10341	CABO COBRE NU 70MM2	SEINFRA	M	3,00000000	31,35	94,05
10850	CONJUNTO DE ESTAIAMENTO PARA PARA-RAIOS	SEINFRA	UN	1,00000000	86,95	86,95
11518	MASTRO SIMPLE FG DE 1 1/2"X3M	SEINFRA	M	3,00000000	23,70	71,10
11898	SUPORTE ISOLADOR C/1 DESCIDA	SEINFRA	UN	3,00000000	7,78	23,34
TOTAL MATERIAL:						334,81
VALOR SEM ENCARGOS:						475,59
VALOR ENCARGOS:						119,94
VALOR COM ENCARGOS:						595,53
VALOR BDI (26.88%):						160,08
VALOR COM BDI:						755,61

C2056 - PROTEÇÃO DA CORDOALHA DOS PARA-RAIOS C/TUBO PVC RIGIDOS 50MM (2") X3.00M (UN)						
---	--	--	--	--	--	--

PREFEITURA MUNICIPAL DE JAGUARIBE - CE

OBRA: REFORMA COM AMPLIAÇÃO DO CENTRO DE ARTESANATO FLORENTINO DE VIEIRA
 LOCAL: BR 116 KM 305, JAGUARIBE - CE
 DATA: AGOSTO/2019



COMPOSIÇÃO DE CUSTOS UNITÁRIOS

MAO DE OBRA		FONTE	UNID	COEFICIENTE	PREÇO	TOTAL
				E	UNITÁRIO	
I0042	AJUDANTE DE ELETRICISTA	SEINFRA	H	1,50000000	7,84	11,76
I2312	ELETRICISTA	SEINFRA	H	1,50000000	9,76	14,64
TOTAL MAO DE OBRA:						26,40
MATERIAL		FONTE	UNID	COEFICIENTE	PREÇO	TOTAL
				E	UNITÁRIO	
I1904	SUPORTE P/TUBO PROTEÇÃO	SEINFRA	UN	2,00000000	7,64	15,28
I2215	TUBO PVC RÍGIDO P/PROTEÇÃO CORDOALHA 2X3M	SEINFRA	UN	1,00000000	87,30	87,30
TOTAL MATERIAL:						102,58
VALOR SEM ENCARGOS:						128,98
VALOR ENCARGOS:						22,49
VALOR COM ENCARGOS:						151,47
VALOR BDI (26.88%):						40,72
VALOR COM BDI:						192,19

C2060 - PARA-RAIOS TIPO FRANKLIN (UN)

MAO DE OBRA		FONTE	UNID	COEFICIENTE	PREÇO	TOTAL
				E	UNITÁRIO	
I0042	AJUDANTE DE ELETRICISTA	SEINFRA	H	1,50000000	7,84	11,76
I2312	ELETRICISTA	SEINFRA	H	1,50000000	9,76	14,64
TOTAL MAO DE OBRA:						26,40
MATERIAL		FONTE	UNID	COEFICIENTE	PREÇO	TOTAL
				E	UNITÁRIO	
I0330	BUQUE NIQUELADO 4 PONTAS	SEINFRA	UN	1,00000000	39,92	39,92
TOTAL MATERIAL:						39,92
VALOR SEM ENCARGOS:						66,32
VALOR ENCARGOS:						22,49
VALOR COM ENCARGOS:						88,81
VALOR BDI (26.88%):						23,87
VALOR COM BDI:						112,68

C0073 - ALVENARIA DE TIJOLO CERÂMICO FURADO (9x19x19)cm C/ARGAMASSA MISTA DE CAL

MAO DE OBRA		FONTE	UNID	COEFICIENTE	PREÇO	TOTAL
				E	UNITÁRIO	
I2391	PEDREIRO	SEINFRA	H	1,00000000	9,63	9,63
I2543	SERVENTE	SEINFRA	H	1,12000000	7,13	7,99
TOTAL MAO DE OBRA:						17,62
MATERIAL		FONTE	UNID	COEFICIENTE	PREÇO	TOTAL
				E	UNITÁRIO	
I0109	AREIA MEDIA	SEINFRA	M3	0,01500000	51,00	0,77
I0441	CAL HIDRATADA	SEINFRA	KG	2,18000000	1,10	2,40
I0805	CIMENTO PORTLAND	SEINFRA	KG	2,18000000	0,46	1,00
I2081	TIJOLO CERÂMICO FURADO 9X19X19CM	SEINFRA	UN	25,00000000	0,42	10,50
TOTAL MATERIAL:						14,67
VALOR SEM ENCARGOS:						32,29
VALOR ENCARGOS:						15,00
VALOR COM ENCARGOS:						47,29
VALOR BDI (26.88%):						12,71
VALOR COM BDI:						60,00

C0074 - ALVENARIA DE TIJOLO CERÂMICO FURADO (9x19x19)cm C/ARGAMASSA MISTA DE CAL

MAO DE OBRA		FONTE	UNID	COEFICIENTE	PREÇO	TOTAL
				E	UNITÁRIO	
I2391	PEDREIRO	SEINFRA	H	1,50000000	9,63	14,44
I2543	SERVENTE	SEINFRA	H	1,84000000	7,13	13,12
TOTAL MAO DE OBRA:						27,56
MATERIAL		FONTE	UNID	COEFICIENTE	PREÇO	TOTAL
				E	UNITÁRIO	

PREFEITURA MUNICIPAL DE JAGUARIBE - CE

OBRA: REFORMA COM AMPLIAÇÃO DO CENTRO DE ARTESANATO FLORENTINO OLIVEIRA
 LOCAL: BR 116 KM 305, JAGUARIBE - CE
 DATA: AGOSTO/2019



COMPOSIÇÃO DE CUSTOS UNITÁRIOS

I0109	AREIA MEDIA	SEINFRA	M3	0,04130000	51,00	2,11
I0441	CAL HIDRATADA	SEINFRA	KG	6,19000000	1,10	6,81
I0805	CIMENTO PORTLAND	SEINFRA	KG	6,19000000	0,46	2,85
I2081	TIJOLO CERÂMICO FURADO 9X19X19CM	SEINFRA	UN	47,00000000	0,42	19,74
TOTAL MATERIAL:						31,51
VALOR SEM ENCARGOS:						59,07
VALOR ENCARGOS						23,48
VALOR COM ENCARGOS:						82,55
VALOR BDI (26.88%):						22,19
VALOR COM BDI:						104,74

C0216 - ARMADURA CA-50A MÉDIA D= 6,3 A 10,0mm (KG)						
MAO DE OBRA		FORTE	UNID	COEFICIENT E	PREÇO UNITÁRIO	TOTAL
I0040	AJUDANTE DE ARMADOR/FERREIRO	SEINFRA	H	0,08000000	7,84	0,63
I0121	ARMADOR/FERREIRO	SEINFRA	H	0,08000000	9,63	0,77
TOTAL MAO DE OBRA:						1,40
MATERIAL		FORTE	UNID	COEFICIENT E	PREÇO UNITÁRIO	TOTAL
I0103	ARAME RECOZIDO N.18 BWG	SEINFRA	KG	0,02000000	11,50	0,23
I0163	ACO CA-50	SEINFRA	KG	1,15000000	4,44	5,11
TOTAL MATERIAL:						5,34
VALOR SEM ENCARGOS:						6,74
VALOR ENCARGOS						1,18
VALOR COM ENCARGOS:						7,92
VALOR BDI (26.88%):						2,13
VALOR COM BDI:						10,05

C0838 - CONCRETO P/VIBR., FCK 10 MPa COM AGREGADO ADQUIRIDO (M3)						
EQUIPAMENTO		FORTE	UNID	COEFICIENT E	PREÇO UNITÁRIO	TOTAL
I0682	BETONEIRA ELÉTRICA 580L (CHP)	SEINFRA	H	0,71400000	12,18	8,70
TOTAL EQUIPAMENTO:						8,70
MAO DE OBRA		FORTE	UNID	COEFICIENT E	PREÇO UNITÁRIO	TOTAL
I2543	SERVENTE	SEINFRA	H	6,00000000	7,13	42,80
TOTAL MAO DE OBRA:						42,80
MATERIAL		FORTE	UNID	COEFICIENT E	PREÇO UNITÁRIO	TOTAL
I0109	AREIA MEDIA	SEINFRA	M3	0,91970000	51,00	46,90
I0805	CIMENTO PORTLAND	SEINFRA	KG	254,00000000	0,46	116,84
I1605	PEDRISCO	SEINFRA	M3	0,83600000	69,75	58,31
TOTAL MATERIAL:						222,05
VALOR SEM ENCARGOS:						273,55
VALOR ENCARGOS						41,79
VALOR COM ENCARGOS:						315,34
VALOR BDI (26.88%):						84,76
VALOR COM BDI:						400,10

C1400 - FORMA DE TABUAS DE 1" DE 3A. P/FUNDAÇÕES UTIL. 5 X (M2)						
MAO DE OBRA		FORTE	UNID	COEFICIENT E	PREÇO UNITÁRIO	TOTAL
I0041	AJUDANTE DE CARPINTEIRO	SEINFRA	H	1,30000000	7,84	10,19
I0498	CARPINTEIRO	SEINFRA	H	1,30000000	9,63	12,52
TOTAL MAO DE OBRA:						22,71
MATERIAL		FORTE	UNID	COEFICIENT E	PREÇO UNITÁRIO	TOTAL
I0965	DESMOLDANTE PARA FORMAS	SEINFRA	L	0,40000000	8,30	3,32
I1728	PREGO 18X27 (2 1/2 X 10)	SEINFRA	KG	0,15000000	11,26	1,69
I1846	SARRAFO DE 1"X4"	SEINFRA	M	0,50000000	4,74	2,37

PREFEITURA MUNICIPAL DE JAGUARIBE - CE

OBRA: REFORMA COM AMPLIAÇÃO DO CENTRO DE ARTESANATO FLORENTINO OLIVEIRA DE ALE
 LOCAL: BR 116 KM 305, JAGUARIBE - CE
 DATA: AGOSTO/2019

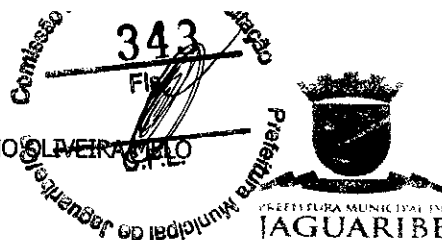

COMPOSIÇÃO DE CUSTOS UNITÁRIOS

11916	TABUA DE 1" DE 3A. - L = 30cm	SEINFRA	M	1,00000000	8,07	8,07
TOTAL MATERIAL:						15,45
VALOR SEM ENCARGOS:						38,16
VALOR ENCARGOS:						19,34
VALOR COM ENCARGOS:						57,50
VALOR BDI (26.88%):						15,46
VALOR COM BDI:						72,96

C2123 - REBOCO C/ARGAMASSA DE CAL HIDRATADA E AREIA PENEIRADA TRAÇO 1:3 ESP=5 mm						
MAO DE OBRA		FONTE	UNID	COEFICIENT E	PREÇO UNITÁRIO	TOTAL
12391	PEDREIRO	SEINFRA	H	0,50000000	9,63	4,81
12543	SERVENTE	SEINFRA	H	0,65000000	7,13	4,64
TOTAL MAO DE OBRA:						9,45
MATERIAL		FONTE	UNID	COEFICIENT E	PREÇO UNITÁRIO	TOTAL
10109	AREIA MEDIA	SEINFRA	M3	0,00610000	51,00	0,31
10441	CAL HIDRATADA	SEINFRA	KG	1,22000000	1,10	1,34
TOTAL MATERIAL:						1,65
VALOR SEM ENCARGOS:						11,10
VALOR ENCARGOS:						8,05
VALOR COM ENCARGOS:						19,15
VALOR BDI (26.88%):						5,15
VALOR COM BDI:						24,30

C0279 - ASSENTAMENTO DE TUBOS E CONEXOES EM PVC, J.SOLDADA DN 50mm (M)						
MAO DE OBRA		FONTE	UNID	COEFICIENT E	PREÇO UNITÁRIO	TOTAL
12320	ENCANADOR	SEINFRA	H	0,03900000	9,63	0,38
12543	SERVENTE	SEINFRA	H	0,03900000	7,13	0,28
TOTAL MAO DE OBRA:						0,66
VALOR SEM ENCARGOS:						0,66
VALOR ENCARGOS:						0,55
VALOR COM ENCARGOS:						1,21
VALOR BDI (26.88%):						0,33
VALOR COM BDI:						1,54

C0589 - CAIAÇÃO EM TRES DEMAOS EM PAREDES (M2)						
MAO DE OBRA		FONTE	UNID	COEFICIENT E	PREÇO UNITÁRIO	TOTAL
12395	PINTOR	SEINFRA	H	0,30000000	9,64	2,89
TOTAL MAO DE OBRA:						2,89
MATERIAL		FONTE	UNID	COEFICIENT E	PREÇO UNITÁRIO	TOTAL
12496	SUPERCAL	SEINFRA	KG	0,45000000	1,10	0,50
TOTAL MATERIAL:						0,50
VALOR SEM ENCARGOS:						3,39
VALOR ENCARGOS:						2,46
VALOR COM ENCARGOS:						5,85
VALOR BDI (26.88%):						1,57
VALOR COM BDI:						7,42

C1043 - DEMOLIÇÃO DE ALVENARIA DE TIJOLOS S/ REAPROVEITAMENTO (M3)						
MAO DE OBRA		FONTE	UNID	COEFICIENT E	PREÇO UNITÁRIO	TOTAL
12391	PEDREIRO	SEINFRA	H	0,30000000	9,63	2,89
12543	SERVENTE	SEINFRA	H	3,00000000	7,13	21,40
TOTAL MAO DE OBRA:						24,29
VALOR SEM ENCARGOS:						24,29
VALOR ENCARGOS:						20,69

PREFEITURA MUNICIPAL DE JAGUARIBE - CE

OBRA: REFORMA COM AMPLIAÇÃO DO CENTRO DE ARTESANATO FLORENTINO OLIVEIRA MELO
 LOCAL: BR 116 KM 305, JAGUARIBE - CE
 DATA: AGOSTO/2019

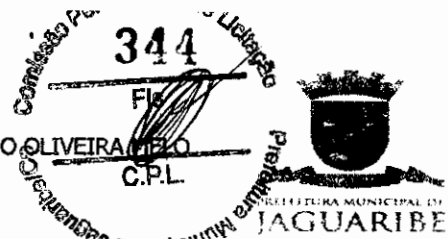

COMPOSIÇÃO DE CUSTOS UNITÁRIOS

VALOR COM ENCARGOS:	44,98
VALOR BDI (26.88%):	12,09
VALOR COM BDI:	57,07

C3407 - REBOCO C/ ARGAMASSA DE CIMENTO E AREIA S/ PENEIRAR, TRAÇO 1:6 (M2)

MAO DE OBRA		FONTE	UNID	COEFICIENTE	PREÇO UNITÁRIO	TOTAL
				E		
12391	PEDREIRO	SEINFRA	H	0,60000000	9,63	5,78
12543	SERVENTE	SEINFRA	H	0,60000000	7,13	4,28
TOTAL MAO DE OBRA:						10,06
SERVICO		FONTE	UNID	COEFICIENTE	PREÇO UNITÁRIO	TOTAL
				E		
00173	ARGAMASSA DE CIMENTO E AREIA S/PEN. TRAÇO 1:6	SEINFRA	M3	0,02500000	245,13	6,13
TOTAL SERVICIO:						6,13
VALOR SEM ENCARGOS:						16,19
VALOR ENCARGOS						10,08
VALOR COM ENCARGOS:						26,27
VALOR BDI (26.88%):						7,06
VALOR COM BDI:						33,33

C0173 - ARGAMASSA DE CIMENTO E AREIA S/PEN. TRAÇO 1:6 (M3)

MAO DE OBRA		FONTE	UNID	COEFICIENTE	PREÇO UNITÁRIO	TOTAL
				E		
12543	SERVENTE	SEINFRA	H	10,00000000	7,13	71,33
TOTAL MAO DE OBRA:						71,33
MATERIAL		FONTE	UNID	COEFICIENTE	PREÇO UNITÁRIO	TOTAL
				E		
10109	AREIA MEDIA	SEINFRA	M3	1,21600000	51,00	62,02
10805	CIMENTO PORTLAND	SEINFRA	KG	243,00000000	0,46	111,78
TOTAL MATERIAL:						173,80
VALOR SEM ENCARGOS:						245,13
VALOR ENCARGOS						60,77
VALOR COM ENCARGOS:						305,90
VALOR BDI (26.88%):						82,23
VALOR COM BDI:						388,13

Tayrone José Gonçalves
 Tayrone José Gonçalves
 Arquiteto e Urbanista
 CAU Nº A124289-0



PREFEITURA MUNICIPAL DE JAGUARIBE - CE

OBRA: REFORMA COM AMPLIAÇÃO DO CENTRO DE ARTESANATO FLORENTINO OLIVEIRA MENEZES
 LOCAL: BR 116 KM 305, JAGUARIBE - CE
 DATA: AGOSTO/2019



COMPOSIÇÃO DE CUSTOS UNITÁRIOS PRÓPRIOS

CPMJ 01 - TERMOTELHA ECOLÓGICA IMPERMEÁVEL COM ISOLAÇÃO TÉRMICA E ACÚSTICA NA COR VERDE INCLINAÇÃO 35%					
					Unid: M2
Código	Descrição	Unidade	Coefficiente	Preço	Total
MATERIAIS					
11571	PARAFUSO COM ROSCA SOBERBA 8X110MM	UN	1,42	1,00	1,42
CM	TELHA CLASSIC VERDE 2,00X95 ONDULINE	M2	1,15	78,08	89,79
10853	CONJUNTO VEDAÇÃO ELÁSTICA	UN	1,42	0,50	0,71
TOTAL MATERIAIS					91,92
MAO DE OBRA					
10047	AJUDANTE DE TELHADISTA	H	0,22	14,52	3,19
12070	TELHADISTA	H	0,22	17,83	3,92
TOTAL MAO DE OBRA					7,11
Total Simples					99,03
Encargos					2,45
BDI					-
TOTAL GERAL					101,48

CPMJ 02 - CUMEEIRA ONDULINE 2X48 VERDE ONDULINE					
					Unid: M
Código	Descrição	Unidade	Coefficiente	Preço	Total
MATERIAIS					
CM	CUMEEIRA ONDULINE 2X48 VERDE ONDULINE	M	0,948	68,97	65,38
TOTAL MATERIAIS					65,38
MAO DE OBRA					
10047	AJUDANTE DE TELHADISTA	H	0,12	14,52	1,74
12070	TELHADISTA	H	0,12	17,83	2,14
TOTAL MAO DE OBRA					3,88
Total Simples					69,26
Encargos					1,33
BDI					-
TOTAL GERAL					70,59

CPMJ 03 - INSTALAÇÃO DE TERMINAL AÉREO 600mm FIXAÇÃO HORIZONTAL, C/ ROSCA E ABRACADEIRA					
MAO DE OBRA		UNID	COEFICIENTE	PREÇO UNITÁRIO	TOTAL
12312	ELETRICISTA	H	0,5000	14,52	7,26
10042	AJUDANTE DE ELETRICISTA	H	0,5000	18,07	9,04
				TOTAL MAO DE OBRA:	16,30
MATERIAL		UNID	COEFICIENTE	PREÇO UNITÁRIO	TOTAL
18511	TERMINAL AÉREO 600mm FIXAÇÃO ROSCA MECÂNICA, C/ ABRACADEIRA	UN	1,000	5,54	5,54
12076	TERMINAL PRESSÃO P/CABO 35MM2	UN	1,000	8,46	8,46
				TOTAL MATERIAL:	14,00
				VALOR:	30,30

CPMJ - 04 - POSTE DE FERRO P/ JARDIM H=2.80M, C/ 1 GLOBO E LÂMPADA DE LED DE 10W (UN)				
---	--	--	--	--

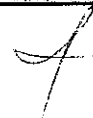

PREFEITURA MUNICIPAL DE JAGUARIBE - CE

OBRA: REFORMA COM AMPLIAÇÃO DO CENTRO DE ARTESANATO FLORENTINO OLIVEIRA MELLO
 LOCAL: BR 116 KM 305, JAGUARIBE - CE
 DATA: AGOSTO/2019



COMPOSIÇÃO DE CUSTOS UNITÁRIOS PRÓPRIOS

MAO DE OBRA		UNID	COEFICIENTE	PREÇO UNITÁRIO	TOTAL
I0042	AJUDANTE DE ELETRICISTA	H	1,80	14,52	26,14
I2312	ELETRICISTA	H	1,80	18,07	32,53
I2543	SERVENTE	H	1,50	13,21	19,82
TOTAL MAO DE					78,49

MATERIAL		UNID	COEFICIENTE	PREÇO UNITÁRIO	TOTAL
I0108	AREIA GROSSA	M3	0,04	55,00	1,93
I0356	CABO ISOLADO PVC 750V 2,5 MM2	M	9,30	1,44	13,39
I0805	CIMENTO PORTLAND	KG	3,50	0,46	1,61
I1721	POSTE DE FERRO, H= 2,80M C/GLOBO DE VIDRO	UN	1,00	236,50	236,50
I0503	CELULA FOTOELETRICA P/ LAMPADA 250W, C/ SUPORTE	UN	1,00	26,40	26,40
00038194 (SINAPI 07/2019)	LAMPADA LED 10 W BIVOLT BRANCA, FORMATO TRADICIONAL (BASE E27)	UN	1,00	29,10	29,10
TOTAL MATERIAL:					308,93
VALOR:					387,42

CPMJ - 05 - POSTE DE FERRO P/ JARDIM H=2,80M, C/ 2 GLOBOS E LAMPADAS DE LED DE 10W (UN)

MAO DE OBRA		UNID	COEFICIENTE	PREÇO UNITÁRIO	TOTAL
I0042	AJUDANTE DE ELETRICISTA	H	2,10	14,52	30,49
I2312	ELETRICISTA	H	2,10	18,07	37,95
I2543	SERVENTE	H	1,50	13,21	19,82
TOTAL MAO DE					88,26

MATERIAL		UNID	COEFICIENTE	PREÇO UNITÁRIO	TOTAL
I0108	AREIA GROSSA	M3	0,04	55,00	1,93
I0356	CABO ISOLADO PVC 750V 2,5 MM2	M	10,30	1,44	14,83
I0805	CIMENTO PORTLAND	KG	3,50	0,46	1,61
I1721	POSTE DE FERRO, H= 2,80M C/GLOBO DE VIDRO	UN	1,00	236,50	236,50
I0503	CELULA FOTOELETRICA P/ LAMPADA 250W, C/ SUPORTE	UN	1,00	26,40	26,40
00038194 (SINAPI 07/2019)	LAMPADA LED 10 W BIVOLT BRANCA, FORMATO TRADICIONAL (BASE E27)	UN	2,00	29,10	58,20
I1378	LUMINARIA TIPO GLOBO DE VIDRO	UN	1,00	35,90	35,90
TOTAL MATERIAL:					375,37
VALOR:					463,63

Tayrone José Gonçalves
 Arquiteto e Urbanista
 CAU Nº A124289-0



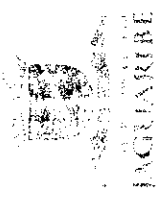

COMPOSIÇÃO DA ADMINISTRAÇÃO DA OBRA

COD	DISCRIMINAÇÃO	UNID	MESES CONTIGUOS DA OBRA	Nº DE HORAS POR DIA	Nº DE DIAS POR SEMANA	MÉDIA OBRAS POR MÊS TRABALHADAS	TOTAL DE HORAS TRABALHADAS NO MÊS	TOTAL DE HORAS TRABALHADAS NO TOTAL DA OBRA	PREÇO EM R\$ POR HORA COM ENCARGOS	PREÇO EM R\$ PARA EXECUÇÃO DA OBRA POR MÊS	PREÇO EM R\$ PARA EXECUÇÃO DA OBRA TOTAL S/MÊS	PREÇO EM R\$ PARA EXECUÇÃO DA OBRA TOTAL C/ROD DE S/ROD	PREÇO MENSAL DA TABELA SETIMANA S/ROD
18583	ENGENHEIRO PLENO	H	7,00	1,83	5,00	4,40	40,26	281,82	89,55	3.605,28	25.236,96	32.020,63	15.760,90
18590	ENCARREGADO GERAL/MESTRE DE OBRA	H	7,00	1,83	5,00	4,40	40,26	281,82	31,58	1.271,41	8.899,87	11.292,15	5.588,87
ADMINISTRAÇÃO LOCAL DA OBRA R\$										4.876,89	34.136,83	43.312,78	

Tayrone Jesus Gonçalves
Arquiteto e Urbanista
CAU Nº A124289-0





RELATÓRIO FOTOGRAFICO

Objeto: **REFORMA COM AMPLIAÇÃO DO CENTRO DE ARTESANATO
FLORENTINO OLIVEIRA MELO NO MUNICÍPIO DE JAGUARIBE – CE**

FOTOS DA EDIFICAÇÃO EXISTENTE

1/12



17/09/2019 14:18
M:512-99-9349838

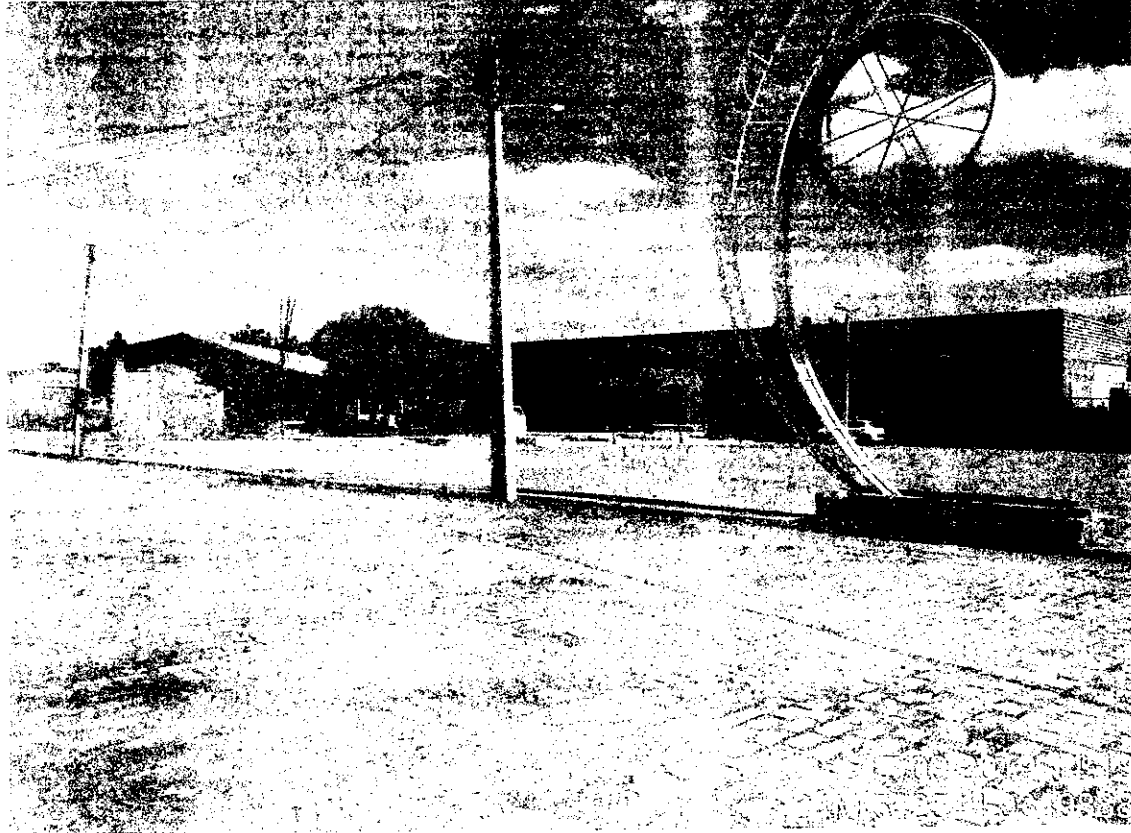

Ⓟ

f



manente de Licitação
350
Fls.
C.P.L.
Prefeitura Municipal do J

15/09/2019 14:25
M512536 9349843



15/09/2019 14:25
M512536 9349850

Ⓟ

f



17/09/2019 14:25
2015425380019843



17/09/2019 14:25
2015425380019843

Ⓟ

f









Parlamento de Leiria
353
Fls.
C.P.L.
Prefeitura Municipal do

17/09/2019 14:20
2411542556 9349870

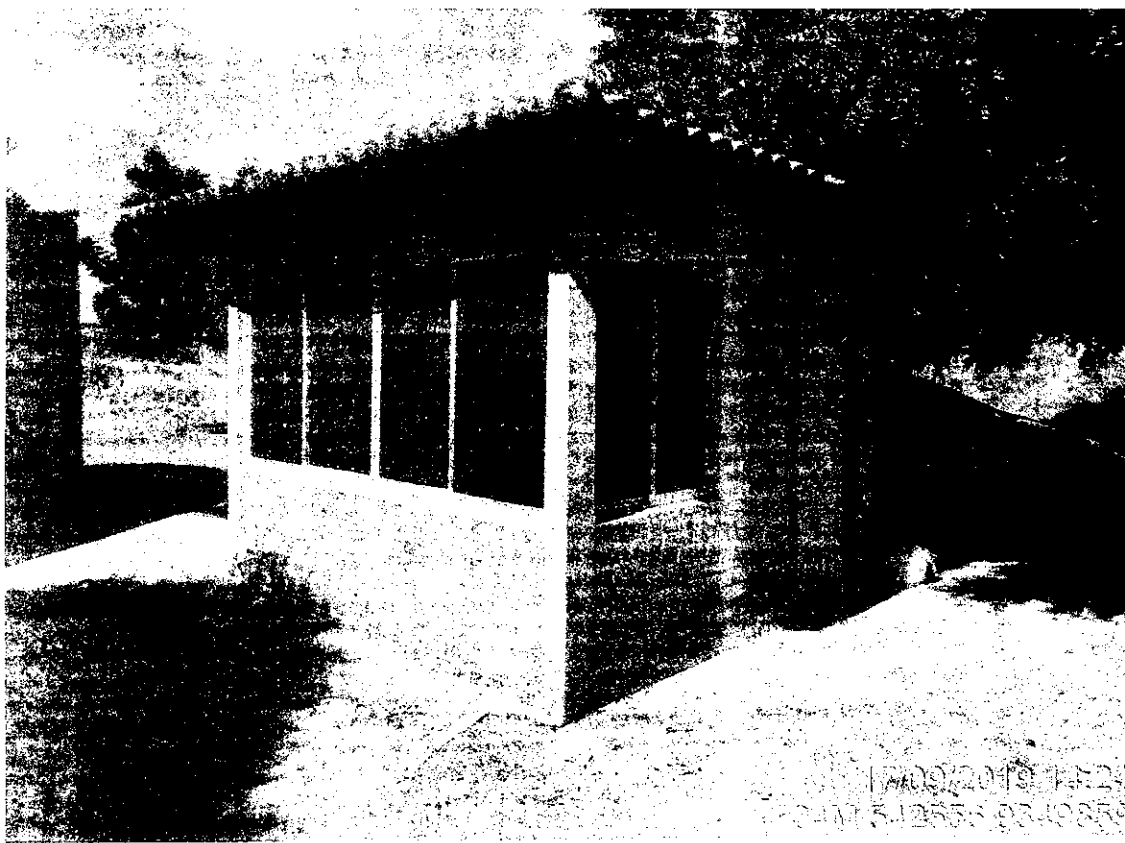

17/09/2019 14:24
2411542556 9349870

(Handwritten signature)

(Handwritten signature)



Comissão de Licitação
354
Fis.
E.P.L.
Prefeitura Municipal de Jaguariúna

17/09/2019 14:24
24M 542545 9349848



17/09/2019 14:24
24M 542545 9349848

Ⓢ

f

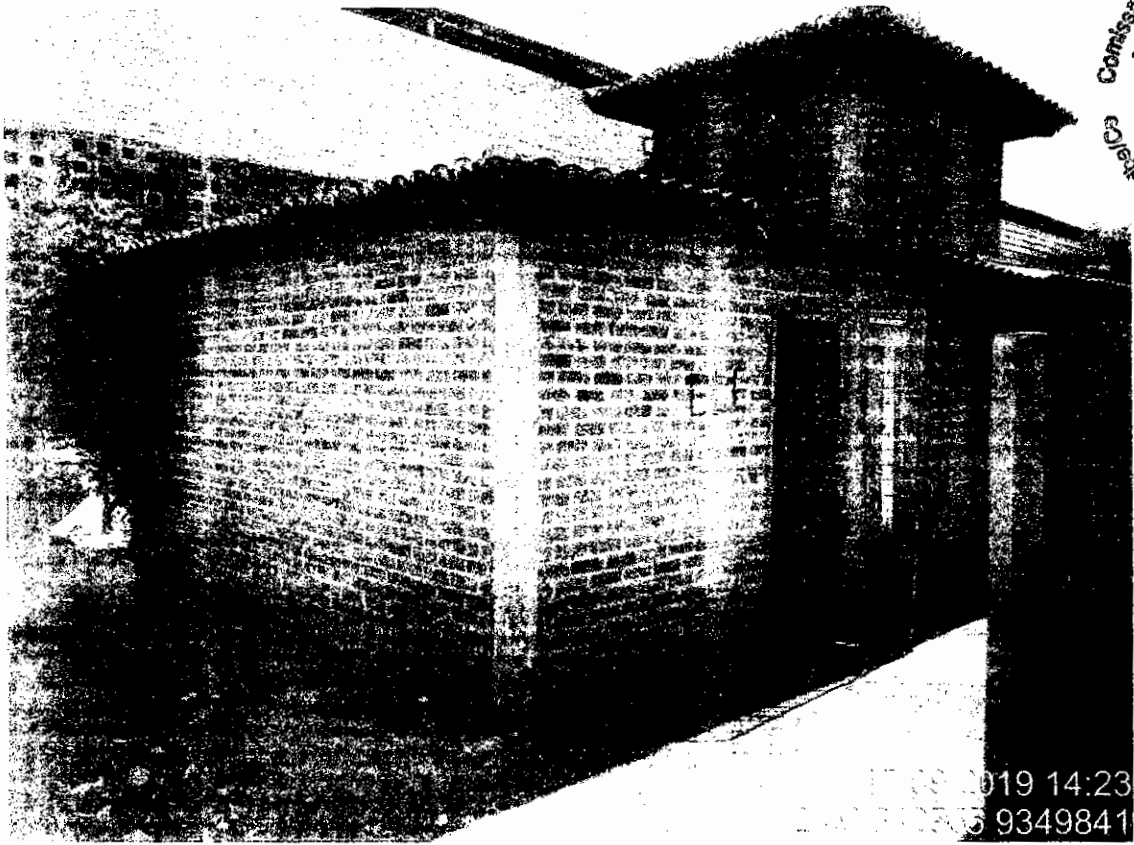

Ⓟ

f



17/09/2019 14:21
24M 542550 9349851



17/09/2019 14:22
24M 542552 9349839

(Handwritten signature)

(Handwritten mark)

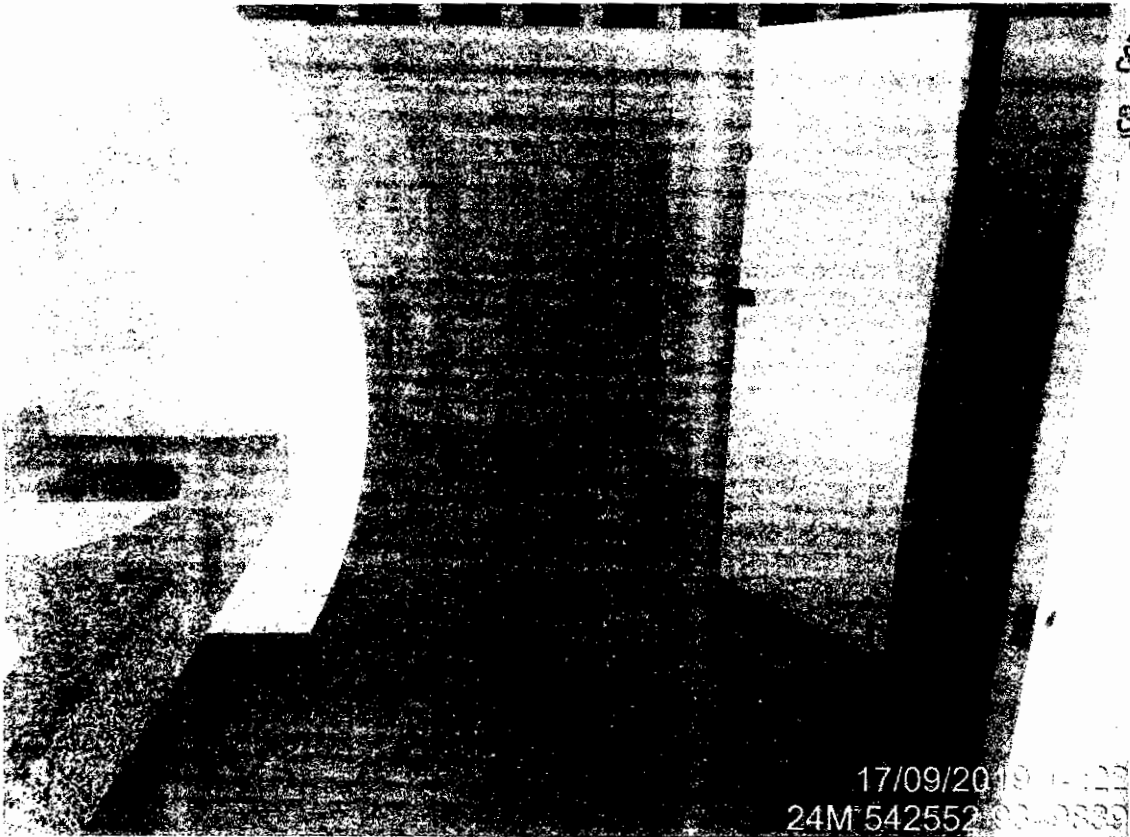

17/09/2019 14:22
24M:542552 9349839



17/09/2019 14:22
24M:542552 9349839

Ⓟ

f

Permanente de Trabalho
358
Fis.
C.P.L.
Prefeitura Municipal de J...

17/09/2019 14:22
24M 542552.9349839

17/09/2019 14:22
24M 542552.9349839



Permanente de Licitação
359
Fls.
E.P.L.
Prefeitura Municipal de Jaguar

17/09/2019 14:24
24M 542536 9349843

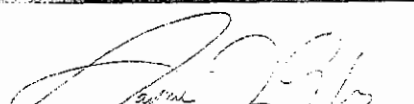

17/09/2019 14:24
24M 542536 9349843

Tayrone José Gonçalves
Arquiteto e Urbanista
CAU N° A124289-0

12/12





PREFEITURA MUNICIPAL DE
JAGUARIBE



**Prefeitura Municipal de Jaguaribe
Secretaria da Cidade e Infraestrutura**

**PROJETO: REFORMA COM AMPLIAÇÃO DO CENTRO DE
ARTESANATO FLORENTINO OLIVEIRA MELO**

LOCAL: BR 116 KM 305

MUNICÍPIO DE JAGUARIBE – CEARÁ

VOLUME II

- Peças Gráficas

Agosto/2019

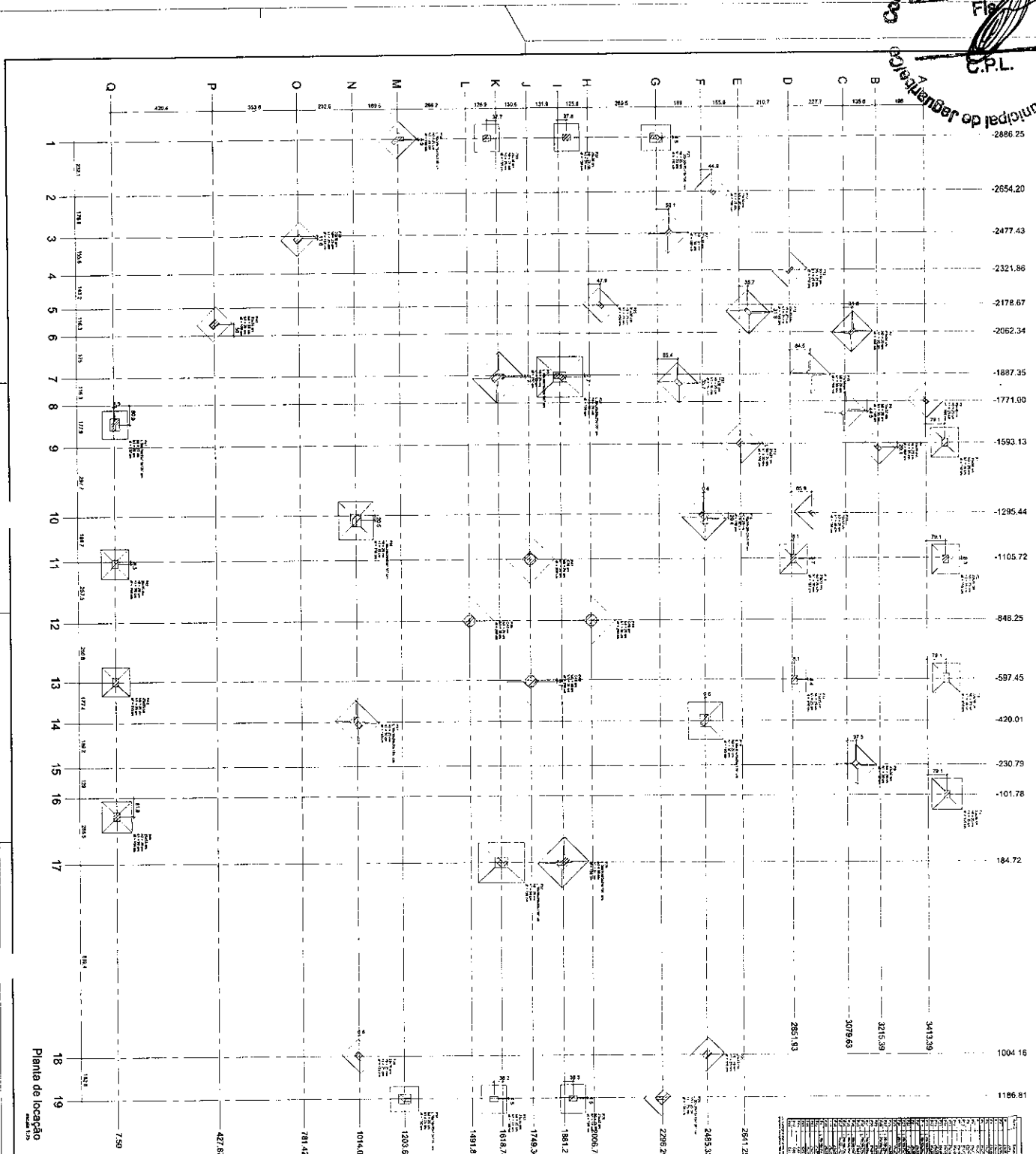

Planta de localização
 escala 1/3

Item	Descrição	Quantidade	Valor Unitário	Valor Total
1
2
3
4
5
6
7
8
9
10
11
12
13
14
15
16
17
18
19
20
21
22
23
24
25
26
27
28
29
30
31
32
33
34
35
36
37
38
39
40
41
42
43
44
45
46
47
48
49
50
51
52
53
54
55
56
57
58
59
60
61
62
63
64
65
66
67
68
69
70
71
72
73
74
75
76
77
78
79
80
81
82
83
84
85
86
87
88
89
90
91
92
93
94
95
96
97
98
99
100

TRAÇO DE CONCRETO PARA TCC e 30,00 MPa

Componente	Quantidade	Unidade
cimento	367	kg
areia	734	kg
pedregulho	1091	kg
água	217	kg
plástico	36,7	kg
aditivo	36,7	kg

ACENTUA
 Engenharia e Arquitetura
 Rua ... nº ...
 Fone: ...

aguarão
 Engenharia e Arquitetura
 Rua ... nº ...
 Fone: ...

RENOVA E AMPLIAÇÃO DO CENTRO DE ARTESANATO
 Prefeitura Municipal de Jaguarão/RS

CÁLCULO ESTRUTURAL
 Engenharia e Arquitetura
 Rua ... nº ...
 Fone: ...

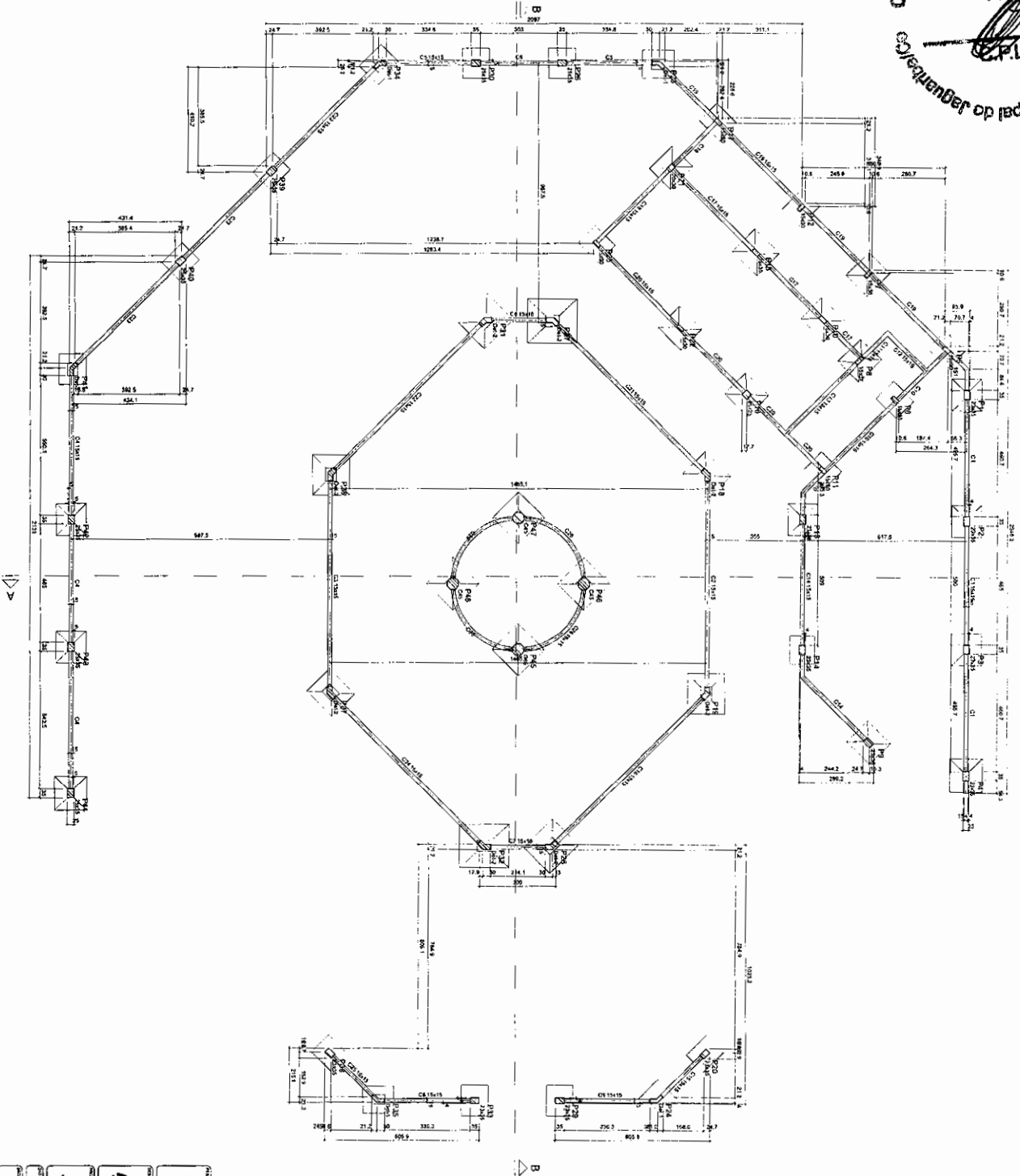

Forma do pavimento FUNDAÇÃO (Nível 1,5)

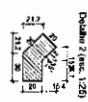

Item	Descrição	Quantidade	Medida	Unidade
1	CE 101/10	0	10	m
2	CE 101/15	0	15	m
3	CE 101/20	0	20	m
4	CE 101/25	0	25	m
5	CE 101/30	0	30	m
6	CE 101/35	0	35	m
7	CE 101/40	0	40	m
8	CE 101/45	0	45	m
9	CE 101/50	0	50	m
10	CA 101/1	0	1	m
11	CA 101/2	0	2	m
12	CA 101/3	0	3	m
13	CA 101/4	0	4	m
14	CA 101/5	0	5	m
15	CA 101/6	0	6	m
16	CA 101/7	0	7	m
17	CA 101/8	0	8	m
18	CA 101/9	0	9	m
19	CA 101/10	0	10	m
20	CA 101/11	0	11	m
21	CA 101/12	0	12	m
22	CA 101/13	0	13	m
23	CA 101/14	0	14	m
24	CA 101/15	0	15	m
25	CA 101/16	0	16	m
26	CA 101/17	0	17	m
27	CA 101/18	0	18	m
28	CA 101/19	0	19	m
29	CA 101/20	0	20	m
30	CA 101/21	0	21	m
31	CA 101/22	0	22	m
32	CA 101/23	0	23	m
33	CA 101/24	0	24	m
34	CA 101/25	0	25	m

Legenda:

- Para que mostre
- Para que esteja
- Para que seja
- Para que não seja

Resumo:

Item	Quantidade	Medida	Unidade
1	0	10	m
2	0	15	m
3	0	20	m
4	0	25	m
5	0	30	m
6	0	35	m
7	0	40	m
8	0	45	m
9	0	50	m
10	0	1	m
11	0	2	m
12	0	3	m
13	0	4	m
14	0	5	m
15	0	6	m
16	0	7	m
17	0	8	m
18	0	9	m
19	0	10	m
20	0	11	m
21	0	12	m
22	0	13	m
23	0	14	m
24	0	15	m
25	0	16	m
26	0	17	m
27	0	18	m
28	0	19	m
29	0	20	m
30	0	21	m
31	0	22	m
32	0	23	m
33	0	24	m
34	0	25	m

PROPOSTA TÉCNICA

EMPRESA: **ACERTE** - SERVIÇOS DE ENGENHARIA, ARQUITETURA, DESENHO E CONSULTORIA

REVISÃO

PROJETO: **REFORMA E AMPLIAÇÃO DO CENTRO DE ATENDIMENTO**

CLIENTE: **PREFEITURA MUNICIPAL DE JAGUAREZÊ**

OBJETO: **CÁLCULO ESTRUTURAL**

FOLHA: **2/13**

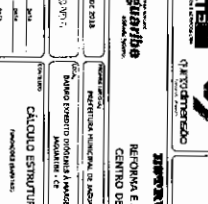
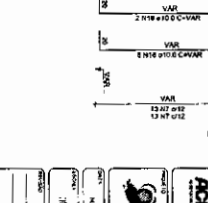
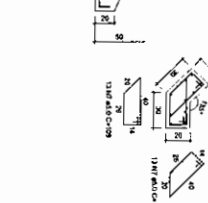
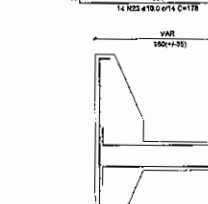
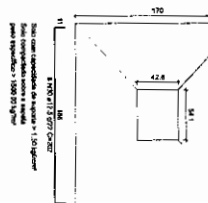
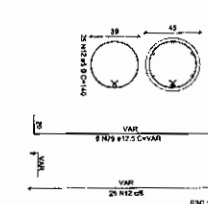
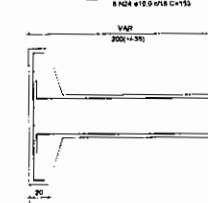
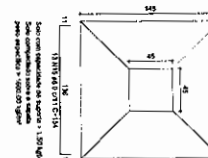
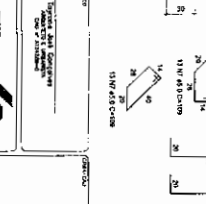
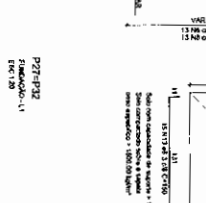
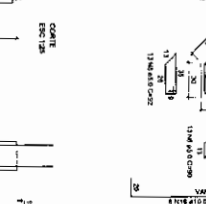
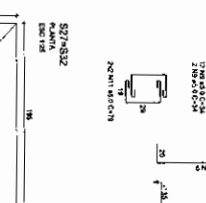
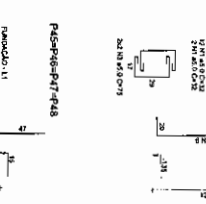
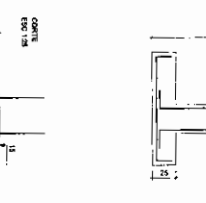
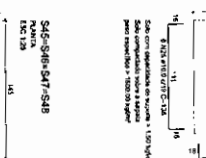
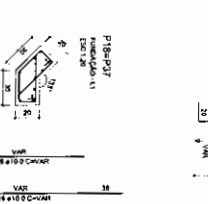
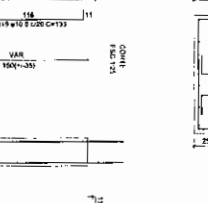
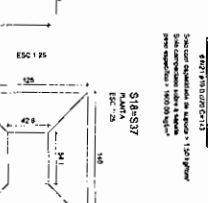
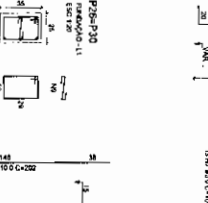
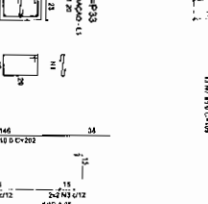
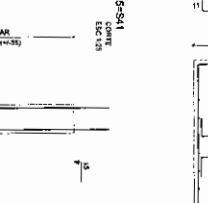
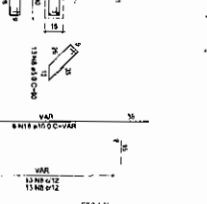
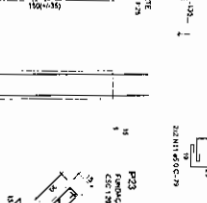
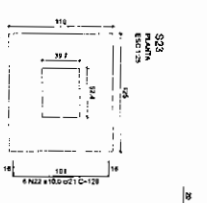
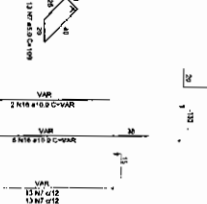
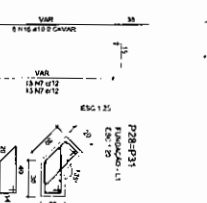
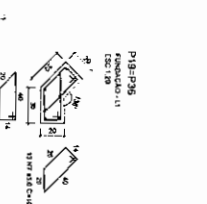
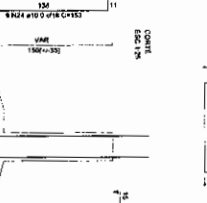
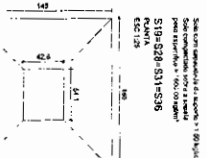
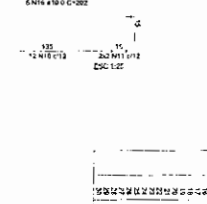
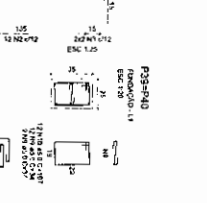
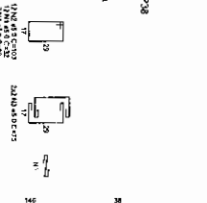
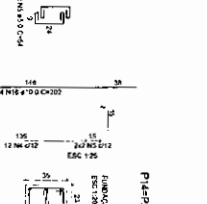
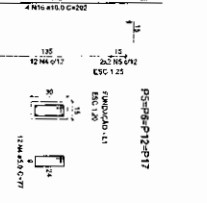
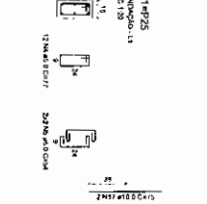
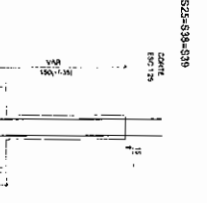
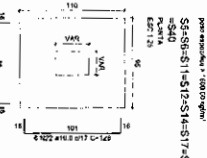
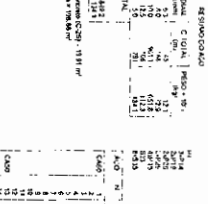
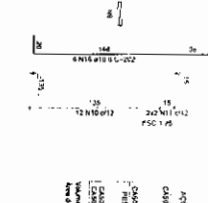
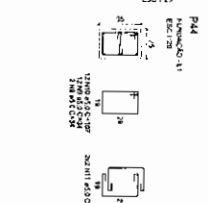
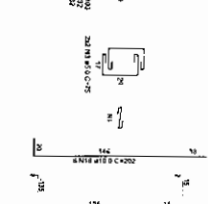
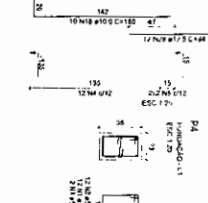
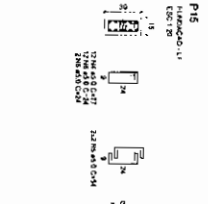
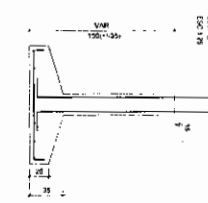

RELEVANCIAÇÃO

Item	Quantidade	Valor Unitário	Valor Total
...
...
...
...

ROBERTO
AGUIAR
REGISTRADO
PROF. REG. Nº 12.345
PROF. REG. Nº 12.345
PROF. REG. Nº 12.345
PROF. REG. Nº 12.345
PROF. REG. Nº 12.345
PROF. REG. Nº 12.345
PROF. REG. Nº 12.345
PROF. REG. Nº 12.345

3/13

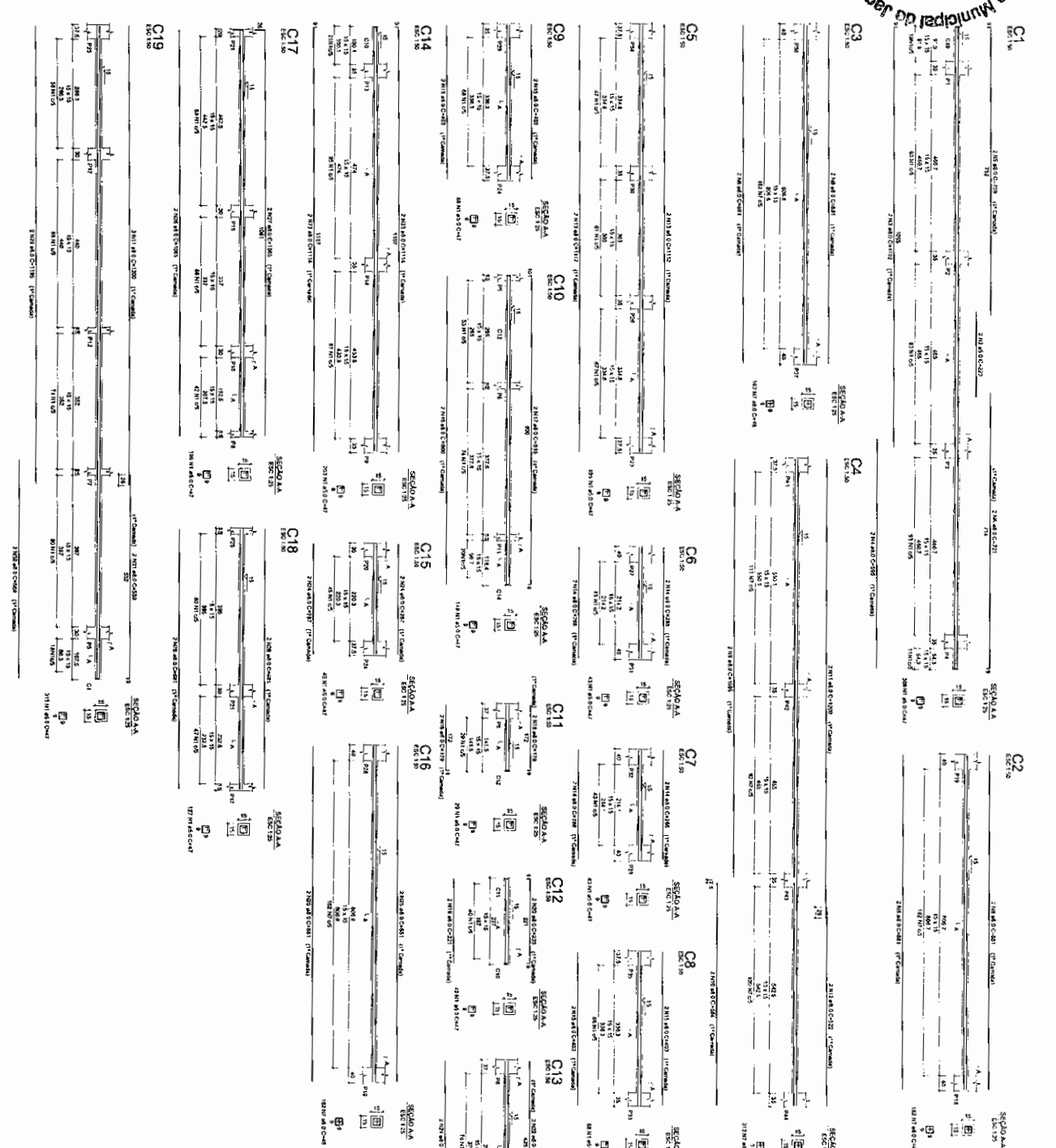

RESUMO DO C/D

ITEM	QTD	UNID	VALOR UNITÁRIO	VALOR TOTAL
1	1	m	1000000	1000000
2	1	m	1000000	1000000
3	1	m	1000000	1000000
4	1	m	1000000	1000000
5	1	m	1000000	1000000
6	1	m	1000000	1000000
7	1	m	1000000	1000000
8	1	m	1000000	1000000
9	1	m	1000000	1000000
10	1	m	1000000	1000000
11	1	m	1000000	1000000
12	1	m	1000000	1000000
13	1	m	1000000	1000000
14	1	m	1000000	1000000
15	1	m	1000000	1000000
16	1	m	1000000	1000000
17	1	m	1000000	1000000
18	1	m	1000000	1000000
19	1	m	1000000	1000000
20	1	m	1000000	1000000
21	1	m	1000000	1000000
22	1	m	1000000	1000000
23	1	m	1000000	1000000
24	1	m	1000000	1000000
25	1	m	1000000	1000000
26	1	m	1000000	1000000
27	1	m	1000000	1000000
28	1	m	1000000	1000000
29	1	m	1000000	1000000
30	1	m	1000000	1000000
31	1	m	1000000	1000000
32	1	m	1000000	1000000
33	1	m	1000000	1000000
34	1	m	1000000	1000000
35	1	m	1000000	1000000
36	1	m	1000000	1000000
37	1	m	1000000	1000000
38	1	m	1000000	1000000
39	1	m	1000000	1000000
40	1	m	1000000	1000000
41	1	m	1000000	1000000
42	1	m	1000000	1000000
43	1	m	1000000	1000000
44	1	m	1000000	1000000
45	1	m	1000000	1000000
46	1	m	1000000	1000000
47	1	m	1000000	1000000
48	1	m	1000000	1000000
49	1	m	1000000	1000000
50	1	m	1000000	1000000
51	1	m	1000000	1000000
52	1	m	1000000	1000000
53	1	m	1000000	1000000
54	1	m	1000000	1000000
55	1	m	1000000	1000000
56	1	m	1000000	1000000
57	1	m	1000000	1000000
58	1	m	1000000	1000000
59	1	m	1000000	1000000
60	1	m	1000000	1000000
61	1	m	1000000	1000000
62	1	m	1000000	1000000
63	1	m	1000000	1000000
64	1	m	1000000	1000000
65	1	m	1000000	1000000
66	1	m	1000000	1000000
67	1	m	1000000	1000000
68	1	m	1000000	1000000
69	1	m	1000000	1000000
70	1	m	1000000	1000000
71	1	m	1000000	1000000
72	1	m	1000000	1000000
73	1	m	1000000	1000000
74	1	m	1000000	1000000
75	1	m	1000000	1000000
76	1	m	1000000	1000000
77	1	m	1000000	1000000
78	1	m	1000000	1000000
79	1	m	1000000	1000000
80	1	m	1000000	1000000
81	1	m	1000000	1000000
82	1	m	1000000	1000000
83	1	m	1000000	1000000
84	1	m	1000000	1000000
85	1	m	1000000	1000000
86	1	m	1000000	1000000
87	1	m	1000000	1000000
88	1	m	1000000	1000000
89	1	m	1000000	1000000
90	1	m	1000000	1000000
91	1	m	1000000	1000000
92	1	m	1000000	1000000
93	1	m	1000000	1000000
94	1	m	1000000	1000000
95	1	m	1000000	1000000
96	1	m	1000000	1000000
97	1	m	1000000	1000000
98	1	m	1000000	1000000
99	1	m	1000000	1000000
100	1	m	1000000	1000000

TRAÇO DE CONCRETO PARA fck = 30,00 mpa

PROPORÇÃO	CEMENTO	AREIA	AREIA FINA	AREIA GROSSA	AGUA
1	1	2	3	4	0,5
2	1	2	3	4	0,5
3	1	2	3	4	0,5
4	1	2	3	4	0,5
5	1	2	3	4	0,5
6	1	2	3	4	0,5
7	1	2	3	4	0,5
8	1	2	3	4	0,5
9	1	2	3	4	0,5
10	1	2	3	4	0,5

ROBERTO S. AGUIAR
 QUADRO DE SINAIS

REFORMA E AMPLIAÇÃO DO CENTRO DE ARTESANATO

BRUNO VITAL
 CÁLCULO ESTRUTURAL

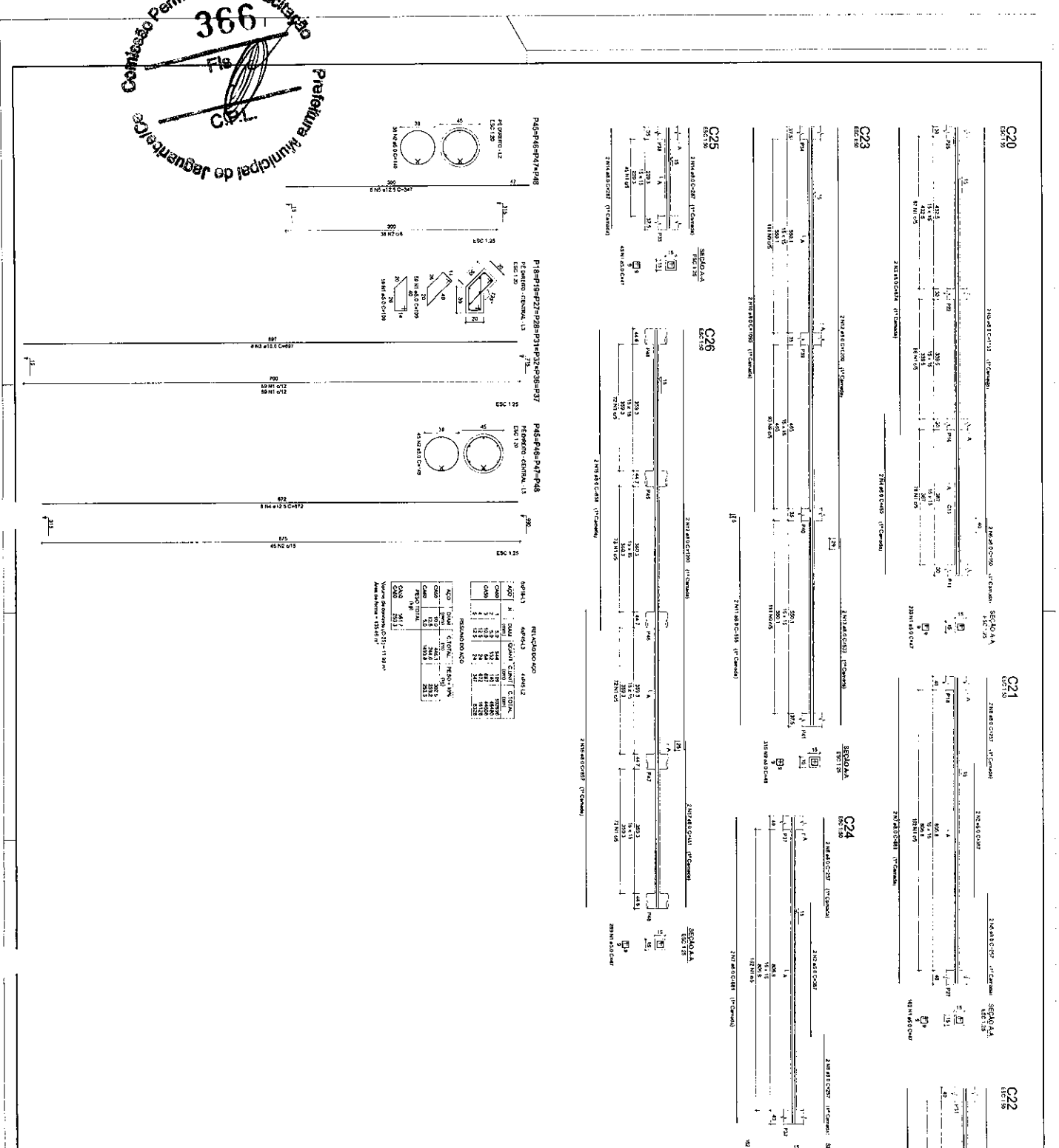

RESUMO DO V.O.

RESUMO DO V.O.		RESUMO DO V.O.	
QTD.	MARCA	QTD.	MARCA
1	400 N	1	400 N
1	300 N	1	300 N
1	200 N	1	200 N
1	150 N	1	150 N
1	100 N	1	100 N
1	50 N	1	50 N
1	25 N	1	25 N
1	12,5 N	1	12,5 N
1	6,25 N	1	6,25 N
1	3,125 N	1	3,125 N
1	1,56 N	1	1,56 N
1	0,78 N	1	0,78 N
1	0,39 N	1	0,39 N

TRAÇO DE CONCRETO PARA GK = 30,00 MPa

Material	Quantidade	Unidade
Cimento	1,37	Sacos
Areia	2,74	kg
Brita	4,11	kg
Aditivo	0,10	kg
Água	12,50	litros
Total	8,32	kg

ACERTIL
 Engenharia Civil

REGINA E APULÔNIO DO CARVALHO
 CENTRO DE ANÁLISES

REPROVAL
 REPRODUÇÃO E AMPLIÇÃO DO

CÁLCULO ESTRUTURAL
 CÁLCULO DE ESTRUTURAS DE CONCRETO

6/13

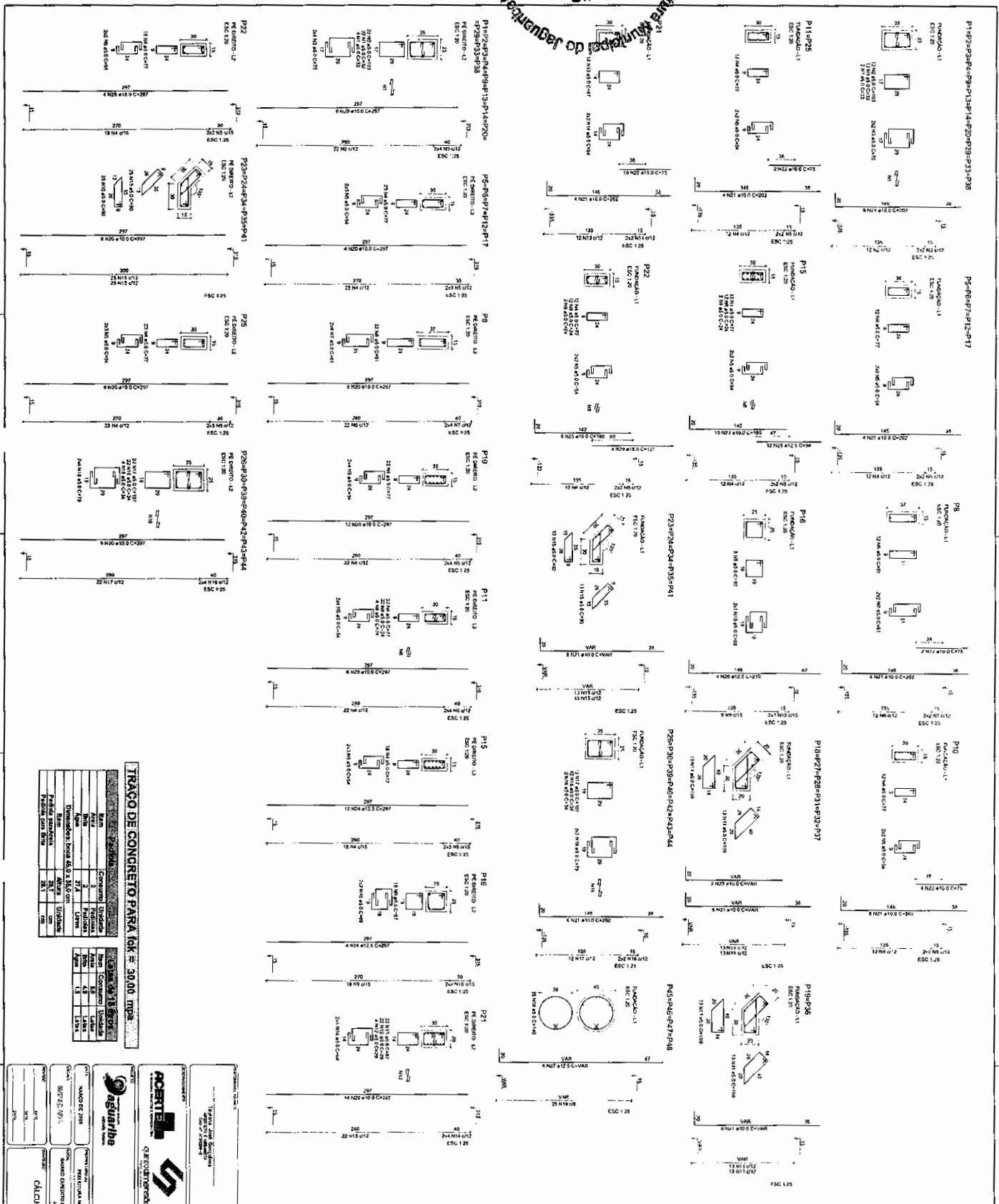

RECORRIDO

NO	DESCRIÇÃO	QUANTIDADE	UNIDADE	VALOR
1
2
3
4
5
6
7
8
9
10
11
12
13
14
15
16
17
18
19
20
21
22
23
24
25

TRACO DE CONCRETO PARA LATA 30,00

Item	Quantidade	Unidade	Valor
1
2
3
4
5
6
7
8
9
10
11
12
13
14
15
16
17
18
19
20
21
22
23
24
25

ACERTE Engenharia

REFORMA E AMPLIAÇÃO DO CENTRO DE ARTESANATO

MAIO DE 2018

PROJETO DE CÁLCULO ESTRUTURAL

7/13

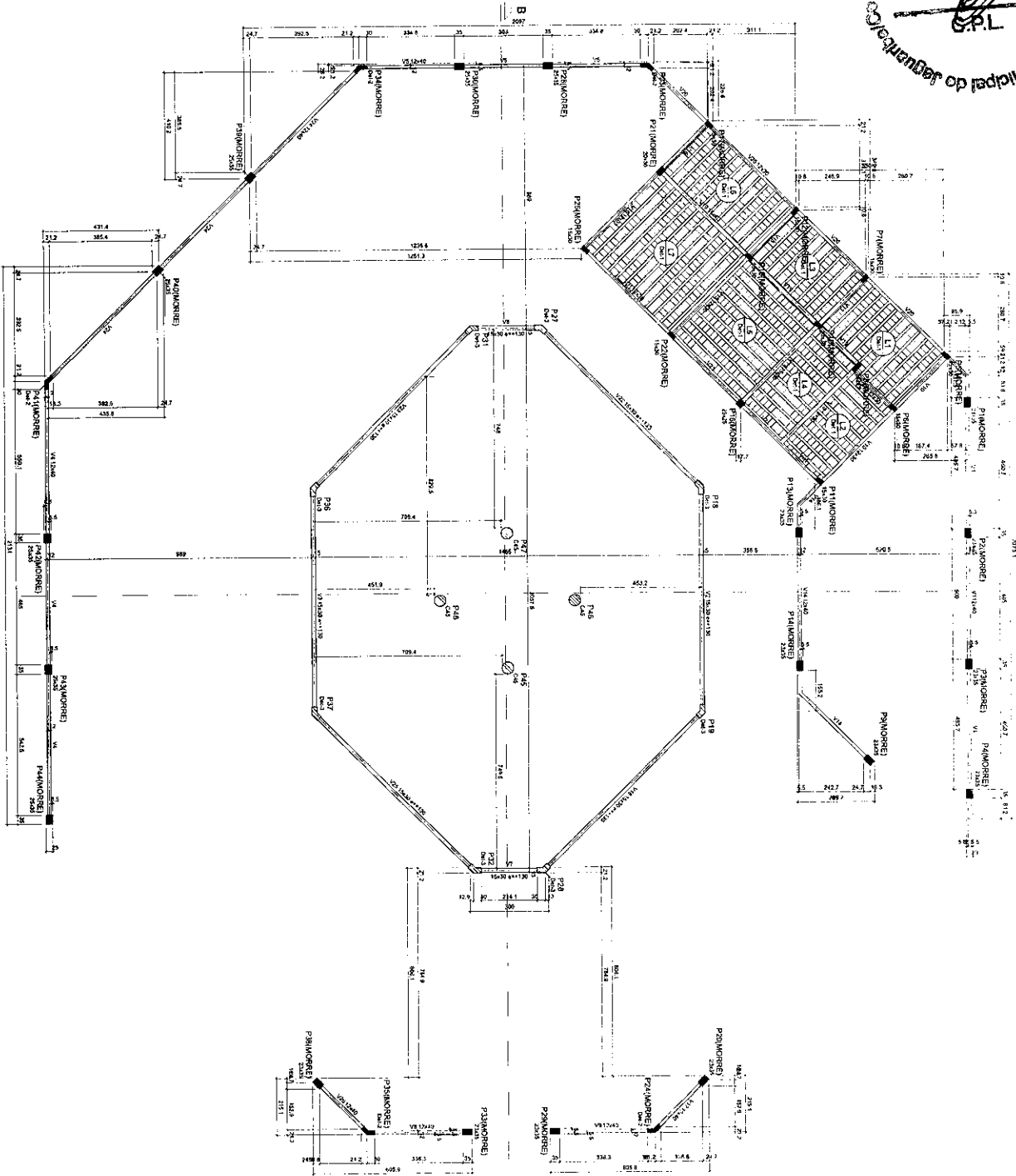

Forma do pavimento PÉ DIREITO (Nível 315)
escala 1/25

Item	Quantidade	Valor Unitário	Valor Total
1	10	100,00	1.000,00
2	5	200,00	1.000,00
3	15	50,00	750,00
4	8	125,00	1.000,00
5	12	83,33	1.000,00
6	20	50,00	1.000,00
7	10	100,00	1.000,00
8	5	200,00	1.000,00
9	15	50,00	750,00
10	8	125,00	1.000,00
11	12	83,33	1.000,00
12	20	50,00	1.000,00
13	10	100,00	1.000,00
14	5	200,00	1.000,00
15	15	50,00	750,00
16	8	125,00	1.000,00
17	12	83,33	1.000,00
18	20	50,00	1.000,00
19	10	100,00	1.000,00
20	5	200,00	1.000,00

Item	Quantidade	Valor Unitário	Valor Total
1	10	100,00	1.000,00
2	5	200,00	1.000,00
3	15	50,00	750,00
4	8	125,00	1.000,00
5	12	83,33	1.000,00
6	20	50,00	1.000,00
7	10	100,00	1.000,00
8	5	200,00	1.000,00
9	15	50,00	750,00
10	8	125,00	1.000,00
11	12	83,33	1.000,00
12	20	50,00	1.000,00
13	10	100,00	1.000,00
14	5	200,00	1.000,00
15	15	50,00	750,00
16	8	125,00	1.000,00
17	12	83,33	1.000,00
18	20	50,00	1.000,00
19	10	100,00	1.000,00
20	5	200,00	1.000,00



ROETEL
 Engenharia e Arquitetura
 Rua ... nº ...
 Fone: ...
 E-mail: ...

RESERVATORIAL
 GEOMÉTRIA E ANÁLISE DO
 CENTRO DE ARTEFISAMENTO

MAIO DE 2014
 Escala: 1/25
 Autor: ...
 Projeto: ...

CÁLCULO ESTRUTURAL
 Nível de detalhe: ...

8/13

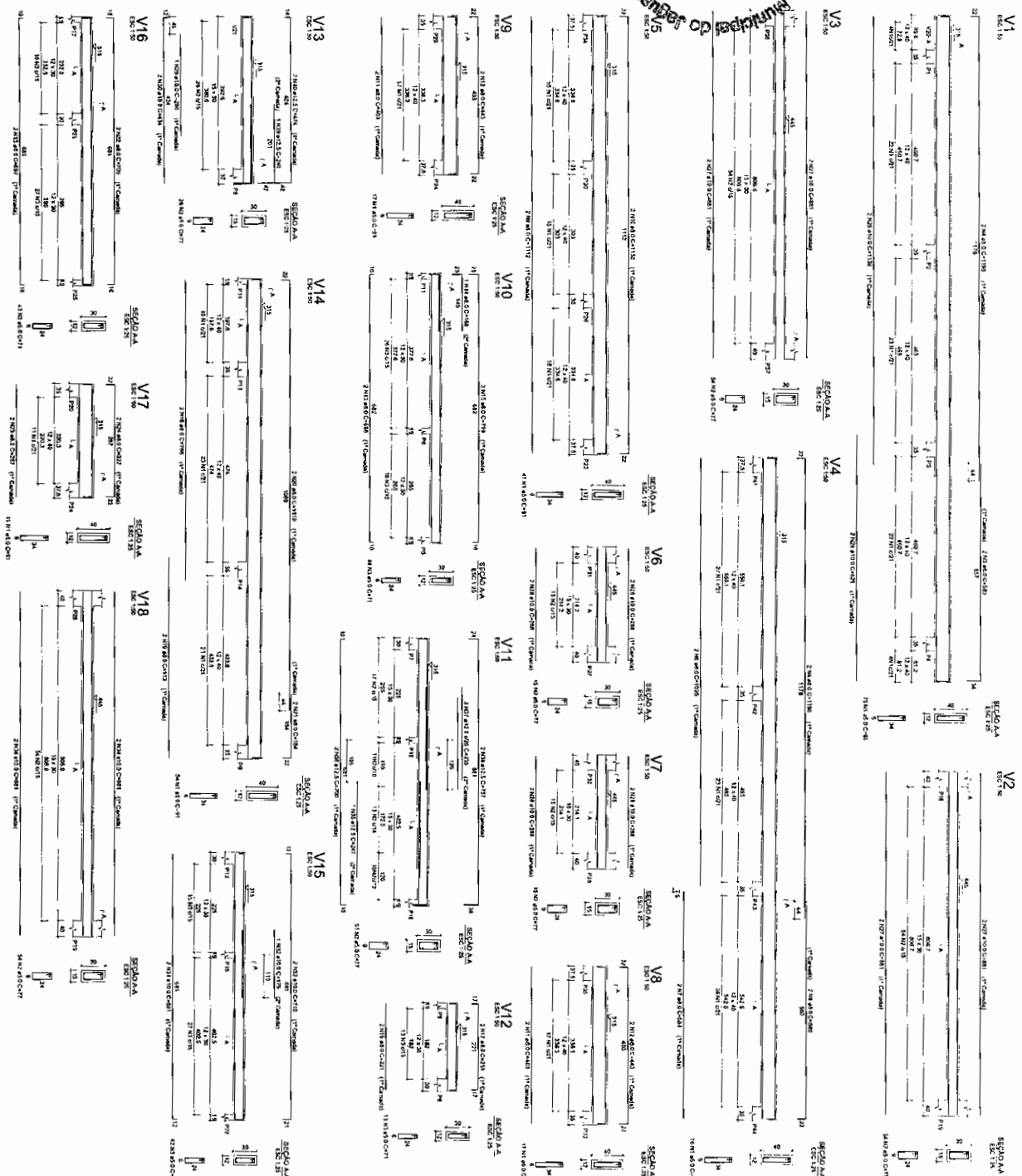

Relatório para o

NO	VALOR	QUANTIDADE	CÓDIGO
1	1.00	1.00	1.00
2	2.00	2.00	2.00
3	3.00	3.00	3.00
4	4.00	4.00	4.00
5	5.00	5.00	5.00
6	6.00	6.00	6.00
7	7.00	7.00	7.00
8	8.00	8.00	8.00
9	9.00	9.00	9.00
10	10.00	10.00	10.00
11	11.00	11.00	11.00
12	12.00	12.00	12.00
13	13.00	13.00	13.00
14	14.00	14.00	14.00
15	15.00	15.00	15.00
16	16.00	16.00	16.00
17	17.00	17.00	17.00
18	18.00	18.00	18.00
19	19.00	19.00	19.00
20	20.00	20.00	20.00
21	21.00	21.00	21.00
22	22.00	22.00	22.00
23	23.00	23.00	23.00
24	24.00	24.00	24.00
25	25.00	25.00	25.00
26	26.00	26.00	26.00
27	27.00	27.00	27.00
28	28.00	28.00	28.00
29	29.00	29.00	29.00
30	30.00	30.00	30.00
31	31.00	31.00	31.00
32	32.00	32.00	32.00
33	33.00	33.00	33.00
34	34.00	34.00	34.00
35	35.00	35.00	35.00
36	36.00	36.00	36.00
37	37.00	37.00	37.00
38	38.00	38.00	38.00
39	39.00	39.00	39.00
40	40.00	40.00	40.00

RESUMO DO C.O.

QTD	VALOR	TOTAL	PORCENT
400	8.00	3.200	80.00
410	8.00	3.200	80.00
420	8.00	3.200	80.00
430	8.00	3.200	80.00
440	8.00	3.200	80.00
450	8.00	3.200	80.00
460	8.00	3.200	80.00
470	8.00	3.200	80.00
480	8.00	3.200	80.00
490	8.00	3.200	80.00
500	8.00	3.200	80.00
510	8.00	3.200	80.00
520	8.00	3.200	80.00
530	8.00	3.200	80.00
540	8.00	3.200	80.00
550	8.00	3.200	80.00
560	8.00	3.200	80.00
570	8.00	3.200	80.00
580	8.00	3.200	80.00
590	8.00	3.200	80.00
600	8.00	3.200	80.00

TRAÇO DE CONCRETO PARA L.B. = 30.00 MPa

Componente	Quantidade	Unidade
cimento	3.00	m³
areia	5.00	m³
pedregulho	1.00	m³
água	1.50	m³
aditivo	0.05	kg

Nota: Este traço é baseado em 1 m³ de concreto pronto para ser lançado.

ROBERTO
 Engenharia e Arquitetura
 Rua ... nº ...
 Fone: ...

SEMPER DURAVEL
 REFORMA E AMPLIAÇÃO DO
 CENTRO DE ARTEFANATO

Calculo Estrutural
 Autor: ...
 Data: 9/13

Comissão Permanente de Licitação
370
Prefeitura Municipal do Jari
Compras

V19 **V20**
 SEÇÃO AA
 SEÇÃO BB

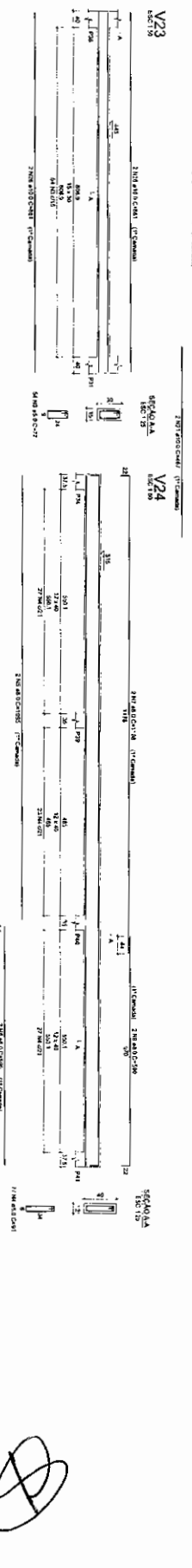
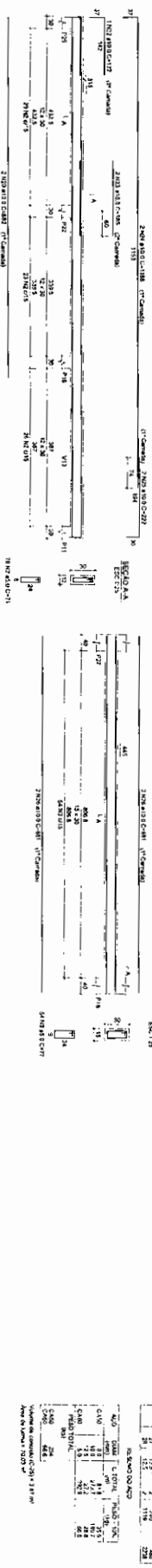
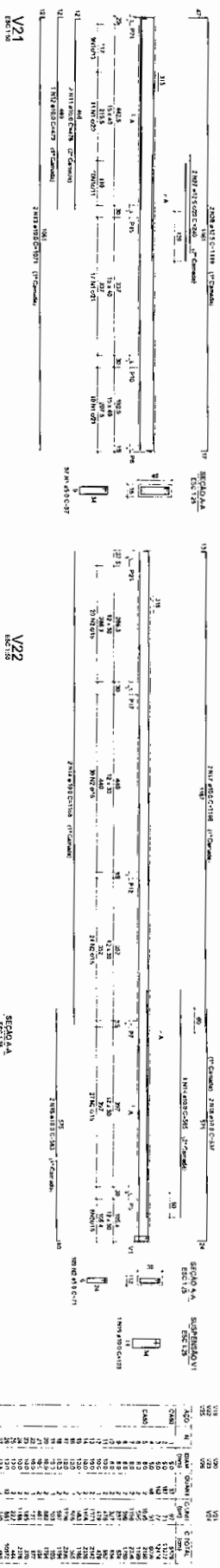

QTDE	UNID	DESCRIÇÃO	VALOR
1	m	ARMADURA DE CONCRETO	1,50
1	m	FORMA DE CONCRETO	1,50
1	m
1	m

TRAÇO DE CONCRETO PARA TCC = 30,00 mpa

TIPO	FAZENDA	PROTEÇÃO
ASA	2	PASSADA
ASA	2	PASSADA
ASA	2	PASSADA

ROBERTO S. VA.
ARQUITETO

ROBERTO S. VA.
ARQUITETO

RESPOSTA TÉCNICA

CÁLCULO ESTRUTURAL

10/13

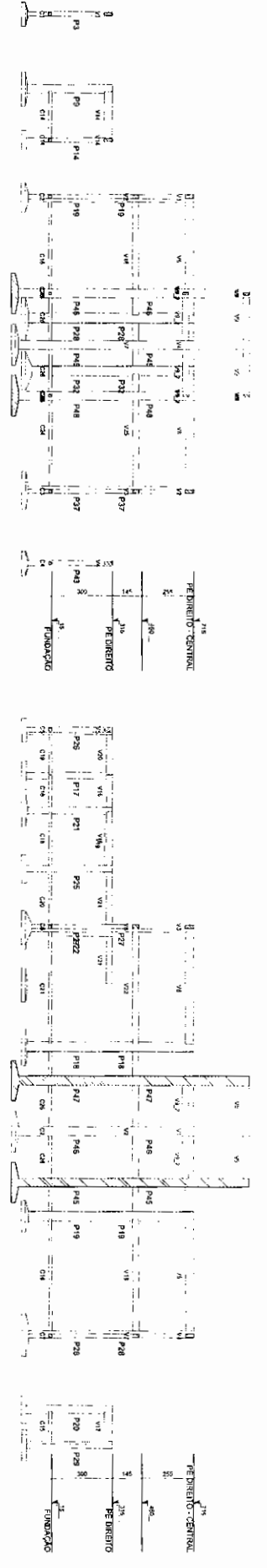

Corte A-A
 escala 1:100

Corte B-B
 escala 1:100

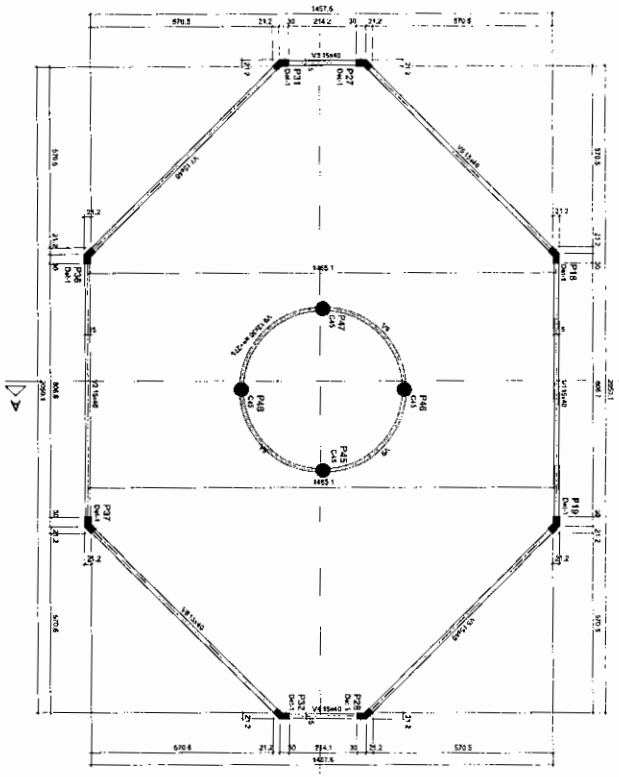

Forma do pavimento PÉ DIREITO - CENTRAL (Nível 715)
 escala 1:50

Legenda do Pavimento

- 1 Pav. que ocupa
- 2 Pav. que não ocupa
- 3 Pav. com recuperação de nível

Diâmetro: 1 (ano 1205)

Quantidade de Pavimentos

Quantidade	Descrição	Valor
1	Pav. que ocupa	1.20
2	Pav. que não ocupa	1.20
3	Pav. com recuperação de nível	1.20

Quantidade de Materiais

Quantidade	Descrição	Valor
1
2
3

TRAÇO DE CONCRETO PARA TELA = 30,00 m³

Item	Descrição	Quantidade	Unidade
1
2
3
4
5
6
7
8
9
10

ROBERTO
 Engenharia e Arquitetura

REPROVOTAL
 REFORMA E APLICAÇÃO DO
 CENTRO DE ARTEFANATO

AGUIAR
 Engenharia e Arquitetura

CALCULO ESTRUTURAL

11/13

Forma do pavimento PE DIREITO - CENTRAL (Nível 715 - nível intermediário) - Item 115

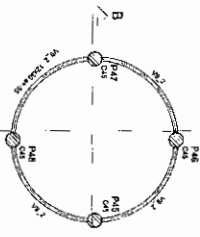
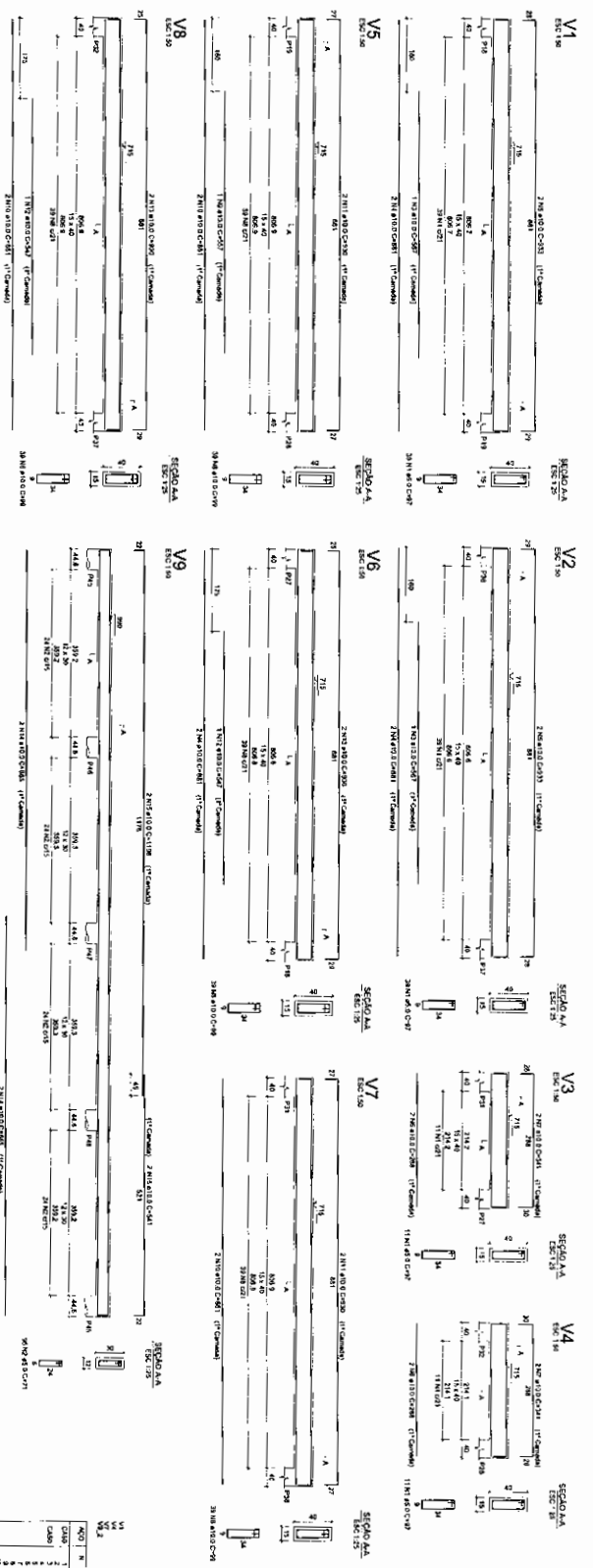

Item	Quantidade	Valor Unit.	Valor Total
115	1.000	50,00	50.000,00
116	1.000	50,00	50.000,00
117	1.000	50,00	50.000,00
118	1.000	50,00	50.000,00
119	1.000	50,00	50.000,00
120	1.000	50,00	50.000,00
121	1.000	50,00	50.000,00
122	1.000	50,00	50.000,00
123	1.000	50,00	50.000,00
124	1.000	50,00	50.000,00
125	1.000	50,00	50.000,00
126	1.000	50,00	50.000,00
127	1.000	50,00	50.000,00
128	1.000	50,00	50.000,00
129	1.000	50,00	50.000,00
130	1.000	50,00	50.000,00
131	1.000	50,00	50.000,00
132	1.000	50,00	50.000,00
133	1.000	50,00	50.000,00
134	1.000	50,00	50.000,00
135	1.000	50,00	50.000,00
136	1.000	50,00	50.000,00
137	1.000	50,00	50.000,00
138	1.000	50,00	50.000,00
139	1.000	50,00	50.000,00
140	1.000	50,00	50.000,00
141	1.000	50,00	50.000,00
142	1.000	50,00	50.000,00
143	1.000	50,00	50.000,00
144	1.000	50,00	50.000,00
145	1.000	50,00	50.000,00
146	1.000	50,00	50.000,00
147	1.000	50,00	50.000,00
148	1.000	50,00	50.000,00
149	1.000	50,00	50.000,00
150	1.000	50,00	50.000,00
151	1.000	50,00	50.000,00
152	1.000	50,00	50.000,00
153	1.000	50,00	50.000,00
154	1.000	50,00	50.000,00
155	1.000	50,00	50.000,00
156	1.000	50,00	50.000,00
157	1.000	50,00	50.000,00
158	1.000	50,00	50.000,00
159	1.000	50,00	50.000,00
160	1.000	50,00	50.000,00
161	1.000	50,00	50.000,00
162	1.000	50,00	50.000,00
163	1.000	50,00	50.000,00
164	1.000	50,00	50.000,00
165	1.000	50,00	50.000,00
166	1.000	50,00	50.000,00
167	1.000	50,00	50.000,00
168	1.000	50,00	50.000,00
169	1.000	50,00	50.000,00
170	1.000	50,00	50.000,00
171	1.000	50,00	50.000,00
172	1.000	50,00	50.000,00
173	1.000	50,00	50.000,00
174	1.000	50,00	50.000,00
175	1.000	50,00	50.000,00
176	1.000	50,00	50.000,00
177	1.000	50,00	50.000,00
178	1.000	50,00	50.000,00
179	1.000	50,00	50.000,00
180	1.000	50,00	50.000,00
181	1.000	50,00	50.000,00
182	1.000	50,00	50.000,00
183	1.000	50,00	50.000,00
184	1.000	50,00	50.000,00
185	1.000	50,00	50.000,00
186	1.000	50,00	50.000,00
187	1.000	50,00	50.000,00
188	1.000	50,00	50.000,00
189	1.000	50,00	50.000,00
190	1.000	50,00	50.000,00
191	1.000	50,00	50.000,00
192	1.000	50,00	50.000,00
193	1.000	50,00	50.000,00
194	1.000	50,00	50.000,00
195	1.000	50,00	50.000,00
196	1.000	50,00	50.000,00
197	1.000	50,00	50.000,00
198	1.000	50,00	50.000,00
199	1.000	50,00	50.000,00
200	1.000	50,00	50.000,00

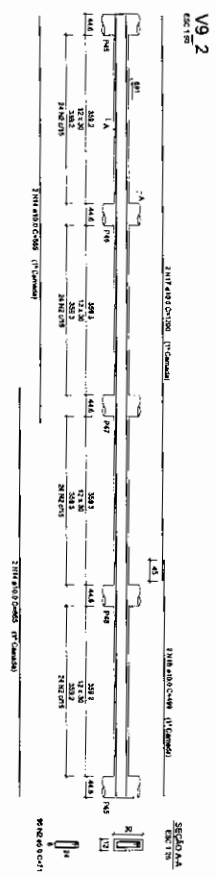

TRAÇO DE CONCRETO PARA TKH = 30,00 mpa

COMPONENTE	QUANTIDADE	UNIDADE	VALOR UNITÁRIO (R\$)	VALOR TOTAL (R\$)
CEMENTO PORTLAND	100	kg	0,25	25,00
AREIA FINA	150	kg	0,10	15,00
AREIA MÉDIA	200	kg	0,10	20,00
AREIA GROSSA	250	kg	0,10	25,00
ÁGUA	180	litros	0,00	0,00
ADIOS	10	kg	0,15	1,50
PLASTIFICANTE	5	kg	0,15	0,75
ADIOS	10	kg	0,15	1,50
PLASTIFICANTE	5	kg	0,15	0,75
ADIOS	10	kg	0,15	1,50
PLASTIFICANTE	5	kg	0,15	0,75

ROBERTO S. OLIVEIRA
 OBRAS DE ENGENHARIA CIVIL
 RUA...
 CEP...

REFORMA E AMPLIAÇÃO DO CENTRO DE ARTESANATO
 CENTRO DE ARTESANATO
 RUA...
 CEP...

12/3

Item	Descrição	Quantidade	Valor Unitário	Valor Total
1
2
3
4
5
6
7
8
9
10

Item	Descrição	Quantidade	Valor Unitário	Valor Total
1
2
3
4
5
6
7
8
9
10
11
12
13
14
15
16
17
18
19
20
21
22
23
24
25
26
27
28
29
30
31
32
33
34
35
36
37
38
39
40
41
42
43
44
45
46
47
48
49
50
51
52
53
54
55
56
57
58
59
60
61
62
63
64
65
66
67
68
69
70
71
72
73
74
75
76
77
78
79
80
81
82
83
84
85
86
87
88
89
90
91
92
93
94
95
96
97
98
99
100

Item	Descrição	Quantidade	Valor Unitário	Valor Total
1
2
3
4
5
6
7
8
9
10
11
12
13
14
15
16
17
18
19
20
21
22
23
24
25
26
27
28
29
30
31
32
33
34
35
36
37
38
39
40
41
42
43
44
45
46
47
48
49
50
51
52
53
54
55
56
57
58
59
60
61
62
63
64
65
66
67
68
69
70
71
72
73
74
75
76
77
78
79
80
81
82
83
84
85
86
87
88
89
90
91
92
93
94
95
96
97
98
99
100

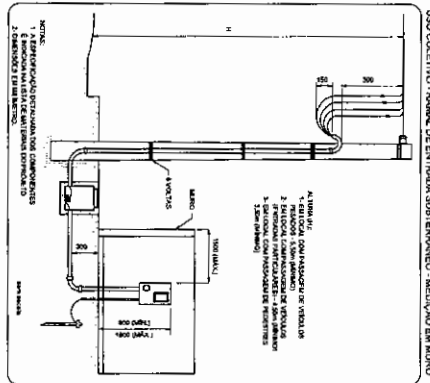

ROBERTO
Nº 123456789

INSTALAÇÕES ELÉTRICAS
ALBERCA E AMPLIAÇÃO DO CENTRO DE ATRELIAMENTO

MARCO DE RUA
RUA DE RUA

PROJETO DE INSTALAÇÕES
3/3

(Assinatura)

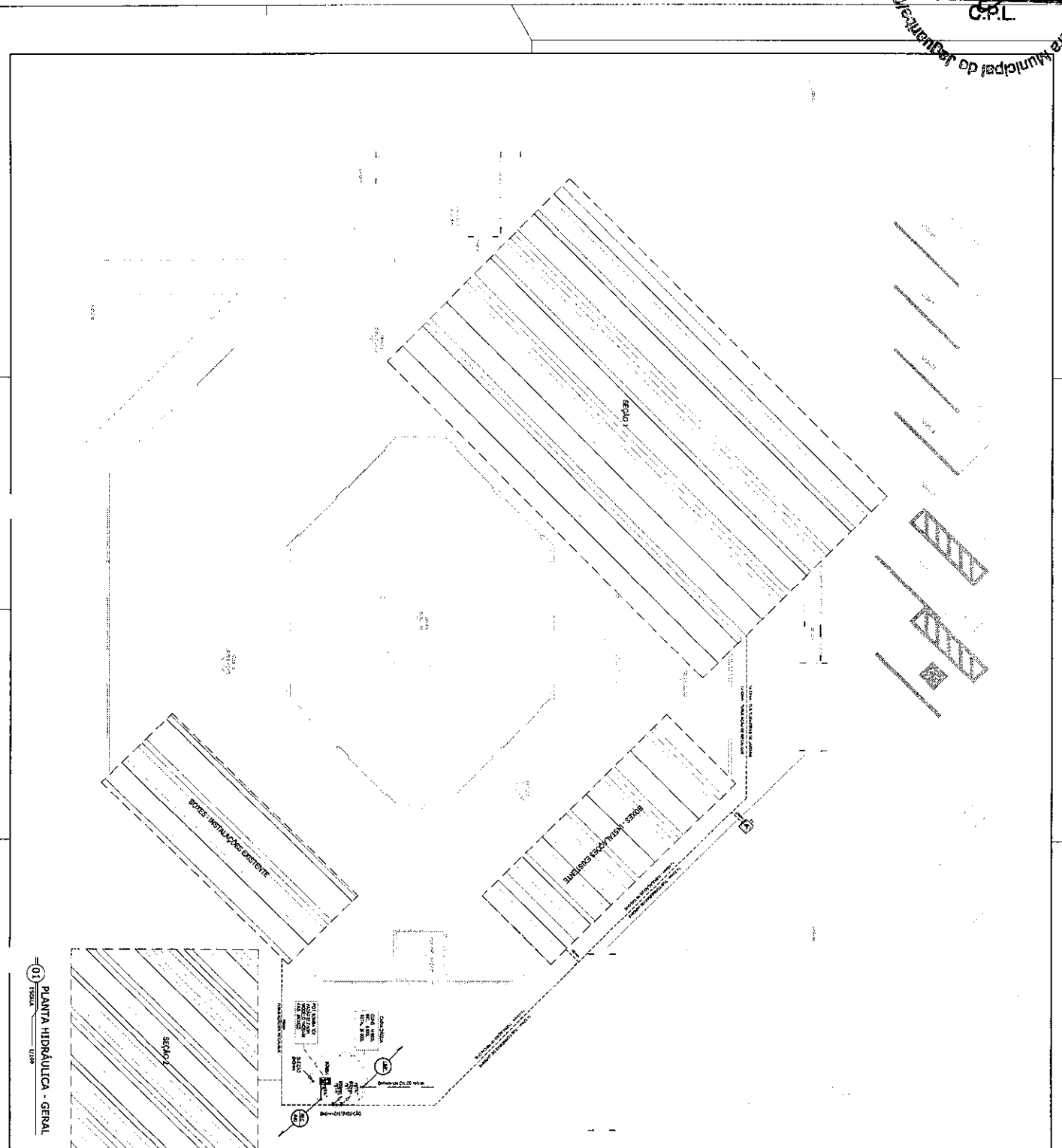

01 PLANTA HIDRÁULICA - GERAL

LEGENDA GERAL

1	PARTE DE INSTALAÇÃO
2	PARTE DE INSTALAÇÃO DE REGULAÇÃO DE VOLUME
3	PARTE DE INSTALAÇÃO DE REGULAÇÃO DE NÍVEL
4	PARTE DE INSTALAÇÃO DE REGULAÇÃO DE PRESSÃO
5	PARTE DE INSTALAÇÃO DE REGULAÇÃO DE TEMPERATURA
6	PARTE DE INSTALAÇÃO DE REGULAÇÃO DE UMIDADE
7	PARTE DE INSTALAÇÃO DE REGULAÇÃO DE OXIGÊNIO
8	PARTE DE INSTALAÇÃO DE REGULAÇÃO DE ÁZOTO
9	PARTE DE INSTALAÇÃO DE REGULAÇÃO DE FÓSFORO
10	PARTE DE INSTALAÇÃO DE REGULAÇÃO DE POTÁSSIO
11	PARTE DE INSTALAÇÃO DE REGULAÇÃO DE CÁLCIO
12	PARTE DE INSTALAÇÃO DE REGULAÇÃO DE MAGNÉSIUM
13	PARTE DE INSTALAÇÃO DE REGULAÇÃO DE ZINCO
14	PARTE DE INSTALAÇÃO DE REGULAÇÃO DE COBRE
15	PARTE DE INSTALAÇÃO DE REGULAÇÃO DE NÍQUEL
16	PARTE DE INSTALAÇÃO DE REGULAÇÃO DE MANGANÊS
17	PARTE DE INSTALAÇÃO DE REGULAÇÃO DE SÉLENIO
18	PARTE DE INSTALAÇÃO DE REGULAÇÃO DE IÓDIO
19	PARTE DE INSTALAÇÃO DE REGULAÇÃO DE FLUOR
20	PARTE DE INSTALAÇÃO DE REGULAÇÃO DE BORO
21	PARTE DE INSTALAÇÃO DE REGULAÇÃO DE LITÍO
22	PARTE DE INSTALAÇÃO DE REGULAÇÃO DE SODÍO
23	PARTE DE INSTALAÇÃO DE REGULAÇÃO DE CLORO
24	PARTE DE INSTALAÇÃO DE REGULAÇÃO DE BROMO
25	PARTE DE INSTALAÇÃO DE REGULAÇÃO DE YODO

QUANTIDADE DE ELEMENTOS DE INSTALAÇÃO

1	2	3	4	5	6	7	8	9	10	11	12	13	14	15	16	17	18	19	20	21	22	23	24	25
1	1	1	1	1	1	1	1	1	1	1	1	1	1	1	1	1	1	1	1	1	1	1	1	1

PROPOSTA TÉCNICA

EMPRESA RESPONSÁVEL
ROBERTO S. GONÇALVES
ENGENHEIRO

CLIENTE
SECRETARIA MUNICIPAL DE ADMINISTRAÇÃO
SECRETARIA MUNICIPAL DE SAÚDE
SECRETARIA MUNICIPAL DE EDUCAÇÃO
SECRETARIA MUNICIPAL DE CULTURA
SECRETARIA MUNICIPAL DE TURISMO
SECRETARIA MUNICIPAL DE DESENVOLVIMENTO ECONÔMICO
SECRETARIA MUNICIPAL DE PLANEJAMENTO
SECRETARIA MUNICIPAL DE FINANÇAS
SECRETARIA MUNICIPAL DE TRIBUTOS
SECRETARIA MUNICIPAL DE MEIO AMBIENTE
SECRETARIA MUNICIPAL DE DEFESA CIVIL
SECRETARIA MUNICIPAL DE CULTURA DE LINGUAGEM
SECRETARIA MUNICIPAL DE CULTURA DE PATRIMÔNIO
SECRETARIA MUNICIPAL DE CULTURA DE PATRIMÔNIO HISTÓRICO
SECRETARIA MUNICIPAL DE CULTURA DE PATRIMÔNIO LINGUÍSTICO
SECRETARIA MUNICIPAL DE CULTURA DE PATRIMÔNIO LINGUÍSTICO

PROJETO DE INSTALAÇÕES

1/3

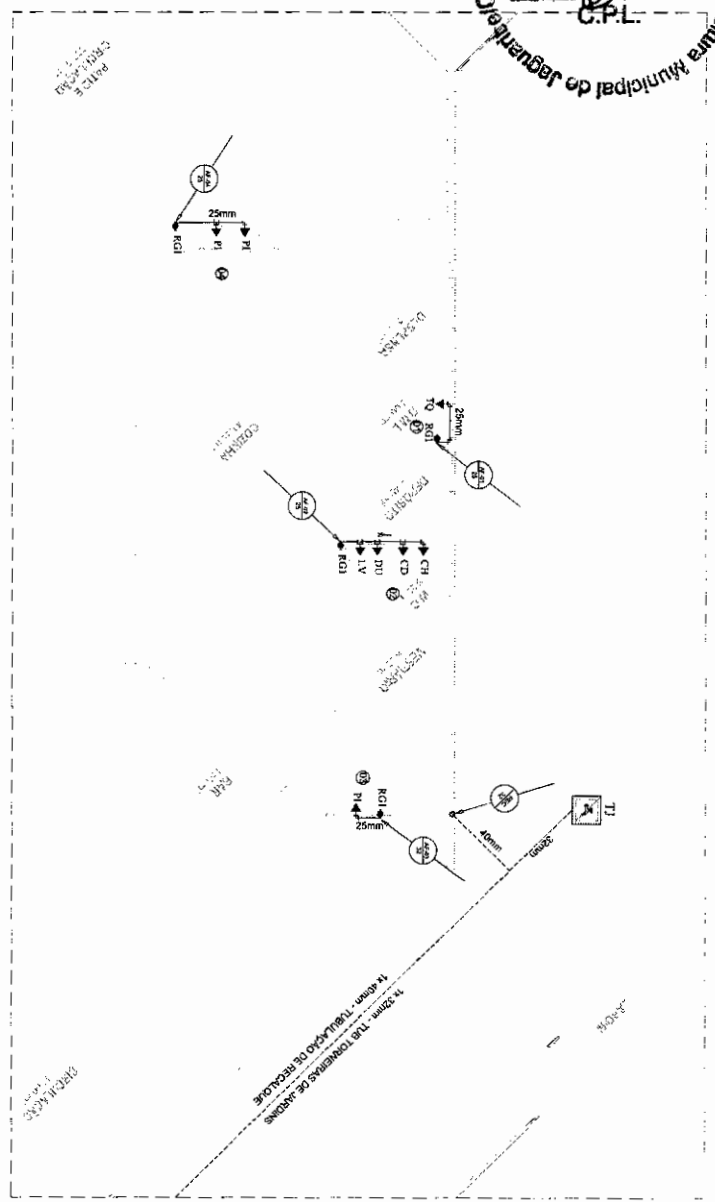

01 PLANTA HIDRÁULICA - SEÇÃO 1

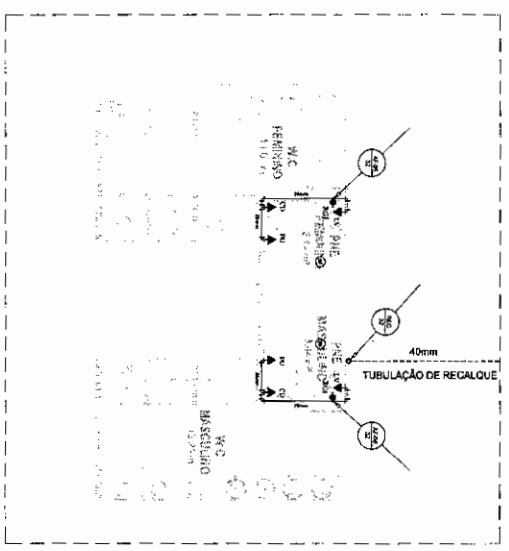

02 PLANTA HIDRÁULICA - SEÇÃO 2

LEGENDA GERAL	
1	REDE DE ABASTECIMENTO DE ÁGUA
2	REDE DE RECALQUE
3	REDE DE ABASTECIMENTO DE GÁS
4	REDE DE DRENAGEM
5	REDE DE ABASTECIMENTO DE ÁGUA QUENTE
6	REDE DE ABASTECIMENTO DE ÁGUA FRIA
7	REDE DE ABASTECIMENTO DE GÁS
8	REDE DE DRENAGEM
9	REDE DE ABASTECIMENTO DE ÁGUA QUENTE
10	REDE DE ABASTECIMENTO DE ÁGUA FRIA
11	REDE DE ABASTECIMENTO DE GÁS
12	REDE DE DRENAGEM
13	REDE DE ABASTECIMENTO DE ÁGUA QUENTE
14	REDE DE ABASTECIMENTO DE ÁGUA FRIA
15	REDE DE ABASTECIMENTO DE GÁS
16	REDE DE DRENAGEM
17	REDE DE ABASTECIMENTO DE ÁGUA QUENTE
18	REDE DE ABASTECIMENTO DE ÁGUA FRIA
19	REDE DE ABASTECIMENTO DE GÁS
20	REDE DE DRENAGEM
21	REDE DE ABASTECIMENTO DE ÁGUA QUENTE
22	REDE DE ABASTECIMENTO DE ÁGUA FRIA
23	REDE DE ABASTECIMENTO DE GÁS
24	REDE DE DRENAGEM
25	REDE DE ABASTECIMENTO DE ÁGUA QUENTE
26	REDE DE ABASTECIMENTO DE ÁGUA FRIA
27	REDE DE ABASTECIMENTO DE GÁS
28	REDE DE DRENAGEM
29	REDE DE ABASTECIMENTO DE ÁGUA QUENTE
30	REDE DE ABASTECIMENTO DE ÁGUA FRIA
31	REDE DE ABASTECIMENTO DE GÁS
32	REDE DE DRENAGEM
33	REDE DE ABASTECIMENTO DE ÁGUA QUENTE
34	REDE DE ABASTECIMENTO DE ÁGUA FRIA
35	REDE DE ABASTECIMENTO DE GÁS
36	REDE DE DRENAGEM
37	REDE DE ABASTECIMENTO DE ÁGUA QUENTE
38	REDE DE ABASTECIMENTO DE ÁGUA FRIA
39	REDE DE ABASTECIMENTO DE GÁS
40	REDE DE DRENAGEM

QUANTIDADE	UNIDADE	VALOR UNITÁRIO	VALOR TOTAL
1	m	0,00	0,00
2	m	0,00	0,00
3	m	0,00	0,00
4	m	0,00	0,00
5	m	0,00	0,00
6	m	0,00	0,00
7	m	0,00	0,00
8	m	0,00	0,00
9	m	0,00	0,00
10	m	0,00	0,00
11	m	0,00	0,00
12	m	0,00	0,00
13	m	0,00	0,00
14	m	0,00	0,00
15	m	0,00	0,00
16	m	0,00	0,00
17	m	0,00	0,00
18	m	0,00	0,00
19	m	0,00	0,00
20	m	0,00	0,00
21	m	0,00	0,00
22	m	0,00	0,00
23	m	0,00	0,00
24	m	0,00	0,00
25	m	0,00	0,00
26	m	0,00	0,00
27	m	0,00	0,00
28	m	0,00	0,00
29	m	0,00	0,00
30	m	0,00	0,00
31	m	0,00	0,00
32	m	0,00	0,00
33	m	0,00	0,00
34	m	0,00	0,00
35	m	0,00	0,00
36	m	0,00	0,00
37	m	0,00	0,00
38	m	0,00	0,00
39	m	0,00	0,00
40	m	0,00	0,00

(Handwritten signature)

<p>ACOSTE Engenharia e Arquitetura</p>	
<p>INSTALAÇÕES HIDRÁULICAS REFORMA E AMPLIAÇÃO DO CENTRO DE ATENDIMENTO</p>	
<p>PROJETO DE INSTALAÇÕES</p>	<p>PROJETO EXECUTIVO</p>
<p>UNIVERSAL</p>	<p>UNIVERSAL</p>
<p>2/3</p>	<p>2/3</p>

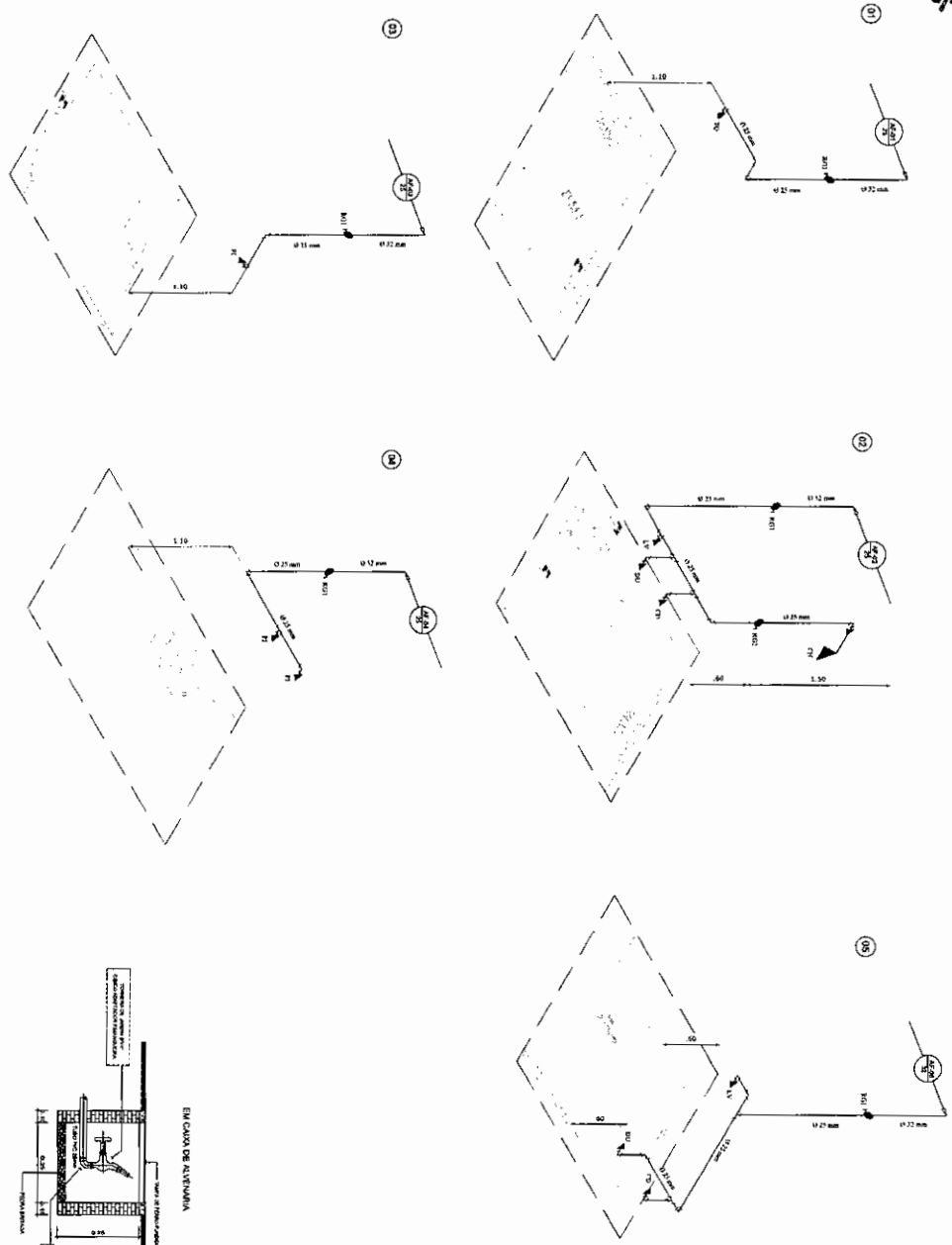

01 DETALHES ISOMÉTRICOS

02 DETALHAMENTO - TORNEIRA DE JARDIM

03 DETALHAMENTO - CX. D'ÁGUA

ACERTE CANTO DE 90°		Instalações Hidráulicas REGIÃO E AQUI LADO DO CENTRO DE ARTEFANATO	
DATA: MARÇO DE 2018 LOCAL: JAGUARIAÇU	PROJETO: PROJETO DE INSTALAÇÕES TUBERIA: TUBERIA 1/2"	CLIENTE: PREFEITURA MUNICIPAL DE JAGUARIAÇU	ARQUITETO:
PROJETO DE INSTALAÇÕES INSTALAÇÕES HIDRÁULICAS		3/3	

S

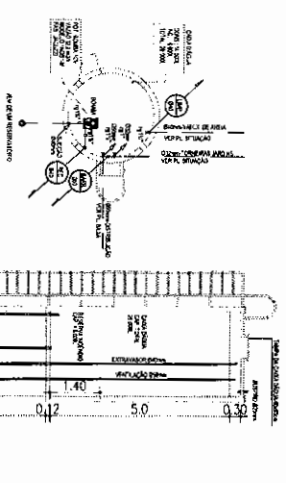

DETALHE DE PRESSURIZAÇÃO
 SEM BOMBA

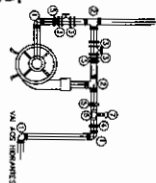

Item	Descrição
01	Bomba 500 L.C. de 2,2CV
02	1 BOMBA 500 L.C. de 2,2CV
03	Adaptador 1/2" de 2,2CV
04	Bomba 1/2" de 2,2CV
05	Adaptador 1/2" de 2,2CV
06	Adaptador 1/2" de 2,2CV
07	Adaptador 1/2" de 2,2CV
08	Bomba 1/2" de 2,2CV
09	Bomba 1/2" de 2,2CV

DETALHE DE FIXAÇÃO DO EXTINTOR
 V/ FRENTE

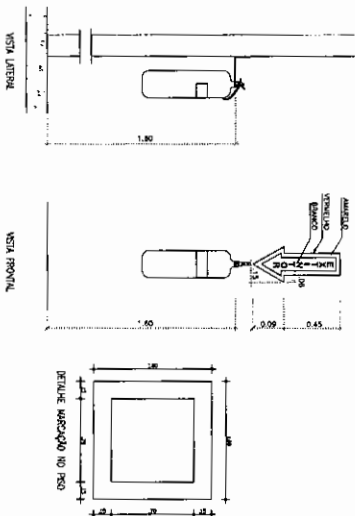

DETALHE DE HIBRIDE DE RECALQUE
 V/ CADA

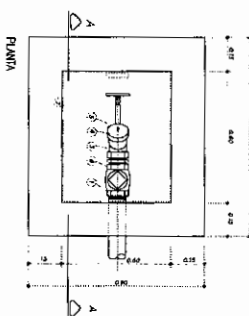
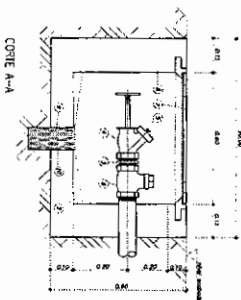

Item	Descrição
01	Extintor 1/2" de 2,2CV
02	Extintor 1/2" de 2,2CV
03	Extintor 1/2" de 2,2CV
04	Extintor 1/2" de 2,2CV
05	Extintor 1/2" de 2,2CV
06	Extintor 1/2" de 2,2CV
07	Extintor 1/2" de 2,2CV
08	Extintor 1/2" de 2,2CV
09	Extintor 1/2" de 2,2CV
10	Extintor 1/2" de 2,2CV
11	Extintor 1/2" de 2,2CV
12	Extintor 1/2" de 2,2CV
13	Extintor 1/2" de 2,2CV
14	Extintor 1/2" de 2,2CV
15	Extintor 1/2" de 2,2CV
16	Extintor 1/2" de 2,2CV
17	Extintor 1/2" de 2,2CV
18	Extintor 1/2" de 2,2CV
19	Extintor 1/2" de 2,2CV
20	Extintor 1/2" de 2,2CV
21	Extintor 1/2" de 2,2CV
22	Extintor 1/2" de 2,2CV
23	Extintor 1/2" de 2,2CV
24	Extintor 1/2" de 2,2CV
25	Extintor 1/2" de 2,2CV
26	Extintor 1/2" de 2,2CV
27	Extintor 1/2" de 2,2CV
28	Extintor 1/2" de 2,2CV
29	Extintor 1/2" de 2,2CV
30	Extintor 1/2" de 2,2CV
31	Extintor 1/2" de 2,2CV
32	Extintor 1/2" de 2,2CV
33	Extintor 1/2" de 2,2CV
34	Extintor 1/2" de 2,2CV
35	Extintor 1/2" de 2,2CV
36	Extintor 1/2" de 2,2CV
37	Extintor 1/2" de 2,2CV
38	Extintor 1/2" de 2,2CV
39	Extintor 1/2" de 2,2CV
40	Extintor 1/2" de 2,2CV
41	Extintor 1/2" de 2,2CV
42	Extintor 1/2" de 2,2CV
43	Extintor 1/2" de 2,2CV
44	Extintor 1/2" de 2,2CV
45	Extintor 1/2" de 2,2CV
46	Extintor 1/2" de 2,2CV
47	Extintor 1/2" de 2,2CV
48	Extintor 1/2" de 2,2CV
49	Extintor 1/2" de 2,2CV
50	Extintor 1/2" de 2,2CV

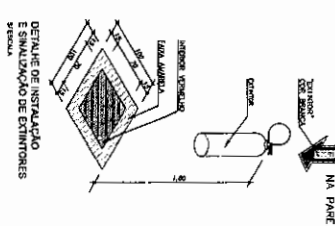
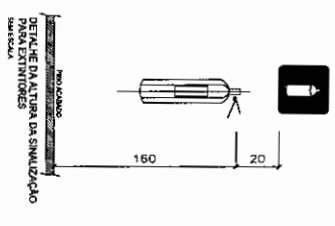
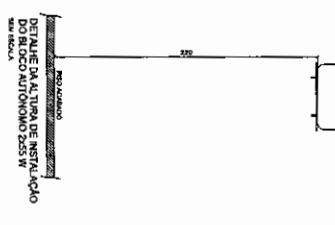
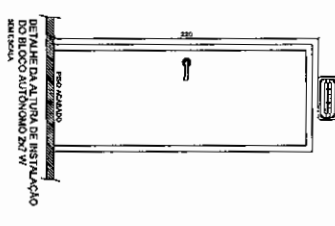
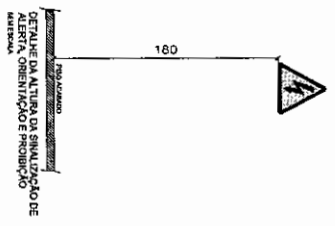

HIBRIDE INTERNO (4)

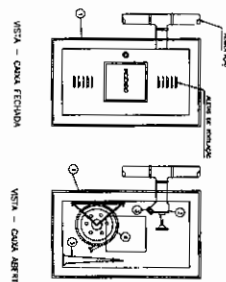

- LEGENDA**
- 1 - ABRIGO PARA MANUTENÇÃO DO EXTINTOR, EM CHAPA DOBRADA #20 M.S.C. NAS DIMENSÕES INDICADAS NA TABELA
 - 2 - REGISTRO GLOBO ANGULAR 45°, Ø 63 mm.
 - 3 - ADAPTADOR Ø 63 mm, RST X FRENTE (RABO) Ø 30 mm
 - 4 - MANUTENÇÃO DE FIBRA SINTÉTICA OU VEGETAL COM REVESTIMENTO INTERNO DE BORRACHA, DIÂMETRO E PROFUNDIDADE DESEJADA, EM CADA BASTO (BASTO) PROJE SEM UNIFORMIDADE EM CADA BASTO (BASTO)
 - 5 - ESQUADRO CONDUZIDO PRO AQUÍLETA DIÂMETRO IGUAL AO DA MANUTENÇÃO, JUNTA DE ENCAITE RAPIDO, REQUINTE CONFORME MEMORIAL.

Handwritten signature or mark.

PROPOSTA TÉCNICA

EMPRESA: **ACERTE** QUALIFICADORA

PROJETO: **COMBATE A INCÊNDIO**

REFORMA E AMPLIAÇÃO DO CENTRO DE ATENDIMENTO

DATA: 10/05/2018

VALOR: R\$ 1.114,00

PREVENÇÃO E COMBATE A INCÊNDIO

2/2

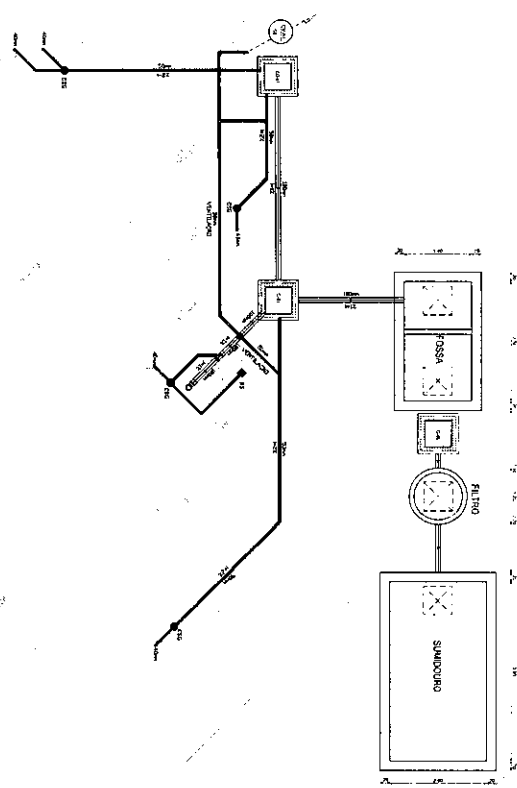

01 PLANTA SANITÁRIA - SEÇÃO 1
 ESCALA 1/10

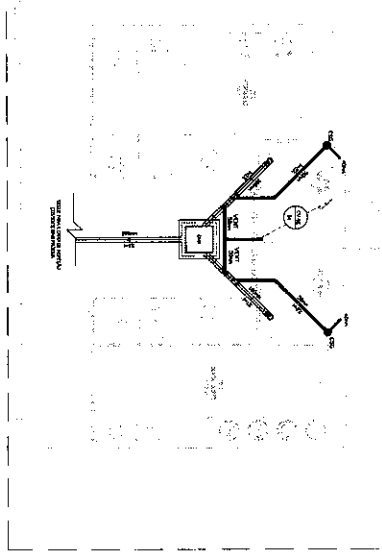

02 PLANTA SANITÁRIA - SEÇÃO 2
 ESCALA 1/10

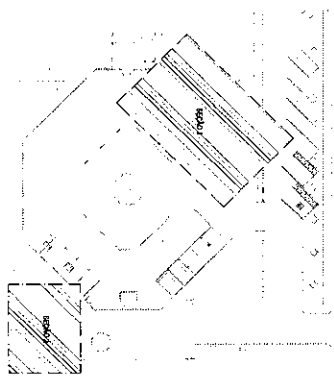

03 ESQUEMA DE LOCALIZAÇÃO
 ESCALA 1/100

LEGENDA

- CUBA DE 100MM DIÂMETRO NA TUB. 100MM
- CUBA DE 150MM DIÂMETRO NA TUB. 150MM
- CUBA DE 200MM DIÂMETRO NA TUB. 200MM
- CUBA DE 250MM DIÂMETRO NA TUB. 250MM
- CUBA DE 300MM DIÂMETRO NA TUB. 300MM
- CUBA DE 400MM DIÂMETRO NA TUB. 400MM
- CUBA DE 500MM DIÂMETRO NA TUB. 500MM
- CUBA DE 600MM DIÂMETRO NA TUB. 600MM
- CUBA DE 700MM DIÂMETRO NA TUB. 700MM
- CUBA DE 800MM DIÂMETRO NA TUB. 800MM
- CUBA DE 900MM DIÂMETRO NA TUB. 900MM
- CUBA DE 1000MM DIÂMETRO NA TUB. 1000MM
- CUBA DE 1200MM DIÂMETRO NA TUB. 1200MM
- CUBA DE 1500MM DIÂMETRO NA TUB. 1500MM
- CUBA DE 2000MM DIÂMETRO NA TUB. 2000MM
- CUBA DE 2500MM DIÂMETRO NA TUB. 2500MM
- CUBA DE 3000MM DIÂMETRO NA TUB. 3000MM
- CUBA DE 4000MM DIÂMETRO NA TUB. 4000MM
- CUBA DE 5000MM DIÂMETRO NA TUB. 5000MM
- CUBA DE 6000MM DIÂMETRO NA TUB. 6000MM
- CUBA DE 7000MM DIÂMETRO NA TUB. 7000MM
- CUBA DE 8000MM DIÂMETRO NA TUB. 8000MM
- CUBA DE 9000MM DIÂMETRO NA TUB. 9000MM
- CUBA DE 10000MM DIÂMETRO NA TUB. 10000MM

(Handwritten signature)

ACERTEL Engenharia e Arquitetura		REGENTE Engenharia e Arquitetura	
Rua... CEP...		Rua... CEP...	
Fone: (011) 5082-1111		Fone: (011) 5082-1111	
E-mail: acer@acer.com.br		E-mail: regente@regente.com.br	
CNPJ: 06.908.088/0001-00		CNPJ: 06.908.088/0001-00	
INSC. EST. 06.908.088-00		INSC. EST. 06.908.088-00	
PROJETO DE INSTALAÇÕES		PROJETO DE INSTALAÇÕES	
1/3		1/3	

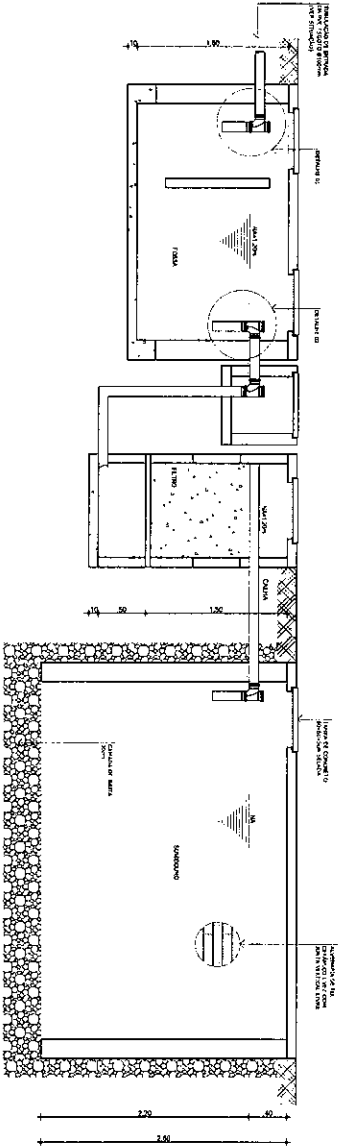
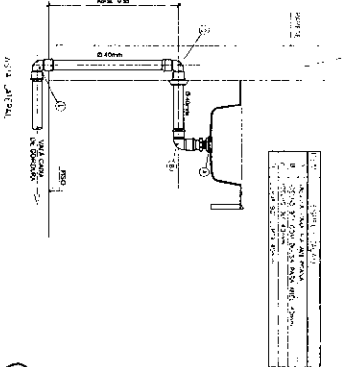
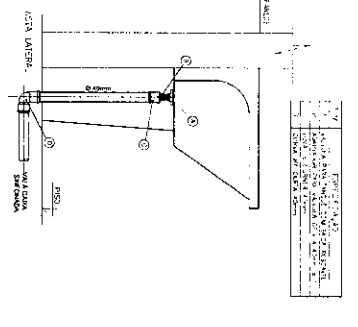
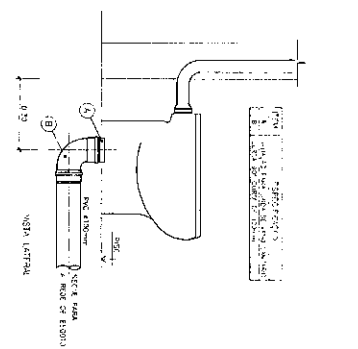
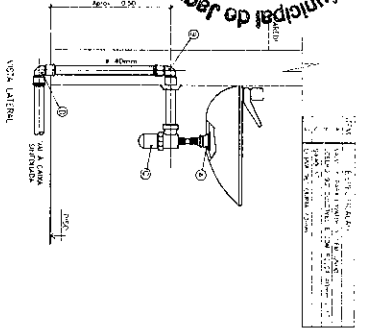

101 ESCALA 1:20

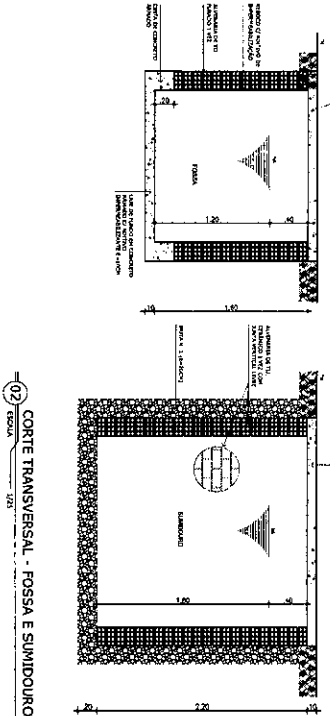

102 ESCALA 1:20

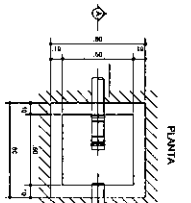

104 ESCALA 1:20

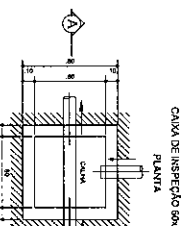

105 ESCALA 1:20

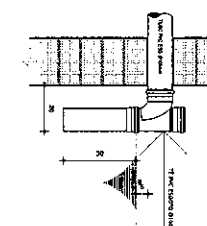

106 ESCALA 1:20

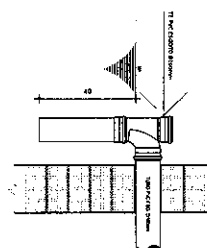

108 ESCALA 1:20

8

ROBERTO Engenharia Civil Rua das Flores, 150 - Jd. Santa Helena - São Paulo - SP			ADMARCA Engenharia Civil Rua das Flores, 150 - Jd. Santa Helena - São Paulo - SP		
PROJETO TÉCNICO			ESCALA		
ROBERTO Q-41-101-102-103			ADMARCA Q-41-101-102-103		
ADMARCA Engenharia Civil Rua das Flores, 150 - Jd. Santa Helena - São Paulo - SP			ADMARCA Engenharia Civil Rua das Flores, 150 - Jd. Santa Helena - São Paulo - SP		
FOLHA Nº 01 DE 01			DATA 20/12/2010		
ADMARCA Engenharia Civil Rua das Flores, 150 - Jd. Santa Helena - São Paulo - SP			ADMARCA Engenharia Civil Rua das Flores, 150 - Jd. Santa Helena - São Paulo - SP		
PROJETO DE INSTALAÇÕES			Nº 3/3		

DETALHES GÊNERICOS
 SEM ESCALA

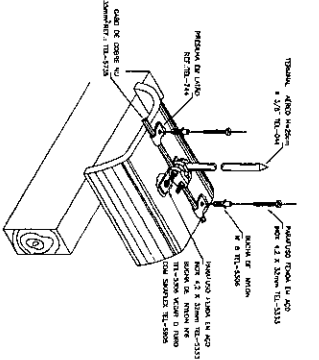
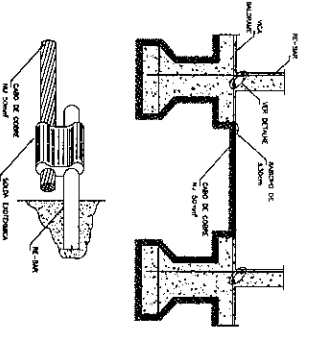
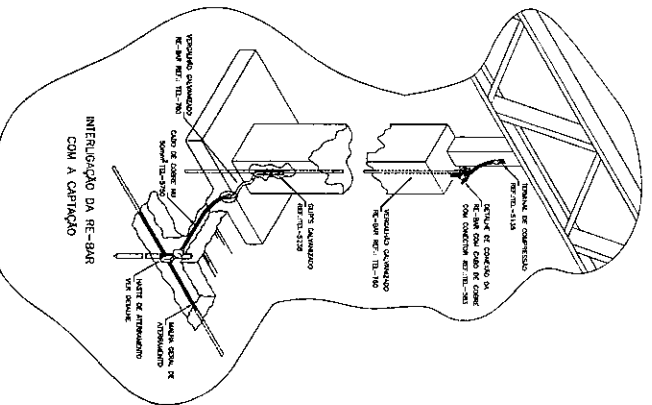
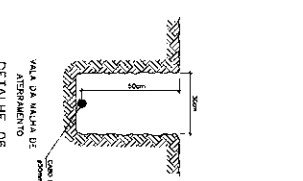
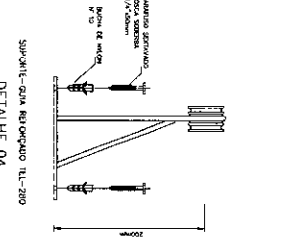
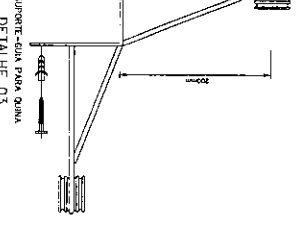
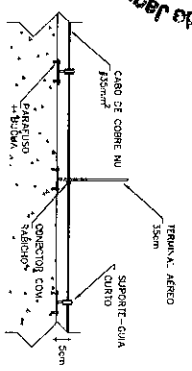
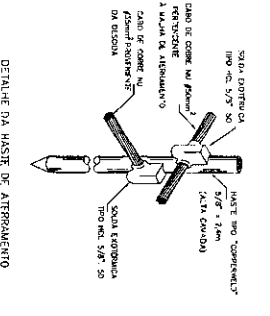
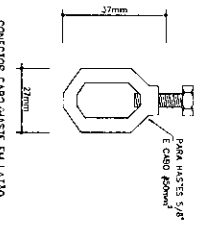
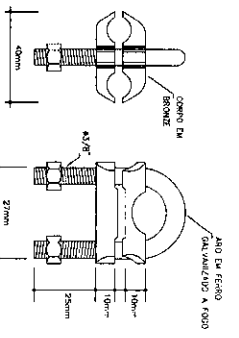
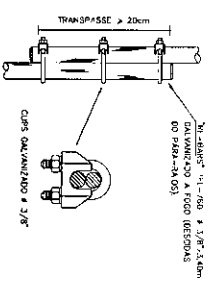
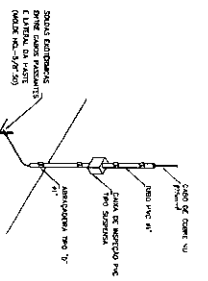
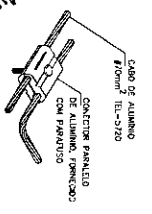

<p>ACENTE Engenharia e Arquitetura</p>		<p>SPDA</p>	
<p>PROJETO DE ARQUITETURA</p>		<p>REFORMA E AMPLIAÇÃO DO CENTRO DE ARTEFISMANO</p>	
<p>CLIENTE</p> <p>MUNICÍPIO DE JAGUARIÚVA</p>	<p>PROJETO DE ARQUITETURA</p> <p>PROJETO DE ARQUITETURA</p>	<p>PROJETO DE ARQUITETURA</p> <p>PROJETO DE ARQUITETURA</p>	<p>PROJETO DE ARQUITETURA</p> <p>PROJETO DE ARQUITETURA</p>
<p>PROJETO DE ARQUITETURA</p> <p>PROJETO DE ARQUITETURA</p>	<p>PROJETO DE ARQUITETURA</p> <p>PROJETO DE ARQUITETURA</p>	<p>PROJETO DE ARQUITETURA</p> <p>PROJETO DE ARQUITETURA</p>	<p>PROJETO DE ARQUITETURA</p> <p>PROJETO DE ARQUITETURA</p>

Handwritten signature or mark.

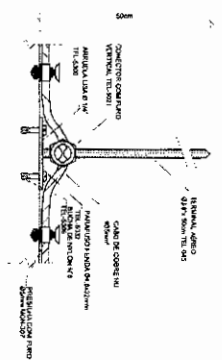

01
 ESCALA 1:20
 DETALHE 01 - HASTE CAPTORA

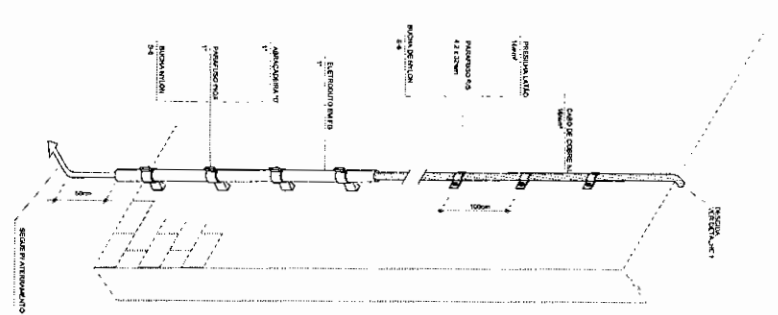

02
 ESCALA 1:20
 DETALHE 02 - DESCIDA HASTE CAPTORA

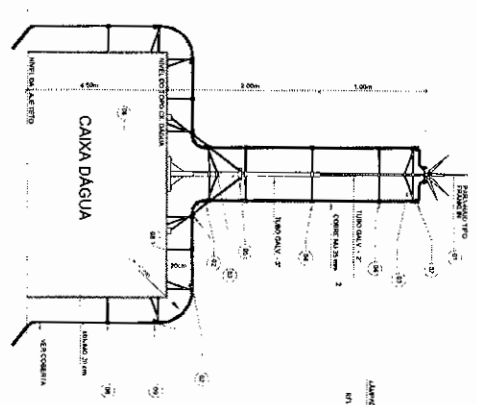

03
 ESCALA 1:20
 DETALHE 03 - PARA-RAIOS

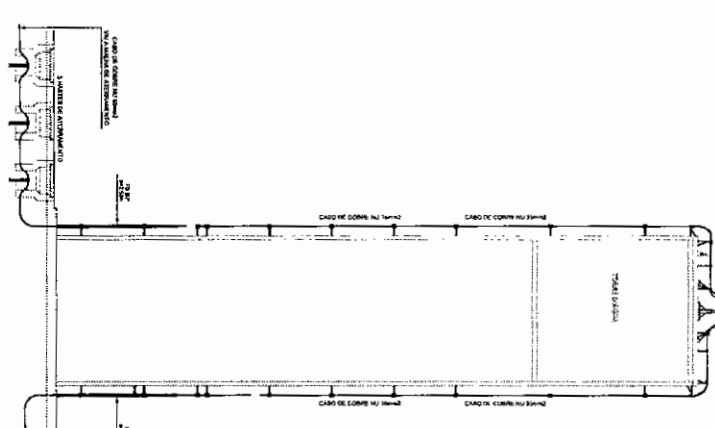

04
 ESCALA 1:20
 DETALHE 04 - HASTE DE TERRA

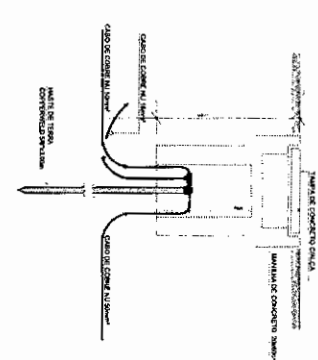

05
 ESCALA 1:20
 DETALHE 05 - CAIXA D'ÁGUA

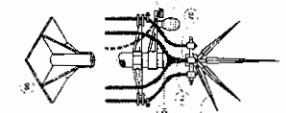

- LEGENDA**
- 01 - CAPTURA TIPO BANCUN
 - 02 - CONCRETO COM ARMADURA VERTICAL TIPO BANCUN
 - 03 - AMARRAÇÃO TIPO BANCUN
 - 04 - PARAFUSO TIPO BANCUN
 - 05 - BANCUNHA TIPO BANCUN
 - 06 - LANTERINHA TIPO BANCUN
 - 07 - CABO DE COBRE TIPO BANCUN
 - 08 - SOLAR P/ ALIMENTAÇÃO

Handwritten signature or mark.

RPD A REGIÃO E AMPLIAÇÃO DO CENTRO DE ARTESANATO		PROJETO EXECUTIVO TAVARES ARAÚJO	
PROJETO DE ARQUITETURA PROJETO DE INSTALAÇÃO ELÉTRICA PROJETO DE PAVIMENTAÇÃO	PROJETO DE ARQUITETURA PROJETO DE INSTALAÇÃO ELÉTRICA PROJETO DE PAVIMENTAÇÃO	PROJETO DE ARQUITETURA PROJETO DE INSTALAÇÃO ELÉTRICA PROJETO DE PAVIMENTAÇÃO	PROJETO DE ARQUITETURA PROJETO DE INSTALAÇÃO ELÉTRICA PROJETO DE PAVIMENTAÇÃO

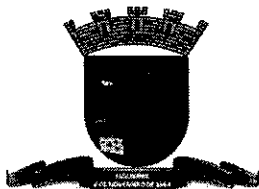

PREFEITURA MUNICIPAL DE
JAGUARIBE

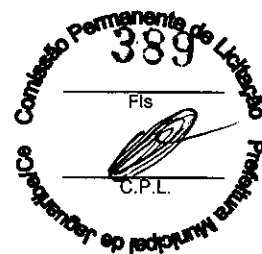

(PAPEL TIMBRADO DA PROPONENTE)
ANEXO II – MODELO DE APRESENTAÇÃO DE CARTA-PROPOSTA

Local e data

À
Prefeitura Municipal de _____
Comissão Permanente de Licitação

REF.: TOMADA DE PREÇO Nº 02.12.01/2019

Prezados(as) Senhores(as),

Apresentamos a V. Sas., nossa proposta para o objeto do Edital de **TOMADA DE PREÇO Nº 02.12.01/2019**, cujo objeto é a EXECUÇÃO DOS SERVIÇOS DE REFORMA COM AMPLIAÇÃO DO CENTRO DE ARTESANATO FLORENTINO OLIVEIRA MELO, LOCALIZADO NA BR 116 - KM 305, JUNTO À SECRETARIA DA CIDADE E INFRAESTRUTURA DO MUNICÍPIO DE JAGUARIBE - CE, conforme projeto e orçamento em anexo, parte integrante deste processo, pelo preço global de R\$ _____ (_____), com prazo de execução de ____ (_____) dias.

Caso nos seja adjudicado o objeto da presente licitação, nos comprometemos a assinar o contrato no prazo determinado no documento de convocação, indicando para esse fim o(a) Sr(a). _____, portador(a) da carteira de Identidade nº. _____ e CPF nº _____, como representante legal desta empresa.

Informamos que o prazo de validade da nossa proposta é de **60 (sessenta) dias** corridos, a contar da data da abertura da licitação.

Finalizando, declaramos que assumimos inteira responsabilidade pela execução dos serviços objeto deste Edital e que serão executados conforme exigência editalícia e contratual, e que serão iniciados dentro do prazo de até 10 (dez) dias consecutivos, contados a partir da data de recebimento da Ordem de Serviço.

Atenciosamente,

Carimbo da Empresa e assinatura do(a) representante.



PREFEITURA MUNICIPAL DE
JAGUARIBE

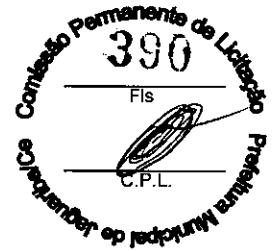

ANEXO III

01. MODELO DE PLANILHA ORÇAMENTÁRIA

TOMADA DE PREÇO Nº 02.12.01/2019.

OBJETO: Execução dos serviços de reforma com ampliação do Centro de Artesanato Florentino Oliveira Melo, localizado na BR 116 - KM 305, junto à Secretaria da Cidade e Infraestrutura do município de Jaguaribe - CE _____, conforme projeto e orçamento em anexo, parte integrante deste processo.

01. PLANILHA ORÇAMENTÁRIA:

ITEM	ESPECIFICAÇÃO	QTDE	UNID	VALORES - R\$	
				UNITÁRIO	TOTAL
VALOR GLOBAL SEM B.D.I - R\$					
VALOR DO B.D.I - R\$					
VALOR GLOBAL COM B.D.I - R\$					

_____ -Ce, __ de _____ de 20__.

Carimbo da Empresa e assinatura do(a) representante.



PREFEITURA MUNICIPAL DE
JAGUARIBE

ANEXO III

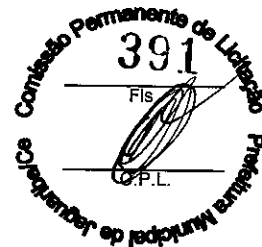

02. MODELO CRONOGRAMA FÍSICO-FINANCEIRO

ITEM	DISCRIMINAÇÃO	VALOR	MÊS 1		MÊS "n"	
			%	VALOR	%	VALOR
	TOTAL GERAL					
	ACUMULADOS					



PREFEITURA MUNICIPAL DE
JAGUARIBE

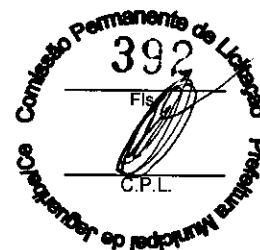

ANEXO III

03. TAXAS DE B.D.I - BONIFICAÇÕES E DESPESAS INDIRETAS

	BONIFICAÇÃO E DESPESAS INDIRETAS	VALOR - %	VALOR - R\$
1.0	ADMINISTRAÇÃO CENTRAL		
2.0	DESPESAS FINANCEIRAS		
3.0	RISCO		
4.0	GARANTIA/SEGURO		
5.0	LUCRO		
6.0	TRIBUTOS / IMPOSTOS (PIS/COFINS/ISS)		
VALOR TOTAL DO B.D.I			

_____ -Ce, __ de _____ de 20__.

Carimbo da Empresa e assinatura do(a) representante

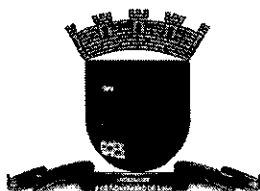

PREFEITURA MUNICIPAL DE
JAGUARIBE

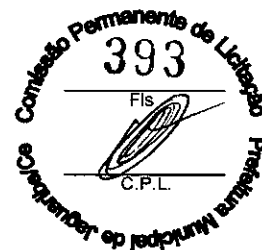

ANEXO IV – MINUTA DO CONTRATO

CONTRATO Nº _____

**TERMO DE CONTRATO QUE ENTRE SI
FAZEM A PREFEITURA MUNICIPAL DE
_____, ATRAVÉS DA
SECRETARIA DA CIDADE E
INFRAESTRUTURA, COM A EMPRESA
_____,
PARA O FIM QUE A SEGUIR SE DECLARA:**

O Município de _____, pessoa jurídica de direito público interno, com sede à _____, inscrito no CNPJ/MF sob o nº _____, através da Secretaria da Cidade e Infraestrutura, representado pelo(a) Ordenador(a) de Despesas da Secretaria da Cidade e Infraestrutura, Sr. _____, infrafirmado, doravante denominado de **CONTRATANTE** e, do outro lado, a empresa, _____ com endereço à _____ em _____, Estado do _____, inscrito no CNPJ sob o nº _____, representada por _____, portador(a) do CPF nº _____, ao fim assinado(a), doravante denominada de **CONTRATADA**, de acordo com o Edital de TOMADA DE PREÇO nº 02.12.01/2019, Processo nº 02.12.01/2019, em conformidade com o que preceitua a Lei Federal nº 8.666/93 e suas alterações posteriores, sujeitando-se os contratantes às suas normas e às cláusulas e condições a seguir ajustadas:

CLAÚSULA PRIMEIRA - DA FUNDAMENTAÇÃO LEGAL

1.1- Fundamenta-se este contrato na TOMADA DE PREÇO nº 02.12.01/2019, na Lei nº 8.666/93 e suas alterações posteriores e na proposta de preços da CONTRATADA.

CLAÚSULA SEGUNDA – DO OBJETO

2.1- O presente contrato tem por objeto a Execução dos serviços de reforma com ampliação do Centro de Artesanato Florentino Oliveira Melo, localizado na BR 116 - KM 305, junto à Secretaria da Cidade e Infraestrutura do município de Jaguaribe - CE, conforme projeto e orçamento em anexo e na proposta de preços da CONTRATADA, parte integrante deste processo.

CLAÚSULA TERCEIRA - DO VALOR E DA DURAÇÃO DO CONTRATO

3.1- A CONTRATANTE pagará à CONTRATADA, pela execução do objeto deste contrato o valor global de R\$ _____ (_____).

3.2- O contrato terá um prazo de vigência, a partir da data de sua assinatura, até 31 de dezembro de 2020, podendo ser prorrogado nos casos e formas previstos na Lei nº 8.666, de 21 de junho de 1993 e alterações posteriores.

4.0- CLÁUSULA QUARTA - DO RECEBIMENTO DO OBJETO

4.1- O objeto do contrato decorrente desta licitação será recebido do seguinte modo:



PREFEITURA MUNICIPAL DE JAGUARIBE

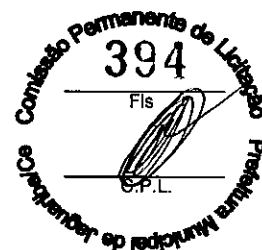

a) provisoriamente, pelo responsável por seu acompanhamento e fiscalização, mediante termo circunstanciado, assinado pelas partes em até 15 (quinze) dias da comunicação escrita do contratado;

b) definitivamente, por servidor ou comissão designada pela autoridade competente, mediante termo circunstanciado, assinado pelas partes, após o decurso do prazo de observação, ou vistoria que comprove a adequação do objeto aos termos contratuais, observado o disposto no art. 69 da Lei nº 8.666/93 e suas alterações posteriores.

CLÁUSULA QUINTA - DAS CONDIÇÕES DE PAGAMENTO

5.1- A fatura relativa aos serviços mensalmente executados deverá ser apresentada à Secretaria da Cidade e Infraestrutura, até o 10º (décimo) dia útil do mês subsequente à realização dos serviços, para fins de conferência e atestação da execução dos serviços.

5.2. A fatura constará dos serviços efetivamente executados no período de cada mês civil, de acordo com o quantitativo efetivamente realizado no mês, cujo valor será apurado através de medição;

5.3- Caso a medição seja aprovada pela Secretaria da Cidade e Infraestrutura, o pagamento será efetuado até o 30º (trigésimo) dia após o protocolo da fatura pelo(a) CONTRATADO(A), junto ao setor competente da Prefeitura Municipal de Jaguaribe.

5.4- A administração poderá deliberar sobre o pagamento antecipado, exclusivamente com relação às parcelas destinadas à instalação de canteiros de obras e/ou mobilização de equipamentos, limitando a despesa até o valor máximo correspondente a 5,0% (cinco por cento) do valor efetivamente orçado/proposto.

CLÁUSULA SEXTA - DO REAJUSTAMENTO DE PREÇO

6.1- Os preços são firmes e irrevogáveis pelo período de 12 (doze) meses, a contar da data da apresentação da proposta. Caso o prazo exceda a 12 (doze) meses, os preços contratuais poderão ser reajustados, tomando-se por base a data da apresentação da proposta, com base no INCC – Índice Nacional da Construção Civil ou outro equivalente que venha a substituí-lo, caso este seja extinto.

CLÁUSULA SÉTIMA - DA FONTE DE RECURSOS

7.1- As despesas decorrentes da contratação correrão por conta da dotação orçamentária nº 06.01.04.122.0002.2.046, elemento de despesa nº 44.90.51.00, custeadas com recursos da Secretaria das Cidades - Governo do Estado do Ceará.

CLÁUSULA OITAVA - DAS ALTERAÇÕES CONTRATUAIS

8.1- A CONTRATADA fica obrigada a aceitar, nas mesmas condições contratuais, acréscimos ou supressões no quantitativo do objeto contratado, até o limite de 25% (vinte e cinco por cento) do valor inicial atualizado do Contrato, conforme o disposto no § 1º, art. 65, da Lei nº 8.666/93 e suas alterações posteriores.

CLÁUSULA NONA - DOS PRAZOS



PREFEITURA MUNICIPAL DE JAGUARIBE

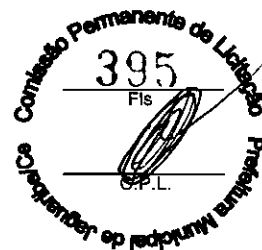

9.1- Os serviços objeto desta licitação deverão ser executados e concluídos no prazo de **210 (duzentos e dez) dias**, contados a partir do recebimento da ordem de serviço, podendo ser prorrogado nos termos da Lei 8.666/93 e suas alterações.

9.2- Os pedidos de prorrogação deverão se fazer acompanhar de um relatório circunstanciado e do novo cronograma físico-financeiro adaptado às novas condições propostas. Esses pedidos serão analisados e julgados pela fiscalização da Secretaria da Cidade e Infraestrutura da Prefeitura Municipal de Jaguaribe.

9.3- Os pedidos de prorrogação de prazos serão dirigidos a Secretaria da Cidade e Infraestrutura, até 10 (dez) dias antes da data do término do prazo contratual.

9.4- Os atrasos ocasionados por motivo de força maior ou caso fortuito, desde que notificados no prazo de 48 (quarenta e oito) horas e aceitos Secretaria da Cidade e Infraestrutura da Prefeitura Municipal de Jaguaribe, não serão considerados como inadimplemento contratual.

CLÁUSULA DÉCIMA - DAS OBRIGAÇÕES DA CONTRATANTE

10.1- A Contratante se obriga a proporcionar à Contratada todas as condições necessárias ao pleno cumprimento das obrigações decorrentes do Termo Contratual, consoante estabelece a Lei nº 8.666/93 e suas alterações posteriores;

10.2- Fiscalizar e acompanhar a execução do objeto contratual;

10.3- Comunicar à Contratada toda e qualquer ocorrência relacionada com a execução do objeto contratual, diligenciando nos casos que exigem providências corretivas;

10.4- Providenciar os pagamentos à Contratada à vista das Notas Fiscais /Faturas devidamente atestadas pelo Setor Competente.

CLÁUSULA DÉCIMA-PRIMEIRA - DAS OBRIGAÇÕES DA CONTRATADA

11.1- Executar o objeto do Contrato de conformidade com as condições e prazos estabelecidos nesta TOMADA DE PREÇO, no Termo Contratual e na proposta vencedora do certame;

11.2- Manter durante toda a execução do objeto contratual, em compatibilidade com as obrigações assumidas, todas as condições de habilitação e qualificação exigidas na Lei de Licitações;

11.3- Utilizar profissionais devidamente habilitados;

11.4 - Substituir os profissionais nos casos de impedimentos fortuitos, de maneira que não se prejudiquem o bom andamento e a boa prestação dos serviços;

11.5- Facilitar a ação da fiscalização na inspeção dos serviços, prestando, prontamente, os esclarecimentos que forem solicitados pela CONTRATANTE;

11.6- Responder perante a Prefeitura Municipal de Jaguaribe, mesmo no caso de ausência ou omissão da fiscalização, indenizando-a devidamente por quaisquer atos ou fatos lesivos aos seus interesses, que possam interferir na execução do contrato, quer sejam eles praticados por empregados, prepostos ou mandatários seus. A responsabilidade se estenderá a danos causados a terceiros, devendo a CONTRATADA adotar medidas preventivas contra esses



PREFEITURA MUNICIPAL DE JAGUARIBE

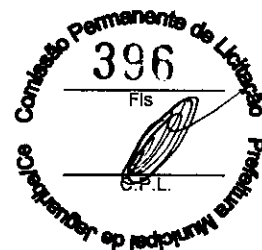

danos, com fiel observância das normas emanadas das autoridades competentes e das disposições legais vigentes;

11.7- Responder, perante as leis vigentes, pelo sigilo dos documentos manuseados, sendo que a CONTRATADA não deverá, mesmo após o término do contrato, sem consentimento prévio, por escrito, da CONTRATANTE, fazer uso de quaisquer documentos ou informações especificadas no parágrafo anterior, a não ser para fins de execução do contrato;

11.8- Providenciar a imediata correção das deficiências e/ ou irregularidades apontadas pela CONTRATANTE;

11.9- Pagar seus empregados no prazo previsto em lei, sendo, também, de sua responsabilidade o pagamento de todos os tributos que, direta ou indiretamente, incidam sobre a prestação dos serviços contratados inclusive as contribuições previdenciárias fiscais e parafiscais, FGTS, PIS, emolumentos, seguros de acidentes de trabalho, etc, ficando excluída qualquer solidariedade da Prefeitura Municipal de Jaguaribe por eventuais autuações administrativas e/ou judiciais uma vez que a inadimplência da CONTRATADA, com referência às suas obrigações, não se transfere a Prefeitura Municipal de Jaguaribe;

11.10- Disponibilizar, a qualquer tempo, toda documentação referente ao pagamento dos tributos, seguros, encargos sociais, trabalhistas e previdenciários relacionados com o objeto do CONTRATO;

11.11- Responder, pecuniariamente, por todos os danos e/ou prejuízos que forem causados à União, Estado, Município ou terceiros, decorrentes da prestação dos serviços;

11.12- Respeitar as normas de segurança e medicina do trabalho, previstas na Consolidação das Leis do Trabalho e legislação pertinente;

11.13- Responsabilizar-se pela adoção das medidas necessárias à proteção ambiental e às precauções para evitar a ocorrência de danos ao meio ambiente e a terceiros, observando o disposto na legislação federal, estadual e municipal em vigor, inclusive a Lei nº 9.605, publicada no D.O.U. de 13/02/98;

11.14- Responsabilizar-se perante os órgãos e representantes do Poder Público e terceiros por eventuais danos ao meio ambiente causados por ação ou omissão sua, de seus empregados, prepostos ou contratados;

11.15- A CONTRATADA estará obrigada ainda a satisfazer aos requisitos e atender a todas as exigências e condições a seguir estabelecidas:

- a) Prestar os serviços de acordo com o edital e seus anexos, projetos e as Normas da ABNT.
- b) Atender às normas da Associação Brasileira de Normas Técnicas (ABNT) e demais normas internacionais pertinentes ao objeto contratado;
- c) Responsabilizar-se pela conformidade, adequação, desempenho e qualidade dos serviços e bens, bem como de cada material, matéria-prima ou componente individualmente considerado, mesmo que não sejam de sua fabricação, garantindo seu perfeito desempenho;
- d) Registrar o Contrato decorrente desta licitação no CREA, na forma da Lei, e apresentar o comprovante de "Anotação de Responsabilidade Técnica - ART" correspondente, antes da



PREFEITURA MUNICIPAL DE JAGUARIBE



apresentação da primeira fatura, perante a Prefeitura Municipal de Jaguaribe, sob pena de retardar o processo de pagamento;

CLÁUSULA DÉCIMA-SEGUNDA - DAS SANÇÕES ADMINISTRATIVAS

12.1- Pela inexecução total ou parcial das obrigações assumidas, garantidas a prévia defesa, a Administração poderá aplicar à CONTRATADA, as seguintes sanções:

a) Advertência.

b) Multas de:

b.1) 10% (dez por cento) sobre o valor contratado, em caso de recusa da licitante VENCEDORA em assinar o contrato dentro do prazo de 05 (cinco) dias úteis, contados da data da notificação feita pela CONTRATANTE;

b.2) 0,3% (três décimos por cento) sobre o valor da parcela não cumprida do Contrato, por dia de atraso na execução do objeto contratual, até o limite de 30 (trinta) dias;

b.3) 2% (dois por cento) cumulativos sobre o valor da parcela não cumprida do Contrato e rescisão do pacto, a critério Secretaria da Cidade e Infraestrutura de Jaguaribe-CE, em caso de atraso superior a 30 (trinta) dias na execução dos serviços.

b.4) O valor da multa referida nesta cláusulas será descontado "ex-officio" da CONTRATADA, mediante subtração a ser efetuada em qualquer fatura de crédito em seu favor que mantenha junto à Secretaria da Cidade e Infraestrutura de Jaguaribe-CE, independente de notificação ou interpelação judicial ou extrajudicial;

c) Suspensão temporária do direito de participar de licitação e impedimento de contratar com a Administração, pelo prazo de até 02 (dois) anos;

d) Declaração de inidoneidade para licitar ou contratar com a Administração Pública, enquanto pendurarem os motivos determinantes da punição ou até que a CONTRATANTE promova sua reabilitação.

CLÁUSULA DÉCIMA-TERCEIRA - DAS RESCISÕES CONTRATUAIS

13.1 - A rescisão contratual poderá ser:

13.2- Determinada por ato unilateral e escrito da CONTRATANTE, nos casos enumerados nos incisos I a XII do art. 78 da Lei Federal nº 8.666/93;

13.3- Amigável, por acordo entre as partes, mediante autorização escrita e fundamentada da autoridade competente, reduzida a termo no processo licitatório, desde que haja conveniência da Administração;

13.4- Em caso de rescisão prevista nos incisos XII e XVII do art. 78 da Lei nº 8.666/93, sem que haja culpa do CONTRATADO, será esta ressarcida dos prejuízos regulamentares comprovados, quando os houver sofrido;

13.5- A rescisão contratual de que trata o inciso I do art. 78 acarreta as consequências previstas no art. 80, incisos I a IV, ambos da Lei nº 8.666/93.



PREFEITURA MUNICIPAL DE
JAGUARIBE



CLÁUSULA DÉCIMA-QUARTA - DOS RECURSOS ADMINISTRATIVOS

14.1- Os recursos cabíveis serão processados de acordo com o que estabelece o art. 109 da Lei nº 8666/93 e suas alterações.

14.2- Os recursos deverão ser interpostos mediante petição devidamente arrazoada e subscrita pelo representante legal da recorrente, dirigida à Comissão de Licitação da Prefeitura Municipal de Jaguaribe.

14.3- Os recursos serão protocolados na Secretaria da Cidade e Infraestrutura de Jaguaribe-CE, e encaminhados à Comissão de Licitação.

CLAÚSULA DÉCIMA-QUINTA - DO FORO

15.1- Fica eleito o foro da Comarca de Jaguaribe-CE, Estado do Ceará, para dirimir toda e qualquer controvérsia oriunda do presente, que não possa ser resolvida pela via administrativa, renunciando-se, desde já, a qualquer outro, por mais privilegiado que seja.

E, por estarem acertados as partes, firmam o presente instrumento contratual em 03 (três) vias para que possa produzir os efeitos legais.

_____ -Ce, __ de _____ de 20__.

Nome Ordenador(a) de Despesas
Secretaria _____
CONTRATANTE

Representante
Empresa _____
CONTRATADA

TESTEMUNHAS:

01. _____

Nome:
CPF/MF:

02. _____

Nome:
CPF/MF



PREFEITURA MUNICIPAL DE
JAGUARIBE



ANEXO V

DECLARAÇÃO

DECLARAMOS, para todos os fins e sob as penas da lei, que não executamos trabalho noturno, perigoso ou insalubre com menores de dezoito anos e de qualquer trabalho com menores de dezesseis anos, salvo na condição de aprendiz, a partir de quatorze anos, em cumprimento ao disposto no inciso XXXIII do art. 7º da Constituição Federal e de conformidade com a exigência prevista no inciso V, do art. 27 da Lei Federal nº 8.666/93 e suas alterações posteriores.

_____ -Ce, ___ de _____ de 20__.

Carimbo e assinatura do representante legal da empresa.